

PEARL TIMPANI THRONE D-3000TC

取扱説明書

この度は、D-3000TCをお買い上げいただき誠にありがとうございます。
製品の機能を十分に発揮してお使いいただくために、この取扱説明書をぜひご覧ください。

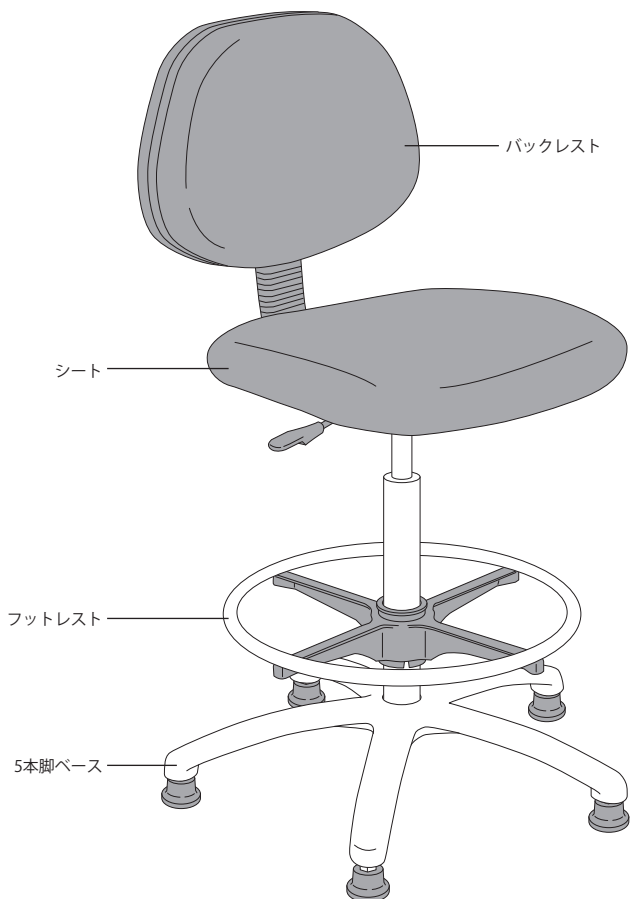

組み立て手順

1. 5本脚ベースを安定した平らな床に置いてください。ガスリフトポストを図のように差し込み、5本脚ベースの奥まで押し込んでください。(図1)



図1

注意

ガスリフトポスト先端のリリース・ボタンを手などで直接押さないでください。シャフトが急に飛び出し、怪我や事故の原因となります。(図2)

2. フットレストをガスリフトポストに挿入します。片方の手でクランプを持ちながらお好みの高さに調整します。高さが決まりましたらリングを時計回りに回転し固定します。(図3)

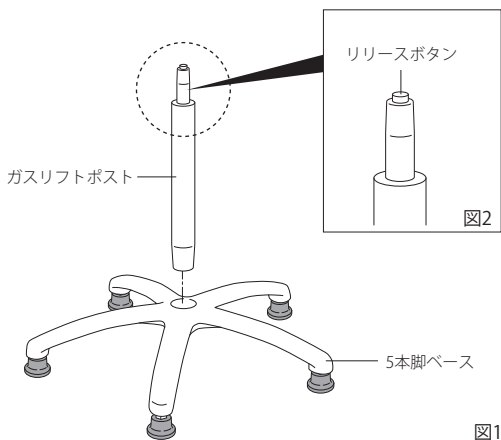

図3

注意

フットレストがガスリフトポストに入りにくい場合は、片方の手でクランプを持ちながらゆっくりとリングを反時計回りに回転してください。

3. 両方の手でシートを持ち、図のようにガスリフトポストにしっかりと挿入します。(図4)
一度シートに座って、5本脚ベース・ガスリフトポスト・シートが一体になっていることをご確認ください。

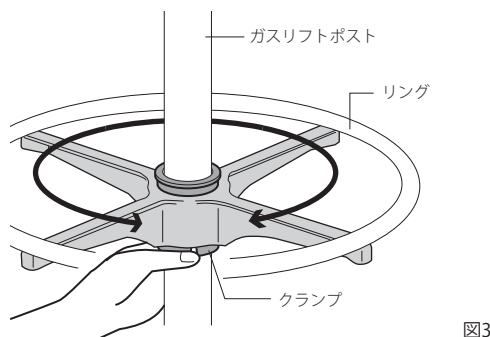

図4

注意

シートを取り付けた後に一度座るとシート、ガスリフト・ポスト、5本脚ベースが圧入され、抜けにくくなります。圧入されていないと持ち運びなどの際に脱落して怪我をする恐れがありますので、抜けなくなっていることを確認してから持ち運ぶようにしてください。

4. バックレストホルダーから下側のノブボルトとワッシャーを取りはずします。バックレストホルダーをシートブラケットに挿入し、お好みの位置に調整します。(図5)
ノブボルトとワッシャーを再び取り付けしっかりと締めます。

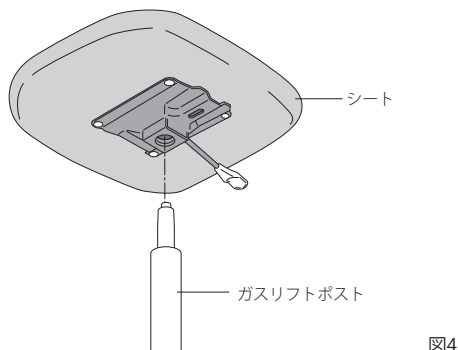

図5

注意

シートブラケットの変形を防ぐため、ワッシャーは必ずはさんでください。

シートの高さ調節

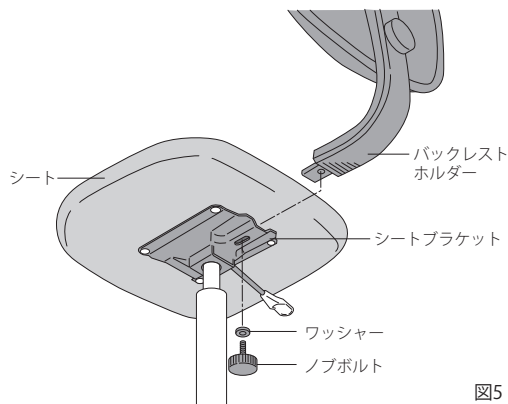
シートの高さを調節するには、軽く腰を浮かせて高さ調節レバーを引き上げます。そのまま少しずつ腰を浮かせて行くとシートが上がります。逆に少しずつ腰を落としていくとシートが下がります。高さが決まりましたら高さ調節レバーを放してください。(図.6)



図6

バックレストの位置調節

1. 高さ調節

バックレスト背面のノブボルトをゆるめ、お好みの高さにバックレストをスライドさせます。高さが決まりましたらしっかりとノブボルトを締めつけてください。(図.7-A)

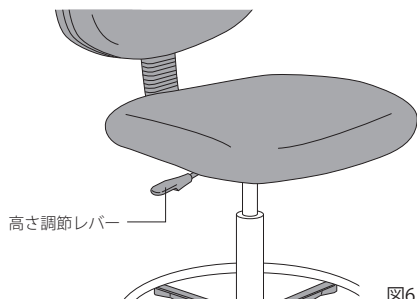

図7-A

2. 前後位置調節

シート下部のノブボルトをゆるめ、お好みの位置にバックレストを前後にスライドさせます。位置が決まりましたらしっかりとノブボルトを締めつけてください。(図.7-B)

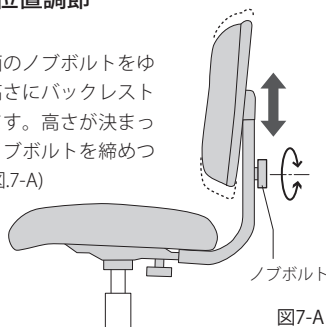

図7-B

注意

- ・ノブボルトを回転させる時は、他の部品との隙間に手や指をはさまないようにご注意ください。
- ・シートに座ったままでバックレストのポジション調整(前方/後方移動)や上下移動を行わないでください。無理に身体をねじったりすることになり危険です。座る前に何度も微調整を行い、ポジションを決めてからお使いください。

フットレストの高さ調節

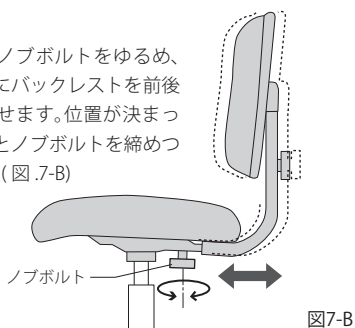
1. 片方の手でクランプをしっかりと持ちます。リングを反時計回りに回転しゆるめ、高さを調節します。
2. 高さが決まりましたらリングを時計回りに回転し締めつけて、しっかりと固定します。(図.8)



図8

注意

- ・不用意にリングを回すとフットレストが一気に落ち、怪我をしたリフットレストや五本脚ベースが破損したりする恐れがありますので、十分ご注意ください。
- ・クランプはリングがしっかりと固定されていることを確認してから手をはなしてください。

脚先のレベル調節

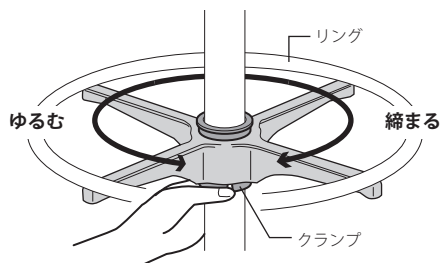
床面との接地が不安定な場合は「Level Adjuster」ステッカー下の脚先(1ヶ所)を回転させてレベル調整を行ってください。脚先を時計回りに回すと五本脚ベースが上がリ、反時計回りに回すと下がります。(図.9)



図9

注意

- ・レベル調節はネジを5mm以上伸ばさないでください。破損の恐れがあります。また、レベル調節を行っても不安定な場合は脚の向きや接地位置を変えてためてください。

注意

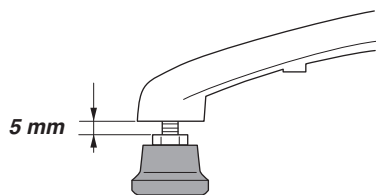
- ・ガスリフトポストのスライド部にほこり、ごみが付かないようにしてください。異音や故障の原因になることがあります。手入れにはかわいた布をつかい、グリスやオイルは使わないでください。
- ・シートに座って状態で体を強くゆすらないでください。ガスリフトポストが破損しやすくなったり、ガス圧が弱まったりする場合があります。

危険

- ・本体は床面が平らで丈夫な所に設置してください。床に傾斜や段差があると不安定になり、転倒する恐れがあります。
- ・ティンパニスローンはティンパニを演奏する際のイスとして設計されています。シートの上に立ち上がったたり、踏み台にしたりしないでください。転倒したり壊れたりして事故となり、怪我の原因となる恐れがあります。
- ・ガスリフトポストは分解したり火に近づけたりしないでください。爆発する可能性があり非常に危険です。
- ・バックレストは演奏中に背中をサポートするために設計されており、リクライニング用ではありません。極端にバックレストにもたれかかると、転倒して怪我をしたり、バックレストそのものやシートが破損する恐れがあります。
- ・ティンパニスローンは重量がありますので、移動する際は落下や衝突に注意してください。また、その際はシートやバックレストホルダーを持つようにしてください。バックレストの下側を掴んで持ち上げると、バックレストが破損してスローンが脱落する恐れがあります。(図.10)



図10

- ・ボルトやネジがゆるんだまま使うと故障の原因になることがあります。時々点検して、ゆるみが生じているボルトやネジは締め直してご使用ください。
- ・回転部や可動部の隙間に指や手を入れしないでください。はさまれて怪我をする恐れがあります。
- ・部品の端面や内面に指を入れるとバリ等で怪我をする恐れがありますのでご注意ください。

Pearl

パール楽器製造株式会社

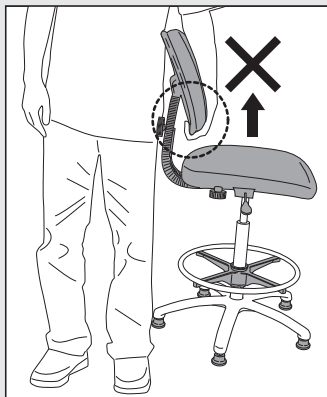
〒276-0034 千葉県八千代市八千代台西10-2-1
電話：047-484-9111（代表）

〒276-0046 千葉県八千代市大和田新田593-1
電話：047-450-1090（テクニカルサポート）

<http://www.pearlgakki.com>

製品改良のため予告なくデザイン・仕様を変更する場合がありますので御了承下さい。

Printed in Taiwan.