

Pearl®

SABIAN

REMO
MADE IN U.S.A.

VIC FIRTH

ADAMS

Gon Bops™

パール打楽器総合カタログ 2025

パール楽器製造株式会社

本社 〒276-0034 千葉県八千代市八千代台西 10-2-1
流通センター 〒276-0046 千葉県八千代市大和田新田 593-1 【営業部】TEL 047-450-1113
【テクニカルサポート】TEL 047-450-1090



パールオフィシャルホームページ www.pearldrums.com/ja

- 本文中の価格に本体価格が表示されていない場合は、すべて税込み価格となります。
 - 印刷の都合上、カタログに掲載された製品が実際の色とは多少異なって見える場合がありますので、ご了承ください。
 - 最新の価格はwebサイトをご参照ください。
 - 製品改良のため予告なく製品のデザイン、仕様を変更する場合がありますので、あらかじめご了承ください。
- ※「QRコード」は(株)デンソーウェーブの登録商標です。
2025年4月現在 771250412

お取扱店



Pearl®

Pearl

パール打楽器総合カタログ 2025

CONCERT 2025 PERCUSSION and MARCHING PERCUSSION





INDEX

- P.01 Introduction
イントロダクション
- P.03 Concert Snare Drums
コンサートスネアドラム
- P.11 Concert Toms
コンサートトム
- P.13 Concert Bass Drums
コンサートバスドラム
- P.19 Pearl Timpani
パールティンパニ
- P.27 Adams Timpani
アダムスティンパニ
- P.31 Adams Marimbas
アダムス・マリンバ
- P.35 Adams Xylophones
アダムス・シロフォン
- P.37 Adams Vibraphones
アダムス・ビブラフォン
- P.38 Adams Glockenspiels, Endurance Field Frames
アダムスグロッケンシュピール、フィールドフレーム
- P.39 Adams Orchestra Chimes
アダムスオーケストラチャ임
- P.43 malletSTATION
マレットステーション
- P.45 Sabian Cymbals, Accessories
セイビアンシンバル、アクセサリ
- P.55 Drum Sets & Hardware
ドラムセット&ハードウェア
- P.61 Pearl Marching Percussion
パールマーチングパーカッション
- P.73 Pearl Percussion
パールパーカッション
- P.81 Gon Bops Percussion
ゴン・ポップスパーカッション
- P.83 Remo & Pearl Heads
レモ&パールヘッド
- P.87 Mallets & Sticks
マレット&スティック
- P.100 和太鼓、モリタ練習用ミュート“ミューティオ”
- P.101 Cases & Bags
ケース&バッグ
- P.103 Replacement Parts
リプレースメントパーツ
- P.106 Information
インフォメーション

Tradition of Excellence

すべては、理想の「音」のために。

パールドラムス&パーカッション

打楽器専門メーカーとして長きにわたり音楽シーンに寄り添い、幾多の名演を支え続けてきたパールの歩み。1946年の創業以来、常に時代のニーズを捉え数々の名品を生み出した歴史はまた、多くの演奏家に支えられた歴史でもあります。一流の音楽シーンで活躍する演奏家の高い感性にインスパイアされ生み出されるパールの音は常に新たなイマジネーションを演奏家に与え、いつまでも語り継がれる名演を生み出してゆきます。演奏家が思い求めるひとつの「音」に真摯に対峙し多くの困難に立ち向かい、答えを手繰り寄せたとき、そこに真に価値のある名品が誕生し、演奏に新たな可能性が広がります。すべては理想の「音」のために。弛まぬ研究と妥協なき技術開発、パールの持つ探究心と創造性のすべてを注ぎ結実する「音」こそが観衆を魅了し語り継がれるであろう未来の名演を生み出すのです。打楽器のトップブランドとして70年以上の歴史を刻むパールから送り出された数々の名品たちはこうして誕生し、今もなおシーンに受け継がれ、かけがえのないスタンダードとして時を経ても変わらぬ価値と存在感を放ち続けます。そしてこれからも、打楽器メーカーの誇りを胸に、パールは世界中の演奏家とともに新たなサウンドを追い求め続けます。

Pearl Concert Percussion and Marching Percussion 2025

モデル別 使用曲例 -2025-

今回、打楽器奏者の平尾信幸氏をアドバイザーに迎え、パールコンサート打楽器の主なモデルに対して、代表的な吹奏楽曲ならびにオーケストラ楽曲の対応リストを掲載しました。コンクールや様々な演奏会に向けて打楽器選びに迷った際などぜひ参考になさってみてください。

パールが誇るシェルテクノロジーは、革新し、進化を続ける。

パールドラムスのテクノロジーの原点は、シェルの成形にあります。材料を吟味し、品質管理、向上はもちろん、卓越した製法と、優れた設計が、世界最高峰レベルの優れた技術によって、完璧な真円をつくり出し、優れたサウンドを導くのです。

名器“カスタムクラシック”は驚異的な7.5mm厚のワンピースメイプルを、真円度が極めて高いシェル成形に実現し、いまなお絶大な支持を集めています。またブピンガ材、メイプル材、パーチ材を組み合わせた極厚の20プライコンポジットシェルのフィルハーモニック“RF”は、スネアサイドへのレスポンススピードを最大限に引き出しています。そして徹底的にシェル鳴りを追求した5mm厚の極薄シェルを採用したフィルハーモニック“PURE”は、より自然でしなやかな胴鳴りを実現し、オーケストラや吹奏楽の中に溶けこんだサウンドが高い評価を得るなど、パールの高度なテクノロジーは、常に時代を見据え、サウンドと常に向き合うアーティストから絶大な支持を集めています。

アーティストとのリレーションシップと共に誕生するパールのシェルマテリアルは、トラディショナルなサウンドを踏まえ、常にクリエイティブなものへと磨かれていきます。

パールの伝統的で、独創性に富んだサウンドの追求。アーティストが求めるサウンドに応えながら、革新し続け、今なお進化の手を止めることはありません。それこそが、半世紀以上にわたり、独自のシェルをつくり出してきた原動力となり、世界中のステージで、名演として輝き続けているのです。そしてパール・コンサートスネアドラムを愛用するアーティストが、演奏を通してサウンドの真価を評価していることが大きな誇りとなり、これからもさらなる時代を築いていくのです。

Concert Snare Drums



フィルハーモニック“RF”

Philharmonic “RF” Snare Drum

硬質に輝く、ハイエナジーモデル。

リファレンス・タイプの極厚シェル(20プライ:13プライメイプル+6プライパーチ+1プライブピンガ)を採用し、シャープで密度の高いサウンドを生みながら、シェル容積をコンパクトに凝縮し、スネアサイドへのレスポンススピードを最大化、小さな音量でもタイトに抜け切るキレの良さを発揮します。また、テンションボルトがやさしくフィットするスーベララグ(STL-55L)により、確実なチューニングが行え、そして操作時のノイズを排除したサイレントストレイナー(SR-100)、高級感あふれる希少なブピンガ材のアウトター(外面)ブライなど、いずれもハイエンドなデザインが施され、充実の機能を備えたモデルです。

●リファレンスタイプシェル: 20プライの極厚シェルは、通常の4倍の工程を経て一体化される強靱なつくりで、インナー(内面)のパーチブライにより高域特性を強調、さらに、アウトター(外面)のブピンガブライにより、締まりの良い明確なサウンドを実現。●サイレントストレイナー: スナッピーON/OFF時のノイズを排除する、コンサートスネア対応のストレイナー。●ウルトラサウンドスナッピー: センシティブなスナッピーサウンドを生み出す“D”タイプを装備。●ゴールドレシオ・エアベント: 黄金比に基づく空気穴の設定を適用し、理想的な鳴りを実現。

PHRF1455S/C	
¥205,700(税込価格)	¥187,000(本体価格)
■サイズ(口径×深さ): 14" x 5.5"	
■シェル: 20ply(メイプル13ply+パーチ6ply)+ブピンガ1ply(アウトター)	
■フープ(トップ/ボトム): DC-1410 / DC-1410S	■ヘッド(打面/裏面): 114BA / 114SA
■スナッピー(響き線): SN-1420D	■ストレイナー(スイッチ部/バット部): SR-100A / SR-100E
■ラグ/ボルト: STL-55L / SST-5047	

フィルハーモニック“PURE”

Philharmonic “PURE” Snare Drum

しなやかな瞬発力が冴える、レジリアンス(強靱)なモデル。

メイプル+ブピンガの4プライコンポジット超薄シェル(5mm厚)を採用し、あらゆるレンジで高速レスポンスを発揮。また、シェル内面のブピンガブライにはヴァイオリンに用いられるニスを施し、発音の明瞭さと硬質なトーンを保ちながら、しなやかで深みのある響きを実現。また、スーパーフープIIを装備し、スナッピーのレスポンスを一層強化するなど、コンサートスネアドラムとして、キメ細かく繊細なアプローチから圧倒的なインパクトに至るまで、まさに“強靱”なキャラクターを発揮するモデル。

●シェル:メイプル+ブピンガ(4プライ:5mm厚)希少価値の高いブピンガを外面、内面に採用し、シェルに強度を持たせ、中のメイプルのしなやかさと、ブピンガの強靱さが、ゆとりのあるトルクの高いサウンドを発揮します。●サイレントストレイナー ●ウルトラサウンド“D”タイプスナッピー ●ゴールドレシオ・エアベント

PHTV1455S/C	
¥157,300(税込価格)	¥143,000(本体価格)
■サイズ(口径×深さ): 14" x 5.5"	
■シェル: 4ply: メイプル+ブピンガ	
■フープ(トップ/ボトム): SH-1410 / SH-1410S	■ヘッド(打面/裏面): 114BA / 114SA
■スナッピー(響き線): SN-1420D	■ストレイナー(スイッチ部/バット部): SR-100A / SR-100E
■ラグ/ボルト: STL-55L / SST-5047	

フィルハーモニック メイプル

Philharmonic “8-Ply Maple” Snare Drum

あらゆるダイナミクスで鋭く抜け切る、信頼の定番メイプル。

数あるフィルハーモニックシリーズ:スネアドラムの中でも世界的に最も評価が高い等厚8プライメイプルシェルのモデル。ボリュームレンジを問わず、スナッピーサウンドの繊細さとダイナミクスを求める方に。

PHP1450/N	
¥106,700(税込価格)	¥97,000(本体価格)
■サイズ(口径×深さ): 14" x 5"	
■シェル: 等厚8プライメイプル	
■フープ(トップ/ボトム): DCN-1410 / DCN-1410SG	■ヘッド(打面/裏面): RD-114 / 114SD
■スナッピー(響き線): ※P104参照	■ストレイナー(スイッチ/バット部): SR-505A/N / SR-505E/N
■ラグ/ボルト: TB-50N / SST-5042	■スネアガイド: SGR-1/2

フィルハーモニック パンケーキ

Philharmonic “PANCAKE” Snare Drum

ピアノニシモを縦横無尽に。

13"×2.5"のごく浅い8プライメイプルシェルにレモ・コートディプロマットM5という極薄ヘッドを組み合わせたことにより、とりわけスナッピーレスポンスを最大限に追求したコンサートスネアドラム。スナッピーシステムはニッケルフワンドケーブルの独立3連タイプを採用。

PHP1325/N	
¥96,800(税込価格)	¥88,000(本体価格)
■サイズ(口径×深さ): 13" x 2.5"	
■シェル: 8プライメイプル	
■フープ(トップ/ボトム): SFN-13 / SFN-13SG	■ヘッド(打面/裏面): 113TD/M5 / 113SD
■スナッピー(響き線): S-069 (x3)	■ストレイナー(スイッチ/バット部): SR-185PCA/N / SR-185PCE/N
■ラグ/ボルト: シングルポイントラグ SPTL-10N	■ボルト: SST-5042 + CW-438/N(クローフック) + NP-104(OLLING)

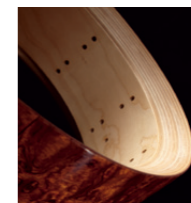

極厚の20plyコンポジットシェル



サイレントストレイナー(SR-100)

- 主な使用曲例**
- プロコフィエフ (バレエ音楽「ロメオとジュリエット」)
 - ギリングハム(交響詩「ベトナムの回顧」)
 - コーブランド (バレエ組曲「ピローザキッド」)
 - オリバー・ウェース (アウティヴィヴェメディアノクテ)
 - ドビュッシー(夜想曲)

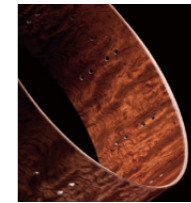

超薄の4plyコンポジットシェル



ゴールドレシオ・エアベント

- 主な使用曲例**
- 真島俊夫(五月の風)
 - イペール(寄港地)
 - バルトーク(中国の不思議な役人)
 - レスピーギ(ローマの祭り)



No.103 ピアノブラック

- 主な使用曲例**
- ヴァンデルロースト(アルセナール)
 - ニールセン(クラリネット協奏曲)
 - プロコフィエフ(ピーターと狼)
 - エルガー(威風堂々)



No.405 ニコチンホワイトマリンパール

- 主な使用曲例**
- プロコフィエフ(交響組曲「キーエ中尉」)
 - バーンスタイン(ウエストサイドストーリーからシフォンニクダンス[cha cha])
 - ストラヴィンスキー(バレエ音楽「ペトルーシュカ」)
 - リムスキー・コルサコフ(交響組曲「シェヘラザード」から3楽章)

フィルハーモニック“ソリッドメイプル”

Philharmonic “Solid Maple” Snare Drum

知的に、キメ細かいサウンドコントロールも自由自在。

カスタムクラシック同様のワンピース(単板)メイプルシェルを採用し、コンサートスネア用の3タイプの異なるスナッピー(ステンレススチール、イエローケーブル、ニッケルワウンドケーブル)を装備。それらを自由にブレンドすることにより、繊細で豊かな表現力を発揮します。またストレイナー操作時のノイズをシャットアウトした画期的なストレイナー(SR-505)を搭載。まさにコンサートスネアとしての厳しい基準に対応したモデルとして、世界のトッププレイヤーに幅広く愛用されています。

PHM1450/C
¥179,300(税込価格) ¥163,000(本体価格)
■サイズ(口径×深さ): 14" x 5"
■シェル: ワンピース(単板)メイプル ■フープ(トップ/ボトム): DC-1410 / DC-1410SG
■ヘッド(打面/裏面): RD-114 / 114SD ■スナッピー(響き線): ※P104参照
■ストレイナー(スイッチ部/ハット部): SR-505A / SR-505E
■ラグ/ボルト: TB-50 / SST-5042
■スネアガイド: SGR-1/2



No.204 ウォルナットboldor-ラッカー

主な使用曲例
●マッキー(吹奏楽のための交響曲「ワインダークシー」) ●ラヴェル(バレエ音楽「ダフニスとクロエ」第2組曲/ラヴァルス)
●リムスキーコルサコフ(スペイン奇想曲/交響組曲「シエラガルド」) ●矢代秋雄(交響曲)

フィルハーモニック キャストアルミ・モデル

Philharmonic “Cast Aluminium” Snare Drum

繊細かつ豊かな響きを湛えた新しいメタルスネア

キャスト(鋳造)アルミニウムを精密に削りだし3.0mm厚のシェルに成形。柔らかなアルミシェルが生み出す響きは、あたかも上質なウッドのように暖かくリッチ。またメタルシェルのレスポンスの良さと繊細さも兼ね備えたハイブリットサウンドを、ノイズレスストレイナー(SR-505)と専用スナッピーでチェック。コンサートドラムのエッセンスを豊かに湛えた、新しいメタルコンサートスネアドラム。

PHA1450/N
¥108,900(税込価格) ¥99,000(本体価格)
■サイズ(口径×深さ): 14" x 5"
■シェル: キャストアルミ ■フープ(トップ/ボトム): DCN-1410 / DCN-1410SG
■ヘッド(打面/裏面): RD-114 / 114SD ■スナッピー(響き線): ※P104参照
■ストレイナー(スイッチ部/ハット部): SR-505A/N / SR-505E/N
■ラグ/ボルト: TB-50N / SST-5042
■スネアガイド: SGR-1/2



主な使用曲例
●ラヴェル(スペイン狂詩曲/ボレロ) ●ファリャ(バレエ音楽「三角帽子」)
●ボロディン(歌劇「イーゴリ公」から軽狂人の踊り) ●C.Tスミス(フェスティバルヴァリエーション)

カスタムクラシック

Custom Classic

ワンピース(単板)メイプルシェルのポテンシャルを最大限に生かすため、スベックの一つひとつにこだわった“カスタムクラシック”は、しなやかに心地よい響きを生み出し、プレイヤーの自由な音づくりを助ける8テンション・プラスフープや、ピアノシモでの繊細なレスポンスとフォルテシモでのダイナミックさを発揮するブロンズスナッピーなど、ヴィンテージな味わいをさらに洗練させたパールならではのサウンドキャラクター。ルーツを守りながら常に進化したサウンドを提供してきた“カスタムクラシック”の奥深い魅力がここにあります。



No.380 ネイチャーメイプル



No.382 ネイチャーウォルナット

CL1455SN/C	CL1465SN/C
■主な使用曲例	■主な使用曲例
●ヴァンデルロースト(コンサートマーチ「アルセナール」)	●J.シュトラウスII(喜歌劇「こころり」)
●ギリングラム(ウィズハートアンドヴォイス)	●F.レハール(喜歌劇「メリー・ワイドウ」)
●フサ(ブラハのための音楽1968)	●ヴェルディ(シチリア島の夕べの祈り)
●ショスタコヴィチ(交響曲第5番)	●コダーイ(ハーリーヤーノシュ)
価格	¥181,500(税込価格) ¥165,000(本体価格)
サイズ(口径×深さ)	14" x 5.5"
シェル	ワンピース(単板)メイプル
フープ(トップ/ボトム)	BRH-1408 / BRH-1408S
ヘッド(打面/裏面)	114BA / 114SA
スナッピー(響き線)	S-041
ストレイナー(スイッチ部/ハット部)	SR-17A / SR-18E
ラグ/ボルト	CL-55 / SST-5052
価格	¥188,100(税込価格) ¥171,000(本体価格)
サイズ(口径×深さ)	14" x 6.5"
シェル	ワンピース(単板)メイプル
フープ(トップ/ボトム)	BRH-1408 / BRH-1408S
ヘッド(打面/裏面)	114BA / 114SA
スナッピー(響き線)	S-041
ストレイナー(スイッチ部/ハット部)	SR-17A / SR-18E
ラグ/ボルト	CL-65 / SST-5047

カスタムクラシック“マーチ”

Custom Classic designed for "March"

クラシックや吹奏楽に欠かせないマーチには、独特なスネアドラムのサウンドキャラクターが求められます。カスタムクラシック“マーチ”は、深さ4"という浅めのワンピースメイプルシェルに、センシティブかつ抜群のキレのよさが特徴の18本ブロンズ製ウルトラサウンドスナッピーと、サウンドをタイトにまとめるヘヴィなダイカストフープを搭載し、さらに手触りのよいナチュラルなトーンのリモ・スキャントーンヘッドを採用。シャープなアタックと素早いレスポンス、そして力強くバランスの良い鳴りは、まさにマーチのために磨き上げたサウンドキャラクターです。なお、このモデルは元読売日本交響楽団 首席打楽器奏者 石内 聡明氏の監修のもと、開発されました。

主な使用曲例
●スーザ(行進曲諸作品)
●C.Tスミス(華麗なる舞曲)
●中橋愛生(科戸の囃楽—吹奏楽の為の祝典序曲)
●ホルスト(第一組曲)

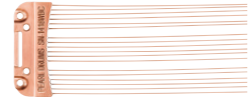

ウルトラサウンドスナッピー
SN-1418WBC ¥6,270(税込価格)
■カスタムクラシック“マーチ”に最も適したウルトラサウンドスナッピー。(14"スネアに対応。)



No.380 ネイチャーメイプル

CL1440SNM/C	
■主な使用曲例	
●スーザ(行進曲諸作品)	
●C.Tスミス(華麗なる舞曲)	
●中橋愛生(科戸の囃楽—吹奏楽の為の祝典序曲)	
●ホルスト(第一組曲)	
価格	¥179,300(税込価格) ¥163,000(本体価格)
サイズ(口径×深さ)	14" x 4"
シェル	ワンピース(単板)メイプル
フープ(トップ/ボトム)	DC-1408 / DC-1408S
ヘッド(打面/裏面)	ST-114 / 114SD
スナッピー(響き線)	SN-1418WBC
ストレイナー(スイッチ部/ハット部)	SR-18A / SR-18E
ラグ/ボルト	TB-40 / SST-5038

コンサートシリーズ“メイプル”

Concert Series “Maple”

自然な鳴りを求め、コンサートスネアとしての様々な工夫を施した6プライメイプルシェルのスネアドラム。ノイズの出ないストレイナー(SR-100)、ハギレの良さと豊かな音色を発揮するブロンズ製のスナッピー、レスポンスの優れたルネッサンスヘッド、黄金比に基づく空気穴のポジションなど、上質なサウンドづくりに必要な要素を満載した価値あるモデルです。



No.380 ネイチャーメイプル



No.384 ネイチャーブラック

CRPL1450S/C	CRPL1460S/C
■主な使用曲例	■主な使用曲例
●スエアリンジェン(インヴィクタ/センチュリア)	●J.シュトラウスII(喜歌劇「こころり」)
●バーンス(アルヴァマー序曲)	●F.レハール(喜歌劇「メリー・ワイドウ」)
●コーデル(吹奏楽のための民話)	●ヴェルディ(シチリア島の夕べの祈り)
●ユリウス・フチーク(フロレンティナー・マーチ)	●コダーイ(ハーリーヤーノシュ)
価格	¥78,650(税込価格) ¥71,500(本体価格)
サイズ(口径×深さ)	14" x 5"
シェル	6プライメイプル
フープ(トップ/ボトム)	SH-1410 / SH-1410S
ヘッド(打面/裏面)	RA-114 / 114SD
スナッピー(響き線)	S-041
ストレイナー(スイッチ部/ハット部)	SR-100A / SR-100E
ラグ/ボルト	TB-50 / T-061
価格	¥84,700(税込価格) ¥77,000(本体価格)
サイズ(口径×深さ)	14" x 6"
シェル	6プライメイプル
フープ(トップ/ボトム)	SH-1410 / SH-1410S
ヘッド(打面/裏面)	RA-114 / 114SD
スナッピー(響き線)	S-041
ストレイナー(スイッチ部/ハット部)	SR-100A / SR-100E
ラグ/ボルト	TB-55 / T-061L

コンサートシリーズ“スチール”

Concert Series “Steel”

よりブライトでクリアなサウンドと歯切れの良い響きを生み出す1mmピーテッドスチールシェルにサイレントストレイナーSR-400を装備。スナッピーには反応レンジの異なるライトイエローケーブル7本とステンレススチールケーブル7本を組み合わせた独自のスナッピーを採用し、あらゆるレンジでレスポンスが良くシャープなサウンドを発揮します。



CRS1455	
■主な使用曲例	
●J.シュトラウスII(喜歌劇「こころり」)	
●F.レハール(喜歌劇「メリー・ワイドウ」)	
●ヴェルディ(シチリア島の夕べの祈り)	
●コダーイ(ハーリーヤーノシュ)	
価格	¥64,350(税込価格) ¥58,500(本体価格)
サイズ(口径×深さ)	14" x 5.5"
シェル	1mm ピーテッドスチール
フープ(トップ/ボトム)	SH-1410 / SH-1410SG
ヘッド(打面/裏面)	RD-114 / 114SD
スナッピー(響き線)	S-077
ストレイナー(スイッチ部/ハット部)	SR-400A / SR-400E
ラグ/ボルト	TB-55 / T-061

主な使用曲例
●J.シュトラウスII(喜歌劇「こころり」)
●F.レハール(喜歌劇「メリー・ワイドウ」)
●ヴェルディ(シチリア島の夕べの祈り)
●コダーイ(ハーリーヤーノシュ)

口径13インチモデル(小編成推奨モデル)

口径を13インチとし、バンドと楽曲との音量バランスを重視したモデル

OH1350はアフリカンマホガニーシェルを採用した深さ5インチのモデルで、アンサンブルにブレンドしやすいトーンと適度なボリューム、そして歯切れの良いサウンドを発揮。JJ1365Nはブラックフィニッシュを施したスチール製のシェルにブラックのパーツを組み合わせたモデルで、やや落ち着いたきのある明るめの音と、ティテールが聴き取りやすいメタルスネアならではの存在感が特徴。



OH1350	JJ1365N
■主な使用曲例	■主な使用曲例
●スーザ(行進曲諸作品)	●スーザ(行進曲諸作品)
●C.Tスミス(華麗なる舞曲)	●C.Tスミス(華麗なる舞曲)
●中橋愛生(科戸の囃楽—吹奏楽の為の祝典序曲)	●中橋愛生(科戸の囃楽—吹奏楽の為の祝典序曲)
●ホルスト(第一組曲)	●ホルスト(第一組曲)
価格	¥69,300(税込価格) ¥63,000(本体価格)
サイズ(口径×深さ)	13" x 5"
シェル	6プライ アフリカンマホガニー
フープ(トップ/ボトム)	SH-1308 / SH-1308S
ヘッド(打面/裏面)	113TA / 113SA
スナッピー(響き線)	S-029N
ストレイナー(スイッチ部/ハット部)	SR-150A / SR-150E
ラグ/ボルト	CL-55 / SST-5047
	※オーマ-ハカム シグネチャーモデル
価格	¥58,850(税込価格) ¥53,500(本体価格)
サイズ(口径×深さ)	13" x 6.5"
シェル	1mmスチールシェル(ブラックフィニッシュ)
フープ(トップ/ボトム)	SHB-1308 / SHB-1308S
ヘッド(打面/裏面)	113TA / 113SA
スナッピー(響き線)	SR-17AB / SR-18EB
ストレイナー(スイッチ部/ハット部)	S-029N
ラグ/ボルト	CL-65B / SST-5047
	※ジョーイ・ジョーディソン シグネチャーモデル

コンサート・スネアドラム

センシトーン・エリート“クラシック”

SensiTone Elite “Classic”

プラスならではの繊細で色彩感のある音色を発揮。シェルの深さを5.75”とし、優れたレスポンスと深みのあるサウンドを併せ持つ特異なキャラクター。スーパーフープとフウンドタイプのスナッピーを採用し、煌びやかなプラスサウンドをさらに際立たせている。



STE14575BRC	
価格	¥84,700(税込価格) ¥77,000(本体価格)
サイズ(口径 x 深さ)	14" x 5.75"
シェル	1mmプラス(ニッケル仕上げ)
フープ(トップ/ボトム)	SH-1410 / SH-1410S
ヘッド(打面/裏面)	114BA / 114SA
スナッピー(響き線)	S-041
ストレイナー(スイッチ部/ハット部)	SR-17A / SR-18E
ラグ/ボルト	TB-50 / SST-5052

スタンダード・スチール

Standard Steel

エントリークラスのメタルスネアドラムとして高い人気を誇り、明るくパワフルな鳴りが特徴です。ドラムセットに組み込んだ場合も、抜けの良い明瞭なサウンドにより、様々な楽曲に軽快に対応します。



SS1455N	
価格	¥28,600(税込価格) ¥26,000(本体価格)
サイズ(口径 x 深さ)	14" x 5.5"
シェル	スチール
フープ(トップ/ボトム)	RH-1408 / RH-1408S
ヘッド(打面/裏面)	AUT-0114-BA / ST-14(対応モデル)
スナッピー(響き線)	S-022
ストレイナー(スイッチ部/ハット部)	SR-14AN / SR-18E
ラグ/ボルト	CL-55 / T-062

モダン・ユーティリティ

Modern Utility

メイプル材を100%使用し、あたたかく、調和のとれたサウンドを実現。基本性能を十分におさえたスペックと、抜群のコストパフォーマンスを実現したウッドスネアのエントリーモデルです。



MUS1455M	
価格	¥30,250(税込価格) ¥27,500(本体価格)
サイズ(口径 x 深さ)	14" x 5.5"
シェル	6プライメイプル(5.4mm)
フープ(トップ/ボトム)	RH-1408 / RH-1408S
ヘッド(打面/裏面)	AUT-0114-BA / ST-14(対応モデル)
スナッピー(響き線)	S-022(対応モデル)
ストレイナー(スイッチ部/ハット部)	SR-700A / SR-700E
ラグ/ボルト	CL-55 / TR-5047

No.224 マットナチュラル

コンサート・ピッコロ

Concert Piccolo

パール伝統の6プライメイプルの14”ピッコロのベストセラーモデル。フウンドタイプ(巻き弦)のスチールレスナッピー、ダイカストフープを装備。ネイチャーフィニッシュにより、メイプルの明るく、自然な鳴りを最大限に引き出し、マーチには最適なスネアドラム。



M1430E	
価格	¥67,650(税込価格) ¥61,500(本体価格)
サイズ(口径 x 深さ)	14" x 3"
シェル	6プライメイプル
フープ(トップ/ボトム)	DC-1408 / DC-1408S
ヘッド(打面/裏面)	114BA / 114SA
スナッピー(響き線)	S-040
ストレイナー(スイッチ部/ハット部)	SR-18A / SR-18E
ラグ/ボルト	CL-05 / SST-5028

ピッコロ・スネアドラム

Piccolo

軽快なハイピッチサウンドを一層引き立てるピッコロ・スネアドラム。B1330(プラスシェル)は、13インチの小口径と相まって爽快にはじけるようなサウンドが特徴。メイプル6プライの13インチモデル(M1330)は、ドライなサウンドでハジレの良さを強調。



B1330	
価格	¥49,500(税込価格) ¥45,000(本体価格)
サイズ(口径 x 深さ)	13" x 3"
シェル	1mmプラス
フープ(トップ/ボトム)	RIM-1308 / RIM-1308S
ヘッド(打面/裏面)	113TA / 113SA
スナッピー(響き線)	S-029N
ストレイナー(スイッチ部/ハット部)	SR-18A / SR-18E
ラグ/ボルト	CL-05 / T-055



M1330	
価格	¥49,500(税込価格) ¥45,000(本体価格)
サイズ(口径 x 深さ)	13" x 3"
シェル	6プライメイプル
フープ(トップ/ボトム)	RIM-1308 / RIM-1308S
ヘッド(打面/裏面)	113TA / 113SA
スナッピー(響き線)	S-029N
ストレイナー(スイッチ部/ハット部)	SR-18A / SR-18E
ラグ/ボルト	CL-05 / T-055

フィールドドラム フィルハーモニック・シリーズ

Pearl Field Drums Philharmonic Series

伝統的な行進ドラムを再現した超深胴のスネアドラム。本格的な仕様に現代的な演奏性を備えプリミティブかつ豊かなサウンドを奏でます。6プライメイプルのPHF1412/Cはルーズさと軽快さがバランスよくブレンドした定番モデル。4プライマホガニーに4プライメイプルレインフォースメントを装着したPHFX1616/Cは内面にヴァイオリンズを塗布することにより、深みを増した重厚なサウンドが特徴。各サイズごとに専用スナッピーを装備します。(P104 参照)

主な使用曲例

- レスピーギ(ローマの祭り)
- R.シュトラウス(英雄の生涯)
- ラヴェル(ダフニスとクロエ)
- シュミット(ディオニソスの祭り)
- アーノルド(ピータールー)
- ネリヴェル(フェスティボ)
- バルトーク(中国の不思議な役人)



No.101 ハイグロスウォルナットラッカー

PHF1412/C	
価格	¥139,150(税込価格) ¥126,500(本体価格)
サイズ(口径x深さ)	14" x 12"
シェル	6プライメイプル
フープ(トップ/ボトム)	SH-1410 / SH-1410SG
ヘッド(打面/裏面)	RD-114 / 114SD
スナッピー(響き線)	※P104参照
ストレイナー(スイッチ部/ハット部)	SR-505A / SR-505E
ラグ/ボルト	TB-120 / SST-5047
スネアガイド	SGR-1/2



No.381 ネイチャーマホガニー

PHFX1616/C	
価格	¥199,650(税込価格) ¥181,500(本体価格)
サイズ(口径x深さ)	16" x 16"
シェル	4プライマホガニー w/メイプル4プライレインフォースメント
フープ(トップ/ボトム)	SH-1610 / SH-1610SG
ヘッド(打面/裏面)	116TA / SS-16
スナッピー(響き線)	※P104参照
ストレイナー(スイッチ部/ハット部)	SR-505A / SR-505E
ラグ/ボルト	TB-160 / SST-5047
スネアガイド	SGR-2/2



No.380 ネイチャーメイプル

CRPF1412/C	
価格	¥90,750(税込価格) ¥82,500(本体価格)
サイズ(口径x深さ)	14" x 12"
シェル	6プライエキストラメイプル
フープ(トップ/ボトム)	RIM-1410 / RIM-1410SG
ヘッド(打面/裏面)	RD-114 / 114SA(対応モデル)
スナッピー(響き線)	S-077
ストレイナー(スイッチ部/ハット部)	SR-400A / SR-400E
ラグ/ボルト	TB-120 / T-061L
スネアガイド	SGR-1/2

コンサート・シリーズ

Pearl Field Drums Concert Series

ベストセラーの“コンサートシリーズ”フィールドドラム。エキストラメイプルシェルに反応レンジの異なる2種類のケーブルをミックスしたコンビネーションスナッピーを装備。扱いやすく吹奏楽にも適したスタンダードなモデル。

ドラムカスタム工房

D-FLAVOR

PEARL SNARE DRUMS
CUSTOM STUDIO JAPAN

**レギュラーモデルを
思い通りにカスタマイズ。**

Case #3 仙台フィルハーモニー管弦楽団



ベースモデル	フィルハーモニック“ソリッドメイプル” (PHM1450/C)
単体価格(税込)	¥179,300
カスタム定価(税込)	—
合計価格(税込)	¥179,300
【カスタム内容】	標準仕様 カスタム仕様
■フープ(トップ)	DC-1410 → SH-1410
■フープ(ボトム)	DC-1410SG → SH-1410SG
■ヘッド	RD-114 → ST-114

Case #6 神奈川フィルハーモニー管弦楽団



ベースモデル	フィルハーモニック“キャストアルミ” (PHA1450/N)
単体価格(税込)	¥108,900
カスタム定価(税込)	¥12,100
合計価格(税込)	¥121,000
【カスタム内容】	標準仕様 カスタム仕様
■フープ(トップ/ボトム)	DC-1410 → SH-1410
■ラグ	TB-55 → TB-55G
■ヘッド	RD-114 → 114BD

Case #9 九州交響楽団



ベースモデル	フィルハーモニック“PURE” (PHTV1455S/C)
単体価格(税込)	¥157,300
カスタム定価(税込)	¥4,510
合計価格(税込)	¥161,810
【カスタム内容】	標準仕様 カスタム仕様
■スナッピー	SN-1420D → SN-1418WBC
■ヘッド	114BA → ST-114

Case #1 札幌交響楽団



ベースモデル	カスタムクラシック (CL1455SN/C)
単体価格(税込)	¥181,500
カスタム定価(税込)	¥7,040
合計価格(税込)	¥188,540
【カスタム内容】	標準仕様 カスタム仕様
■フープ(トップ)	BRH-1408 → DC-1408
■ラグ	CL-55 → TB-50

Case #4 読売日本交響楽団



ベースモデル	カスタムクラシック (CL1455SN/C)
単体価格(税込)	¥181,500
カスタム定価(税込)	¥8,470
合計価格(税込)	¥189,970
【カスタム内容】	標準仕様 カスタム仕様
■フープ(トップ)	BRH-1408 → SH-1408
■ラグ	CL-55 → TB-50
■ヘッド	114BA → ST-114

Case #7 名古屋フィルハーモニー交響楽団



ベースモデル	フィルハーモニック“キャストアルミ” (PHA1450/N)
単体価格(税込)	¥108,900
カスタム定価(税込)	¥1,100
合計価格(税込)	¥110,000
【カスタム内容】	標準仕様 カスタム仕様
■ヘッド打面	RD-114 → WS-814BA
■ヘッド裏面	114SA → RA-114SA

Case #10 広島交響楽団



ベースモデル	センシトーン・エリートクラシック (STE14575BRC)
単体価格(税込)	¥84,700
カスタム定価(税込)	¥13,200
合計価格(税込)	¥97,900
【カスタム内容】	標準仕様 カスタム仕様
■ラグ	TB-50 → TB-50G

Case #2 札幌交響楽団



ベースモデル	フィルハーモニック“ソリッドメイプル” (PHM1450/C)
単体価格(税込)	¥179,300
カスタム定価(税込)	—
合計価格(税込)	¥179,300
【カスタム内容】	標準仕様 カスタム仕様
■スナッピー(響き線)	S-069/S-067YT/S-068S → S-064/S-068S/S-064

Case #5 新日本フィルハーモニー交響楽団



ベースモデル	カスタムクラシック (CL1465SN/C)
単体価格(税込)	¥188,100
カスタム定価(税込)	¥19,690
合計価格(税込)	¥207,790
【カスタム内容】	標準仕様 カスタム仕様
■ラグ	CL-65 → TB-65B
■スナッピー(響き線)	S-041 → SN-1418WBC
■ヘッド	114BA → ST-114

Case #8 大阪交響楽団



ベースモデル	カスタムクラシック (CL1465SN/C)
単体価格(税込)	¥188,100
カスタム定価(税込)	¥1,980
合計価格(税込)	¥190,080
【カスタム内容】	標準仕様 カスタム仕様
■スナッピー(響き線)	S-041 → SN-1420C
■ヘッド	114BA → RA-114

Case #11 大阪フィルハーモニー交響楽団



ベースモデル	フィルハーモニック“ソリッドメイプル” (PHM1465/C)
単体価格(税込)	¥199,650
カスタム定価(税込)	¥5,720
合計価格(税込)	¥205,370
【カスタム内容】	標準仕様 カスタム仕様
■フープ(トップ)	DC-1410 → SH-1410
■スナッピー	S-069/S-067YT/S-068S → S-068S/S-067YT/S-068S
■ヘッド	RD-114 → 114BA

スネアスタンド

Snare Drum Stands

立奏用として幅広い高さ調整幅を持たせたモデル4機種と深淵のフィールドドラムに対応したモデルをラインナップ。S-1030NLは、口径10"~16"まで対応でき、打面角度を無段階に変えられるフラッグシップモデル。S-155Lはバスケットアームが三脚の中央位置にセットされ、サウンド特性を向上させたモデルです。S-710は、高さ調整幅が広くシンプルなモデル。S-53SLはフラットベースの軽量なモデルで、S-1030DIはフィールドドラム用として低いセットアップが可能です。

品番	税込価格	高さ調整幅	
S-1030NL	¥28,600	540mm~740mm	立奏用
S-155L	¥14,300	610mm~840mm	
S-710	¥13,200	600mm~850mm	
S-53SL	¥11,000	520mm~740mm	
S-1030D	¥26,400	310mm~520mm	座奏用

※S-155Lは収納時2つ折り不可。



アクセサリ

Accessories

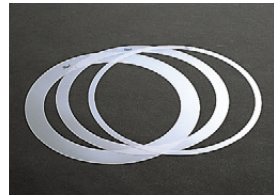

リングマフラー

RMF-14 ¥1,980 (税込)

ヘッドにのせて余分な倍音をカットするフィルム状のスネアドラム用ミュート。ミュート効果の異なる3タイプで1組。(リング幅: 11/2"・1"・1/2")



ヴィックワックス

VIC-WAX ¥1,430 (税込)

世界No.1スティックメーカーから強力WAXが登場!!スティックに塗ることでのグリップ力がアップします。



チューニング・キー

K-080 ¥ 770 (税込)

K-029 ¥1,430 (税込)

パールのオリジナル・チューニングキー。K-029はスピーディにボルトを回すことのできるタイプ。

スネアドラムケース

Snare Drum Cases



スネアドラムソフトケース

PSC14-3555 ¥10,120 (税込)

サイズ:14"×3.5"~5.5"対応

PSC1314-65 ¥11,440 (税込)

サイズ:13"~14"×6.5"対応

厚手素材のソフトケース。軽量ながら高い保護性能と運搬性で人気。



スネアドラムセミハードケース

PSC-CSHC ¥24,860 (税込)

サイズ:14"×5"~6.5"対応

内部の楽器をしっかりガードするセミハードケース。大型の収納ポケットや、キャリーカートに対応する固定ベルトを装備し使い勝手抜群。



スネアドラムキャリングケース

SKBC-91 ¥13,640 (税込)

サイズ:14"×5"~6.5"対応

キャリーカート付きソフトケース。スネアスタンドやスティックも収納可能な大型ポケット装備。これ1台で演奏に必要な機材をまとめて運搬可能。

※フィルハーモニックシリーズPHP1450/N、PHM1450/C、PHA1450/NとコンサートスチールCRS1455は収納不可。

トレーニングドラム

消音効果をねらったパッドとは異なり、スネアドラム感覚で練習のできる14"のトレーニングドラム。繊細なスティックワークからリムショットまでリアルなタッチが楽しめます。フィルタ部にユニロクシステムを導入し、微妙な角度調整も可能。ドラムスクールでのレッスンにも最適なモデルです。(専用スタンド付属)

SDN-14N ¥17,600 (税込)

(高さ調整幅: 550mm~880mm)

●ドラムパッド部のみ SDN-14P ¥12,100 (税込価格)

●スタンド部のみ SDN-14SN ¥ 8,250 (税込価格)



練習台

TP-6NIは小さなソフトラバー製の打面を備え、ショットの正確性に集中して練習が可能。TP-6NUはウレタン製の打面により静粛性に極めて優れています。SD-20は細かい音のツブを明確に聞き取れるベストセラーモデル。SD-7は3つの異なる打面形状によりルーティンやドラムセットを想定したコンビネーション練習が可能。TPX-10NとTPX-6Nはマッフルヘッドを装着して消音効果を高めたモデルです。

TP-6N ¥8,800 (税込)

(ラバーパッド/スタンド付)

(高さ調整幅: 550mm~900mm)

TP-6NU ¥8,800 (税込)

(6"表ウレタン/スタンド付)

(高さ調整幅: 550mm~900mm)

SD-20 ¥15,950 (税込)

(ラバーパッド/スタンド付)

(高さ調整幅: 520mm~870mm)

SD-7 ¥8,140 (税込)

(スタンド別売 SD-7S ¥6,490 (税込))

(高さ調整幅: 540mm~890mm)

TPX-10CNM ¥15,400 (税込)

(マッフルヘッド/スタンド付)

(高さ調整幅: 580mm~900mm)

TPX-6N ¥7,150 (税込)

(マッフルヘッド)



トレーニングパッド “石川 直”モデル Training Pad “Naoki Ishikawa” Model

ルーディメンタルドラマーとして、多様に活躍する石川直氏。ハイレベルをキープしていくため、日々のトレーニングに欠かせないのがトレーニングパッドです。リバウンドを追求したこのパッドは、消音効果の高いソフト面と、ツブの確認がしやすいハード面の両面タイプ。マーチングスネアのリアルなタッチを再現しつつ、ツブを確認しながらトレーニングできるシグネチャーモデルです。保管、運搬にも配慮した、ソフトケースを付属。

品番	税込価格	サイズ	スタンド	ラバーパッド
TP-10D/NI	¥12,100	10"	取付不可	表ソフト/裏ハード

■付属品: ソフトケース

石川 直

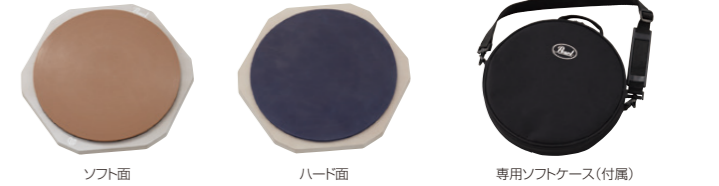

パール・トレーニングパッド

TP-6DとTP-12DIはソフトラバーに加え、音のツブ立ちを確認できるハードラバーを装備。TP-12Iは消音性の優れたソフトラバーを装備したモデル。TP-12FIは、硬さの異なる3タイプのラバー、ウレタンを装備し、スティックのバウンス感のトレーニングに最適。各ラバーをスネアドラム、タムタム、フロアタム、シンバル等に見立て、ドラムセットをイメージしたコンビネーションのトレーニングが可能。

品番	税込価格	サイズ	スタンド	ラバーパッド
TP-6D	¥6,600	6"		表ソフト/裏ハード
TP-12D	¥8,690	12"		表ソフト/裏ハード
TP-12	¥7,370	12"	取付不可	表ソフト
TP-12F	¥9,240	12"		表(ソフト/ペリ-ソフト/エクストラソフト)

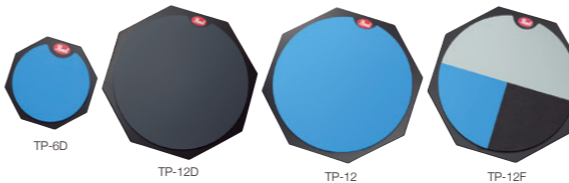

ミニ・マルチウェイ・ピッコロ

12"ピッコロに消音用ラバーパッドを装備、練習から本番まで使えるユニークなコンセプトのスネアドラム。コンパクトなシェルの内側にラバーパッド、フェルトパッド&ウッドボードが装備され、リアルなタッチの練習パッドとして使えるうえ、それらをすべて取り去ればアタックとスナッピーサウンドを効かせたミニサイズのスネアドラムに早変わり。パッドを利用したイフェクト音など使い方は自由自在。

MS1235S/C ¥27,500 (税込価格) ¥25,000 (本体価格) (ソフトケース付属)

サイズ: 12"×3.5" Wood Shell

カラー: #23カーディナルレッド / #55シルバーフラッシュ



セイビアン・グリップディスク・プラクティスパッド

SAB-GRIPD (サイズ: 6") ¥9,460 (税込)

6"サイズで場所をとらず、裏面に滑り止め効果をもたらす粘りをもたせ、滑りやすい場所でも安心して練習することができるプラクティスパッド。



レモ・パティパッド

PP-5 ¥3,740 (税込)

いつでもどこでも練習のできる、ラバー状で変形自在のパッド。

ヴィックファース・トレーニングパッド

消音性に優れたソフトラバーと、音のツブ立ちをチェックできるハードラバーが装備されたモデルをラインナップ。

品番	税込価格	サイズ	スタンド	ラバーパッド
VIC-PAD6D	¥ 7,700	6"		表ソフト/裏ハード
VIC-PAD12D	¥11,550	12"		表ソフト/裏ハード
VIC-PAD12H	¥11,550	12"	取付不可	表(ソフト&ハード)
VIC-HHPSLR	¥17,600	12"		表ハード マーチング ラバー厚約3.2mm
VIC-HHPSTR	¥17,600	12"		表ミディアムハード マーチング ラバー厚約4.8mm

※VIC-PAD12HIは、ソフト(グレー)&ハード(ブラック)ラバーを装備したパッドです。



Concert Toms

コンサート・トム フィルハーモニック・シリーズ Philharmonic Series

ppからffまで幅広いダイナミックレンジで、繊細さと力強さを自由自在に表現することができるパール・フィルハーモニックシリーズ・コンサートトム。落ち着いた深みのあるサウンドのマホガニー材を採用した、ダブルヘッド、またはシングルヘッドの各モデルに加え、サイズによってシェル構成が変わる、「各音域ごとにふさわしい響きを」という「リファレンス」のコンセプトを採用した、フィルハーモニック“RFP”モデルもラインナップ。

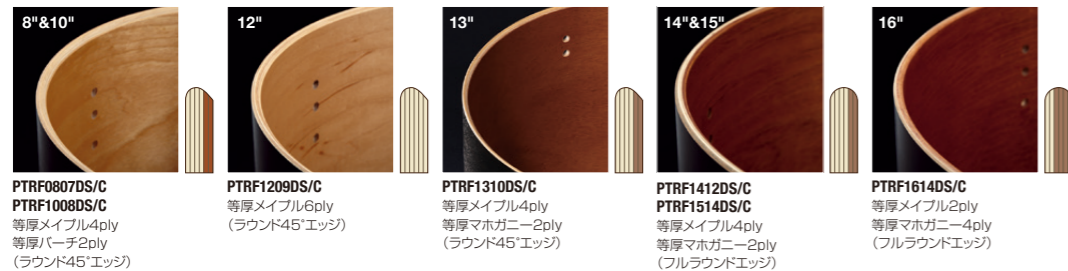

PTRF0807DS/C
PTRF1008DS/C
等厚メイプル4ply
等厚バーチ2ply
(ラウンド45°エッジ)

PTRF1209DS/C
等厚メイプル6ply
(ラウンド45°エッジ)

PTRF1310DS/C
等厚メイプル4ply
等厚マホガニー2ply
(ラウンド45°エッジ)

PTRF1412DS/C
PTRF1514DS/C
等厚メイプル4ply
等厚マホガニー2ply
(フルラウンドエッジ)

PTRF1614DS/C
等厚メイプル2ply
等厚マホガニー4ply
(フルラウンドエッジ)

よりメロディックに、色彩豊かに。

フィルハーモニック“RFP”モデル Philharmonic “RFP” Model

コンビジットシェルとスーパーフープIIを採用し、口径が小さいほど、明るくキレの良いアタックに、一方、口径が大きくなるほど、深く手応えのあるパワフルなサウンドを実現し、とりわけ起伏に富んだ吹奏楽曲にもキメ細かく対応できるモデル。



スムーズなチューニングを行えるスーパーラグ

シェルの鳴りをロスなくバランスよく伝えるスーパーフープII

シェルの鳴りを最大限に引き出す「ネイチャーフィニッシュ」

- コンビジットシェル(等厚6プライ)
- レモルネッサンスヘッド(打面/裏面)
- スーパーフープII (2.3mmスチールフープ)
- スーパーラグ(STL-100)
- ステンレステンションボルト(SST-5052)
- R2-AIRタム・サスペンションシステム
- カラー No.384 ネイチャーブラック
- 対応スタンド
T-935: ユニロックシステムティルター
T-1035: ジャイロロックシステム(全方向回転)

ダブルヘッド・モデル		打面/裏面: ルネッサンスヘッド			
品番	税込価格	本体価格	サイズ	品番	(単位: 1枚/税込)
PTRF0807DS/C	¥ 68,750	¥ 62,500	8" x 7" (20cm x 18cm)	RA-108	¥4,510
PTRF1008DS/C	¥ 77,550	¥ 70,500	10" x 8" (25cm x 20cm)	RA-110	¥4,950
PTRF1209DS/C	¥ 80,850	¥ 73,500	12" x 9" (30cm x 23cm)	RA-112	¥5,500
PTRF1310DS/C	¥ 84,700	¥ 77,000	13" x 10" (33cm x 25cm)	RA-113	¥5,720
PTRF1412DS/C	¥ 96,800	¥ 88,000	14" x 12" (35cm x 30cm)	RA-114	¥5,830
PTRF1514DS/C	¥108,900	¥ 99,000	15" x 14" (38cm x 35cm)	RA-115	¥6,160
PTRF1614DS/C	¥117,150	¥106,500	16" x 14" (41cm x 35cm)	RA-116	¥6,380



〈セット〉
PTRFコンサートトム 4点セット
PTRF0246D/SET
セット価格 ¥389,400(税込価格) ¥354,000(本体価格)
【内容】コンサートトム 10", 12", 14", 16"
ツインタムスタンド T-935 x2

- 主な使用曲例**
- マッキー (吹奏楽のための交響曲「ウィンタークシー」)
 - キングダム (闇の中の一筋の光)
 - フサ(ブラ)のための音楽1968)
 - スパーク(宇宙の音楽)
 - 三善晃(交響三章)

R2-AIR タム・サスペンションシステム



トムのトップとボトムにそれぞれ配置した4点のフローティングポイントでタムを保持し、シェル本来の音色を引き出し、シームレスなトムサウンドを実現する。

アンサンブルに深く馴染むモデル。

マホガニー“ダブルヘッド”モデル Mahogany “Double Head” Model

より深く、パワフルなサウンドを発揮するタイプで、シェル(胴)の自然で豊かな鳴りとサスティーンを最大限に引き出すマウント方式が特徴です。

- マホガニーシェル(6プライ)
- レモルネッサンスヘッド(打面/裏面)
- スーパーフープII (2.3mmスチールフープ)
- クラシックラグ(CL-100)
- スチールテンションボルト(T-061L/NB)
- オプティマウント(OPT)サスペンションシステム
- カラー: No.210 マホガニーマツォルナットラッカー
- 対応スタンド
T-935: ユニロックシステムティルター
T-1035: ジャイロロックシステム(全方向回転)

オプティマウント・ サスペンションシステム(OPT)



トムの4ヶ所のラグナットにラバークッションを通して固定し、トム本体を吊り下げることで、フープやテンションボルトに負担をかけることなくトムの自然な鳴りを引き出す、パールのオリジナル・マウントシステムです。

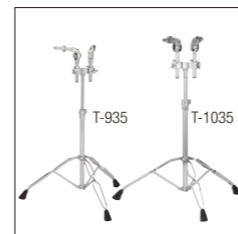

〈別売〉
● ツインタムスタンド
T-935 ¥30,360(税込)
T-1035 ¥41,800(税込)
6"~16"用 / 打面高さ 470~1,230mm



〈セット〉
**マホガニー“ダブルヘッド”
コンサートトム 4点セット**
PTA0246D/SET #210
セット価格 ¥284,350(税込価格)
¥258,500(本体価格)
【内容】
コンサートトム 10", 12", 14", 16"各1
ツインタムスタンド T-935 x2

- 主な使用曲例**
- 大栗裕(大阪俗謡による幻想曲)
 - 三善晃(竹取物語)
 - グレク(王たちは出陣する)
 - 伊藤康英(ぐるりよざ)

クリアかつ軽快に、小気味よく奏でる。

マホガニー“シングルヘッド”モデル Mahogany “Single Head” Model

明確なピッチ感が得られるためチューニングがしやすく、トムの鳴りを存分に引き出すオプティロック・タムマウントシステムを標準装備しています。

- マホガニーシェル(6プライ)
- レモルネッサンスヘッド(打面)
- スーパーフープII (2.3mmスチールフープ)
- クラシックラグ(CL-100)
- スチールテンションボルト(T-061L/NB)
- オプティロックタムマウントシステム
- カラー: No.210 マホガニーマツォルナットラッカー
- 対応スタンド
T-935: ユニロックシステムティルター
T-1035: ジャイロロックシステム(全方向回転)

オプティロック・ タムマウントシステム



トムのサスティーンが過度に得られつつ揺れすぎないように設計されている為、ストレスを感じることなくプレイすることができる。



〈セット〉
**マホガニー“シングルヘッド”
コンサートトム 4点セット**
PTA0246N/SET
セット価格 ¥242,550(税込価格)
¥220,500(本体価格)
【内容】
コンサートトム 10", 12", 14", 16"
コンサートトムスタンド T-935 x2

- 主な使用曲例**
- Lバーンスタイン(ウェストサイド物語〜シンフォニックダンス)
 - ヘス(イーストコーストの風景)
 - 椿屋徳徳(マードックからの最後の手紙)
 - ホルジンガー(暮らして王たちが戦いに出るに及んで)

ダブルヘッド・モデル		打面/裏面: ルネッサンスヘッド			
品番	税込価格	本体価格	サイズ	品番	(単位: 1枚/税込)
PTA0608D/C	¥42,350	¥38,500	6" x 8" (15cm x 20cm)	RA-106	¥4,400
PTA0808D	¥47,300	¥43,000	8" x 8" (20cm x 20cm)	RA-108	¥4,510
PTA1010D	¥53,350	¥48,500	10" x 10" (25cm x 25cm)	RA-110	¥4,950
PTA1210D	¥58,300	¥53,000	12" x 10" (30cm x 25cm)	RA-112	¥5,500
PTA1311D	¥61,600	¥56,000	13" x 11" (33cm x 28cm)	RA-113	¥5,720
PTA1412D	¥66,550	¥60,500	14" x 12" (35cm x 30cm)	RA-114	¥5,830
PTA1514D	¥74,800	¥68,000	15" x 14" (38cm x 35cm)	RA-115	¥6,160
PTA1614D	¥78,650	¥71,500	16" x 14" (41cm x 35cm)	RA-116	¥6,380

*PTA0608D/CはBT-3でのマウントとなります。
*PTA0608D/Cは受注生産のため、納期にお時間を頂きます。詳しくは、パール特約店にお問い合わせください。

シングルヘッド・モデル		打面: ルネッサンスヘッド			
品番	税込価格	本体価格	サイズ	品番	(単位: 1枚/税込)
PTA0608S/C	¥34,100	¥31,000	6" x 8" (15cm x 20cm)	RA-106	¥4,400
PTA0808SS/C	¥38,500	¥35,000	8" x 8" (20cm x 20cm)	RA-108	¥4,510
PTA1010SS/C	¥43,450	¥39,500	10" x 10" (25cm x 25cm)	RA-110	¥4,950
PTA1210SS/C	¥47,300	¥43,000	12" x 10" (30cm x 25cm)	RA-112	¥5,500
PTA1311SS/C	¥53,350	¥48,500	13" x 11" (33cm x 28cm)	RA-113	¥5,720
PTA1412SS/C	¥58,300	¥53,000	14" x 12" (35cm x 30cm)	RA-114	¥5,830
PTA1514SS/C	¥65,450	¥59,500	15" x 14" (38cm x 35cm)	RA-115	¥6,160
PTA1614SS/C	¥72,600	¥66,000	16" x 14" (41cm x 35cm)	RA-116	¥6,380

*PTA0608S/Cは受注生産のため、納期にお時間を頂きます。詳しくは、パール特約店にお問い合わせください。

Concert Bass Drums



コンサート・バスドラム フィルハーモニック・シリーズ “プレミアム”

Philharmonic Series “Premium”

最高品質のマホガニー材を採用し、進化を遂げ続けているフィルハーモニック・シリーズ。その深く、ダークな音色は、マホガニー素材の特性を存分に生かした成形技術によるものです。極めて真円度の高いシェルは、パール独自の「スカーフカットジョイント」と呼ばれる仕組みにより、両端を斜めに幅広くカットし、接合面積を広く持たせて密着度を高めながら強度を上げています。これにより、ジョイント部はシームレスに近い状態となり、ヘッドの振動をシェル全体にスムーズに伝えることが可能となるのです。この世界最高品質のシェルを生み出すテクノロジーは、コンサート・バスドラムのような大きな口径においても生かされ、今もなお、他の追随を許しません。さらに、“プレミアム”モデルは、希少価値の高いブビンガ材をアウターに、インナーには低音豊かなマホガニー材に、ヴァイオリンニス塗布することで、コンサート・バスドラムに求められる抜けの良さや深みのあるサウンドの両立を高い次元で実現しています。シェル本来の自然な鳴りを最大限に引き出すための“ST”スタンドは、様々な検証の結果、両サイドを人が持ったかのような自然な「絶妙な揺れ」を再現したシステムで、ドラムを止め過ぎず、揺れ過ぎず、優れたバランスを保持する特殊なラパークッションを取り入れたサスペンションシステムを搭載。さらに、フック・ラグ・テンションボルトにはノイズレス・チューニングを実現するクッション材を採用し、ファイバースキン3ヘッドでのスムーズなチューニングに貢献しています。フィルハーモニック・シリーズ“プレミアム”は、サウンドのみならず、全てにおいて高いクオリティを誇る至高のコンサート・バスドラムです。



PBA3620PBST
(36" x 20" / オルタナティブサイズ)
No.397 ネイチャーブビンガ

●コンポジットシェル(6プライ/ブビンガ材+マホガニー材)
深く、地を這うような低音を持つマホガニー材に硬質なブビンガ材をアウターに組合せ、インナーにはヴァイオリンニス塗布。抜けの良いアタック音と、深みのあるサウンドを実現しています。

●コンポジットフープ
ソリッドで強靱なメイプル材に、アウター&インナーに硬質なブビンガ材を採用。チューニングをしっかりと支え、サウンドの速達性をサポートしています。

《受注生産》
フィルハーモニック・シリーズ“プレミアム”専用オプションスタンド(アンカータイプ)キャスター部にアンカー(支柱)を取り付けたタイプ。バスドラムの鳴りを余すことなく伝え、力強いサウンドを引き出します。
※受注生産ですので、ご注文の際に納期をお確かめ下さい。(オプション料金は不要です)



フィルハーモニック・シリーズ
“プレミアム”付属カバー

●ファイバースキン3ヘッド
フィルム表面にファイバー繊維をラミネートし、あたたかくふっくらとした音色と豊かな音量が特徴。マホガニーシェルと調和し極上のサウンドを生み出します。

●サスペンションシステム
専用スタンドのバスドラム接続用ブラケットには、ラパークッションを導入しサスペンション機能をもたせ、バスドラムの自然な鳴りをありのまま引き出します。

●ノイズレス・チューニングシステム
フック、ラグ、テンションボルトなど、チューニングにまつわるパーツにクッションを装備するなど、ノイズを徹底的に排除した設計。

●フィニッシュ
天然系塗料による極薄塗装のネイチャーフィニッシュ。
No.397 ネイチャーブビンガ

フィルハーモニック・シリーズ “プレミアム” モデル

●レモ・ファイバースキン3ヘッド仕様

品番	税込価格	本体価格	サイズ	専用カバー(付属/税込)	ヘッド(単位:1枚/税込)
PBA3218PBST	¥506,000	¥460,000	32" x 18" (81cm x 46cm)	PSC3218ST ¥24,090	FA-532B ¥20,680
PBA3618PBST	¥529,100	¥481,000	36" x 18" (91cm x 46cm)		
PBA3620PBST	¥552,200	¥502,000	36" x 20" (91cm x 51cm)	PSC36-1822ST ¥25,410	FA-536B ¥24,750
PBA3622PBST	¥597,300	¥543,000	36" x 22" (91cm x 56cm)		

※フィルハーモニック・シリーズ“プレミアム”モデルは受注生産となります。ご注文の際には、納期をお確かめください。

- コンポジットシェル(6プライ/ブビンガ+マホガニー)
- レモ・ファイバースキン3ヘッド
- コンポジットフープ(ブビンガ+メイプル+ブビンガ)
- ノイズレス設計ラグ(BL-100A)ボルト(T-8145A)ダイカストフックw/ガスケット(D-0504A)
- スタンド用ブラケット(シェルに標準装備)
- 専用スタンド付属CBS-80S(32"/80M(36"))
- スタンド専用キャスター(WL-5/1個¥6,380 税込)
- ※WL-5/SET:キャスター4個セット¥20,900(税込)
- カラー-No.397ネイチャーブビンガ

- 撮影等の都合により、商品写真の一部が実際と異なる場合がございます。
- カラーフィニッシュは、素材や手作業のため、個体差が生じる場合がございます。

コンサート・バスドラム フィルハーモニック・シリーズ“ST”モデル

Pearl Concert Bass Drums Philharmonic Series “ST” Model

コンサートバスドラムに求められる深く、ダークなサウンドを実現するため、最高品質のマホガニー材を採用し、パール伝統の6プライシエル成形のテクノロジーで、さらに進化を上げたフィルハーモニック・シリーズ。パール独自のシステムである“ST”サスペンションシステムは、バスドラムのサウンドが一番良いとされる両サイドから人が持つ状態を再現した、絶妙な揺れを実現し、その優れたサウンドは、一流オーケストラからも高い評価を得ています。

カーフスキンのやわらかな響きを再現したファイバースキン3ヘッド、ノイズレス・チューニングシステムを採用したパーツ類も、一流プレイヤーが求めるクオリティを実現しました。多様化する音楽シーンにおいて、マーチやオーケストラ楽曲のアレンジにも対応すべく、オルタナティブサイズ(36” x 20”サイズ)を加え、様々なジャンルや編成にも柔軟に対応できるよう、充実したラインナップを取り揃えました。

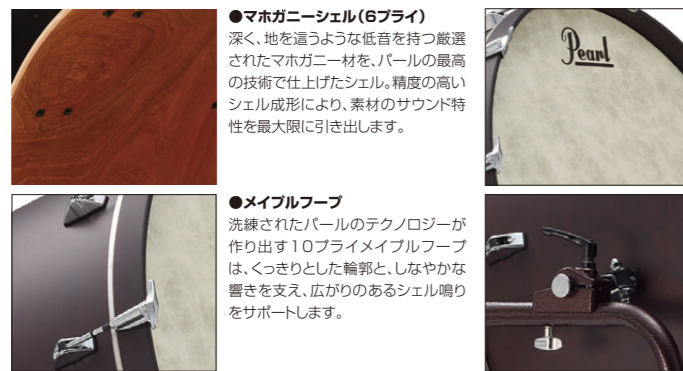

●マホガニーシエル(6プライ)

深く、地を這うような低音を持つ厳選されたマホガニー材を、パールの最高の技術で仕上げたシエル。精度の高いシエル成形により、素材のサウンド特性を最大限に引き出します。

●ファイバースキン3ヘッド

フィルム表面にファイバー繊維をラミネートし、あたたかくふっくらとした音色と豊かな音量が特徴。マホガニーシエルと調和し、極上のサウンドを生み出します。



●ノイズレス・チューニングシステム

フック、ラグ、テンションボルトなど、チューニングにまつわるパーツにクッションを装備するなど、ノイズを徹底的に排除した設計。

●サスペンション・システム

専用スタンドのバスドラム接続用ブラケットには、ラバークッションを導入しサスペンション機能をもたせ、バスドラムの自然な鳴りをありのまま引き出します。



〈別売〉バスドラム・マレットホルダー MTH-40 ¥6,600(税込)
コンサートバスドラム用スタンドにクランプし、取り付け可能なマレットホルダー。対応パイプ径:15.9mm~38.0mm ※CBS-80スタンドに対応(詳細はP18掲載)



PBA3620ST(36” x 20”/オルタナティブサイズ)

PBA3218ST(32” x 18”/レギュラーサイズ)

フィルハーモニック・シリーズ“ST”モデル

●レモ・ファイバースキン3仕様

品番	税込価格	本体価格	サイズ	専用カバー(税込)	ヘッド(単位:1枚/税込)
PBA3218ST	¥436,700	¥397,000	32” x 18” (81cm x 46cm)	PSC3218ST ¥24,090	FA-532B ¥20,680
PBA3618ST	¥459,800	¥418,000	36” x 18” (91cm x 46cm)		
PBA3620ST	¥482,900	¥439,000	36” x 20” (91cm x 51cm)	PSC36-1822ST ¥25,410	FA-536B ¥24,750
PBA3622ST	¥517,000	¥470,000	36” x 22” (91cm x 56cm)		

- マホガニーシエル(6プライ)
- レモ・ファイバースキン3ヘッド
- メイプルフープ(10プライ)
- ノイズレス設計ラグ・ボルト・ダイカストフックw/ガスケット、ラグ(BL-100A)、ボルト(T-8145A)、ダイカストフックw/ガスケット(D-0504A)
- スタンド用ブラケット(シエルに標準装備)
- 専用スタンド(付属): CBS-80S(32”) / 80M(36”)
- スタンド専用キャスター(WL-5/1個¥6,380 税込) ※WL-5/SET:キャスター4個セット¥20,900(税込)
- カラー: No.210 マホガニーマットウォールナットラッカー(塗装仕上げ)

- PBA3218ST 主な使用曲例**
- F.レハール(喜歌劇「メリー・ワイドウ」)
 - ジョン・パーンズ・チャンス (朝鮮民謡の主題による変奏曲)
 - ヴェルディ(運命の力/シチリア島の夕べの祈り)
 - スエアリンゲン(インヴィクタ/センチュリア)
 - F.レハール(ロシアの皇太子)

- PBA3618ST 主な使用曲例**
- プロコフィエフ(ロメオとジュリエット)
 - 樽屋雅徳(マゼランの未知なる大陸への挑戦)
 - スーザ(マーチ「ワシントンポスト」)
 - コダーイ (ハンガリー民謡「孔雀は飛んだ」による変奏曲)
 - O.ヴェースピ(アウディヴィメディア ノクテ)

- PBA3620ST 主な使用曲例**
- ドビュッシー(交響詩「海」)
 - バルトーク(中国の不思議な役人)
 - 矢代秋雄(交響曲第4楽章)
 - ラヴェル(ダフニスとクロエ/ラヴァルス)
 - ハチャトゥリアン(バレエ音楽「ガイエス」)

- PBA3622ST 主な使用曲例**
- マツキ (吹奏楽のための交響曲「ワインダークシー」)
 - ストロビンスキー(火の鳥)
 - レスピーギ(ローマの松)
 - オルフ(カルミナ・ブрана)
 - チェチャリーニ(アルプスの詩)
 - スバーク(宇宙の音楽)

コンサート・バスドラム フィルハーモニック・シリーズ【受注発注品】

Pearl Concert Bass Drums Philharmonic Series

“ST”モデルと同様に、最高品質の6プライマホガニーシエルを採用したモデル。美しく、深みのある重量感あふれるサウンドを発揮。角度調整付の別売の専用スタンド(CBS-40C)との組み合わせで、音の伸びを十分に引き出す設計と、利便性に優れたステップ台に足を乗せて、ひざでのミュートも即座に対応可能。フィルハーモニック・シリーズ“ST”モデルを継承した、使い易く耐久性にも優れ、永年に渡り愛用できるモデルです。



PBA3218(32” x 18”/レギュラーサイズ)

PBA3622(36” x 22”/ディープサイズ)

フィルハーモニック・シリーズ(スタンド別売)

●レモ・ファイバースキン3仕様

品番	税込価格	本体価格	サイズ	専用ソフトケース(税込)	ヘッド(単位:1枚/税込)
PBA3218	¥299,200	¥272,000	32” x 18” (81cm x 46cm)	PSC32-1618 ¥29,920	FA-532B ¥20,680
PBA3618	¥322,300	¥293,000	36” x 18” (91cm x 46cm)		
PBA3620	¥345,400	¥314,000	36” x 20” (91cm x 51cm)	PSC36-1822 ¥34,980	FA-536B ¥24,750
PBA3622	¥367,400	¥334,000	36” x 22” (91cm x 56cm)		

- マホガニーシエル(6プライ)
- レモ・ファイバースキン3ヘッド
- メイプルフープ(10プライ)
- ノイズレス設計ラグ・ボルト・ダイカストフックw/ガスケット、ラグ(BL-100A)、ボルト(T-8145A)、ダイカストフックw/ガスケット(D-0504A)
- カラー: No.210 マホガニーマットウォールナットラッカー(塗装仕上げ)

コンサート・バスドラム・スタンド Pearl Concert Bass Drums Stands



NEW
コンサートバスドラム・スタンド(キャスタータイプ)
CBS-40C ¥70,400(税込) ■深さ14”~24”まで対応

バスドラムを受け止める部分に追加されたラバーサスペンションにより、ドラムシエルが持つ自然な鳴りを引き出します。またドラムのフープとスタンドの接点にはアールを持たせたラバー製のカバーを装備し、ノイズ防止と共に響きを妨げない設計で、ロック機構付きの大型キャスターを装備して運搬やセッティング時の移動もスムーズ。打面角度の調整も可能です。

コンサートバスドラム・スタンド
CBS-15 ¥17,600(税込) ■深さ12”~14”まで対応
CBS-15L ¥19,250(税込) ■深さ14”~18”まで対応

軽量な折り畳み式のスタンド。ドラムサイズに合わせ適切な角度の開き具合に調整可能。シンプルな構造でバスドラムを最大限に響かせます。ドラムの深さによりCBS-15とCBS-15Lをラインナップ。
※P17 アンサンブルシリーズに対応

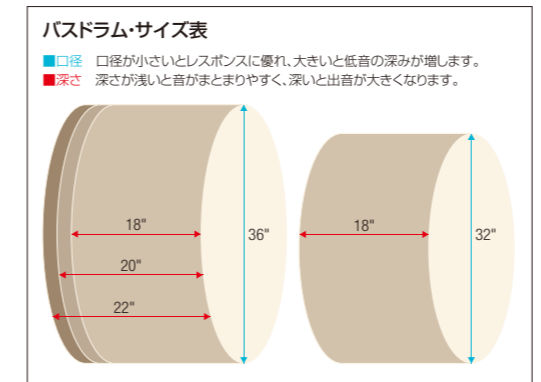

コンサート・バスドラム コンサート・シリーズ

Pearl Concert Bass Drums Concert Series

優れたサウンド特性を持ち、美しい木目を生かした塗装仕上げのエクストラバーチセルにレモ・ファイバースキン3ヘッドを組み合わせたポピュラーなコンサートバスドラム。最高級シリーズの「フィルハーモニックシリーズ」と同じ、サスペンション機能付き専用スタンドを採用し高い運搬性と豊かで力強いシェルの響きを両立した「STモデル」と、シンプルな設計でより自然なシェルの鳴りを活かしたスタンド無し(スタンド別売)の2種類の仕様で32"と36"のサイズをラインナップ。



PBB3618ST



PBB3216



対応別売スタンド(キャスタータイプ)
CBS-40C ¥70,400(税込価格)
¥64,000(本体価格)



対応別売スタンド
CBS-15L ¥19,250(税込価格)
¥17,500(本体価格)

コンサート・シリーズ "ST" モデル

品番	税込価格	本体価格	サイズ	専用カバー(税込)	ヘッド(単位: 1枚/税込)
PBB3216ST	¥302,500	¥275,000	32" x 16" (81cm x 41cm)	PSC3218ST*	¥24,090 FA-532B ¥20,680
PBB3618ST	¥326,700	¥297,000	36" x 18" (91cm x 46cm)	PSC36-1822ST	¥25,410 FA-536B ¥24,750

- *対応モデル
 ■エクストラバーチセル(6プライ) ■レモ・ファイバースキン3ヘッド ■ウッドフープ ■レギュラーラグ(RL-20)
 ■ハンドルボルト(T-090) ■フック(D-050) ■STモデル専用スタンド: CBS-80S(32") / 80M(36")
 ■カラー: No.200マッドウォールナット(塗装仕上げ)

コンサート・シリーズ (スタンド別売)

品番	税込価格	本体価格	サイズ	専用ソフトケース(税込)	ヘッド(単位: 1枚/税込)
PBB3216	¥205,700	¥187,000	32" x 16" (81cm x 41cm)	PSC32-1618	¥29,920 FA-532B ¥20,680
PBB3618	¥224,400	¥204,000	36" x 18" (91cm x 46cm)	PSC36-1822	¥34,980 FA-536B ¥24,750

コンサート・バスドラム アンサンブル・シリーズ

Pearl Concert Bass Drums Ensemble Series

良質な素材を、パールの優れた成形技術でソリッドに仕上げたウッドシェルのバスドラム。あたかく深みのある音色です。20インチサイズを新たにラインナップに加えた多彩なサイズバリエーションで様々なシーンで活躍します。



PBP2012

PBP2212

PBP2412

PBP2614

PBP2814

アンサンブル・シリーズ (スタンド別売)

品番	税込価格	本体価格	サイズ	専用ソフトケース(税込)	ヘッド(単位: 1枚/税込)
PBP2012	¥72,600	¥66,000	20" x 12" (51cm x 30cm)	PSC20-1418	¥17,160 SW-20B ¥3,520
PBP2212	¥75,900	¥69,000	22" x 12" (56cm x 30cm)	PSC2224-12	¥19,800 SW-22B ¥3,960
PBP2412	¥79,750	¥72,500	24" x 12" (61cm x 30cm)	PSC24-12	¥4,510 SW-24B ¥4,510
PBP2614	¥82,500	¥75,000	26" x 14" (66cm x 35cm)	PSC2628-14	¥21,560 SW-26B ¥4,730
PBP2814	¥90,750	¥82,500	28" x 14" (71cm x 35cm)	PSC28-14	¥5,500 SW-28B ¥5,500

- ウッドシェル
 ■パールSWヘッド
 ■ウッドフープ
 ■ラグ(RL-20)
 ■ハンドルボルト(T-090)
 ■フック(D-050)
 ■カラー: No.12 ダークブラウン



対応別売スタンド
CBS-15 ¥17,600(税込価格)
¥16,000(本体価格)

コンサート・フロアバスドラム (受注発注品)

Concert Floor Bass Drum

ストラヴィンスキー「兵士の物語」に代表されるフロア仕様のバスドラム。打面側のフープを低くすることで、スティックでの演奏にも配慮した設計。



PFBA2416

マルチフィット・バスドラム・レッグ

Multi-Fit Bass Drum Legs

コンサートバスドラムやマーチングバスドラムをフロアバスドラム仕様で演奏できるアダプター。深さ10"~22"まで対応。セットアップも容易で、高さ調整も可能です。(画像のコンサートバスドラムは別売となります。)



PM-BDL3

バスドラム・マレットホルダー

Bass Drum Mallets Holder

STモデル用コンサートバスドラムスタンドにクランプし取り付け可能なマレットホルダー。4本のマレットを吊り下げマウント可能。ホール内側はフェルト仕上げでノイズを排除。対応パイプ径15.9mm ~38.0mm。

品番	税込価格
MTH-40	¥6,600

※CBS-80スタンドに対応



品番	税込価格	本体価格	サイズ
PFBA2416	¥195,800	¥178,000	24" x 16" (61cm x 41cm)

- マホガニーシェル(6プライ)
 ■レモ・スームズホワイト/224B ¥8,800(税込) 受注発注品
 ■メイプルフープ(高さトップ25mm/ボトム40mm)
 ■ラグ(CL-250) ■フック(D-054)
 ■レッグブラケット(LB-75 ¥3,410 税込/単位:1個)
 ■専用レッグ(LG-40L ¥3,190 税込/単位:1本)
 ■カラー: No.210マホガニーマッドウォールナットラッカー
 ■打面高さ: 670~970mm
 ※受注生産のため、ご注文の際は納期をお確かめください。

品番	税込価格	セット内容
PM-BDL3	¥26,400	3本セット

■高さ(床面からボトム面)約300mm~650mm

- 主な使用曲例
 ●ストラヴィンスキー: 兵士の物語
 ●スヴィコヴィッチ: トリオ・バーウーノ
 ●ジョリヴェ: 打楽器協奏曲

Handmade Symphonic Pedal Timpani



ティンパニストと呼応する“ハンドメイド・ティンパニ”。 完成度の高い技術に基づく、楽器作りの原点。

パール・ティンパニは、多くの時間と、蓄積された技術・経験をもとに、数値では計り知れない研ぎ澄まされた感覚を注ぎ込み、丹念につくり出されています。人の手が生み出すものだからこそ、あたたかさや、ぬくもりさえも感じることができ、聞こえてくる瞬間に、体温さえも感じるようなサウンドポテンシャルを持っています。クラフトマンのハンドハンマーの一打、一打は、決して同じものではなく、何万もの手作業を繰り返し、ようやく完成していくのです。まさにハンドハンマードケトルは、その極みと言えるでしょう。

ハンドハンマードケトルを採用し、バランスペダルシステムを駆使した88Hを筆頭とするパール・ティンパニの各シリーズ。そのいずれもが、演奏するアーティストの息遣いや、ステージでの鼓動さえも、客席へあたかも聞こえてくるような響きを生み出しています。

ティンパニストが、オーケストラの中でも「第二の指揮者」と言われるほど、演奏する上で、重要なポジションを与えられていることは言うまでもありません。楽曲のイメージネーションに的確に応え、無限の可能性を表現するパール・ティンパニは、繊細で深く、気品にあふれた響きを持つティンパニなのです。最新のテクノロジーを取り入れながらも、ハンドメイドの原点にこだわり、楽器が呼吸するかのごとく、熟練のクラフトマンがティンパニを1台、1台丁寧に作り出す姿は、パールが誇るMade in JAPANのハイクオリティの証です。

より高次元な完成度を誇る“パール・ハンドメイド・ティンパニ”。理想のサウンドを追求し続けるあらゆるプレイヤーの要望に、いつまでも、応え続けてゆくのです。



1枚のコパー板、あるいは、アルミ板に、熟練のクラフトマンがヘラを押し当てて、成形していく技術。ヘラのみで均一に仕上げられたケトルは、ヘラ紋りと熱処理を繰り返すことで、強度を増すことで、音程感に優れ、サウンドの輪郭をはっきりと際立たせます。



コパーケトルにさらなる剛性を持たせ、ケトルの振動を放射状に響かせ、独特の深みとダークなサウンドを描き出す、パールが誇る入念なハンマリング加工工程。一打、一打が全てハンドメイドの逸品です。



YouTube パールチャンネル

パール・ティンパニサウンドファイル
88H、85Hモデルのデモ演奏動画を配信中



パール・ティンパニマニュアル
ティンパニの取り扱い、チューニング、ヘッド交換トラブル対策の
動画マニュアルを配信中



Handmade Symphonic Pedal Timpani 88 SERIES

ハンドメイド・シンフォニック・ペダルティンパニ 88シリーズ



●**ハンド・ハンマリングフィニッシュ**
一打、一打、丹念に打ち込まれていくハンドハンマリング。コパーケトルの硬度を高め、ハンマリングした表面は、ホールのあらゆる方向へ放射状に空気の流れを生み出し、より高次元な表現を可能にします。ハンドハンマリングを極めた熟練のクラフトマンが丁寧な手作業で、完成度の高いケトルに仕上げます。

●**ハンドハンマードコパーケトル(88H) ●コパーケトル(88)**
ハンドハンマー加工を施し、素材の強度や剛性を高めることで、音程感に優れ、スケール感に富んだ極上のサウンドのハンドハンマードコパーケトル。一方、コパーの持つ伸びやかで、なめらかな響きを生かしたコパーケトルは、あらゆるジャンルに柔軟に溶け込みつつ、存在感に満ちたサウンドを発揮します。

●**キャストアルミ製大型ベース**
88H/88モデル用に設計された、アルミ製の大型ベース。ケトルサイズごと、ベースそれぞれにサイズを設定し、最適なサウンドバランスを実現。

●**バランススプリング・ペダルシステム**
ヘッドのテンションと内蔵のスプリングでバランスを保ちながら、ペダル操作により求める音程を瞬時に、しかも正確に設定できるシステムで、とりわけ88H/88モデルには、テコの原理を応用することで快適なペダルアクションを実現。

●**ケトル・フローティングシステム**
一切の金属パーツをケトルに直接取り付けず、フレームに浮かせた状態で演奏するフローティング方式を採用し、ケトルの鳴りを最大限に発揮。

●**レモルネッサンス・ティンパニヘッド**
カーフスキン(本皮)のサウンド特性を再現した、レモの最高級ティンパニヘッド。上質なコパーケトルの響きにマッチした、豊かで深みのある音色が特徴。

●**チューニングゲージ(TG-50)**
ロッドアクションにより、ペダル操作に的確にリンクし、変化する音程をひと目で確認することができるゲージシステム。

●**第3キャスター**
運搬時に威力を発揮する、第3キャスターをペダル下部に標準で装備。演奏時にはストッパーを作動させて固定。

●**音域: 88H/88モデル**

D-B⁺ F-D⁺ A-F C-A⁺ E-C



パールのテクノロジーの粋を集めた最高級ティンパニ。

88H MODEL

Handmade Symphonic Pedal Timpani

最高級ティンパニにふさわしい、上質で味わい深く、音楽性豊かな響きが魅力。大型のベースと、ケトルサイズごとに専用のフレームを採用して堅牢化し、ハンドハンマードコパーケトルの重感あふれる鳴りをシリーズ中、最大限に引き出す設計。テコの原理を応用したバランススプリング方式により小気味よいペダルアクションを実現。

ハンドメイド・シンフォニック・ペダルティンパニ 88H モデル

品番	税込価格	本体価格	サイズ	開口x奥行x高さ(mm)	重量	ヘッド(税込)	フルカバー(税込)
88HSS	¥671,000	¥610,000	20"(51cm)	660x860x860	36.0Kg	RC-2200RS ¥25,520	PSC-TYFS ¥16,500
88HS	¥709,500	¥645,000	23"(59cm)	750x910x860	38.0Kg	RC-2500RS ¥26,840	PSC-TYFM ¥17,050
88HM	¥753,500	¥685,000	26"(66cm)	820x910x860	41.0Kg	RC-2800RS ¥28,050	PSC-TYFL ¥17,600
88HL	¥803,000	¥730,000	29"(74cm)	900x980x860	47.0Kg	RC-3100RS ¥29,150	PSC-TYFLL ¥18,150
88HLL	¥869,000	¥790,000	32"(81cm)	980x1,010x860	50.0Kg	RC-3400RS ¥36,410	PSC-TYFLL ¥18,150

- ハンマードコパーケトル(研磨クリアラッカー仕上げ) ■スプリングテンションアジャストメント(チューニングキーで調整)
- バランススプリング・ペダルシステム w/チューニングゲージ(TG-50)、ロッドリンクシステム
- 大型キャスター(x2)、第3キャスター(フットボード下)装備 ■レモルネッサンス・ティンパニヘッド
- 付属品: マレット[662H(SS/S)/662M(M)/662S(L/L/L)] ヘッドプロテクター、チューニングキー(K-088)
- ハンマードコパーケトルはハンドハンマリングフィニッシュのため、個体差が生じる場合がありますので、あらかじめご了承ください。
- ジャーマンスタイルは受注生産となります。ご注文の際は、納期をご確認ください。

YouTube パールチャンネル サウンドガイド



ピュアなコパーサウンドを浮き彫りにする逸品。

88 MODEL

Handmade Symphonic Pedal Timpani

伸びのある豊かな鳴りが特徴で、88Hモデル同様、大型ベースとフローティング方式のケトルセッティングにより、パールオリジナルコパーケトルのマイルドなトーンを最大に引き出すモデル。

ハンドメイド・シンフォニック・ペダルティンパニ 88 モデル

品番	税込価格	本体価格	サイズ	開口x奥行x高さ(mm)	重量	ヘッド(税込)	フルカバー(税込)
88SS	¥605,000	¥550,000	20"(51cm)	660x860x860	31.5Kg	RC-2200RS ¥25,520	PSC-TYFS ¥16,500
88S	¥638,000	¥580,000	23"(59cm)	750x910x860	35.0Kg	RC-2500RS ¥26,840	PSC-TYFM ¥17,050
88M	¥671,000	¥610,000	26"(66cm)	820x910x860	38.0Kg	RC-2800RS ¥28,050	PSC-TYFL ¥17,600
88L	¥737,000	¥670,000	29"(74cm)	900x980x860	47.0Kg	RC-3100RS ¥29,150	PSC-TYFLL ¥18,150
88LL	¥792,000	¥720,000	32"(81cm)	980x1,010x860	50.0Kg	RC-3400RS ¥36,410	PSC-TYFLL ¥18,150

- コパーケトル(研磨クリアラッカー仕上げ) ■スプリングテンションアジャストメント(チューニングキーで調整)
- バランススプリング・ペダルシステム w/チューニングゲージ(TG-50)、ロッドリンクシステム
- 大型キャスター(x2)、第3キャスター(フットボード下)装備 ■レモルネッサンス・ティンパニヘッド
- 付属品: マレット[662H(SS/S)/662M(M)/662S(L/L/L)] ヘッドプロテクター、チューニングキー(K-088)
- ※88モデルはアメリカンジャーマンスタイルともに受注生産となります。ご注文の際は、納期をお確かめください。

Handmade Symphonic Pedal Timpani 85 SERIES

ハンドメイド・シンフォニック・ペダルティンパニ
85シリーズ

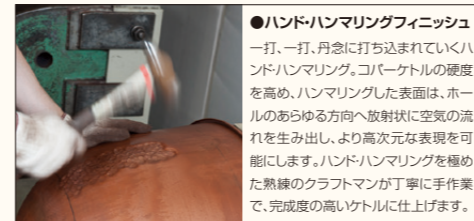

●**ハンド・ハンマリングフィニッシュ**
一打、一打、丹念に打ち込まれていくハンドハンマリング。コパーケトルの硬度を高め、ハンマリングした表面は、ホールのあらゆる方向へ放射状に空気の流れを生み出し、より高次元な表現を可能にします。ハンドハンマリングを極めた熟練のクラフトマンが丁寧に手作業で、完成度の高いケトルに仕上げます。

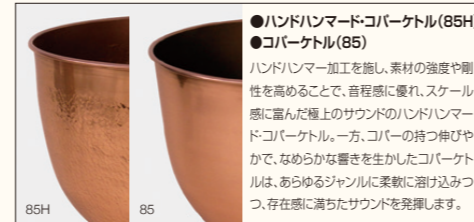

●**ハンドハンマードコパーケトル(85H) ●コパーケトル(85)**
ハンドハンマー加工を施し、素材の強度や剛性を高めることで、音程感に優れ、スケール感に富んだ極上のサウンドのハンドハンマードコパーケトル。一方、コパーの持つ伸びやかで、なめらかな響きを生かしたコパーケトルは、あらゆるジャンルに柔軟に響き渡りつつ、存在感に満ちたサウンドを発揮します。



●**バランススプリングペダルシステム**
ヘッドのテンションと内蔵のスプリングでバランスを保ちながら、ペダル操作により、求める音程を瞬時に、しかも正確に設定できるシステム。テンションロッドを正確に作動させるため、チェーン&スプロケット方式を採用。センターロッドを狂いなく真っすぐに上下でき、チューニングのバラつきを排除。



●**ケトルフローティングシステム**
一切の金属パーツをケトルに直接取り付けず、フレームに浮かせた状態で演奏するフローティング方式を採用し、ケトルの鳴りを最大限に発揮。

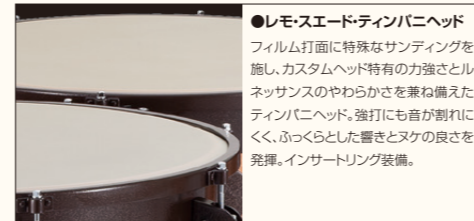

●**レモスエードティンパニヘッド**
フィルム打面に特殊なサンディングを施し、カスタムヘッド特有の力強さとルネッサンスのやわらかさを兼ね備えたティンパニヘッド。強打にも音が割れにくく、ふっくらとした響きとヌケの良さを発揮。インサートリング装備。



●**チューニングゲージ(TG-50B)**
ロッドアクションにより、ペダル操作に的確にリンクし、変化する音程をひと目で確認することができるゲージシステム。



●**第3キャスター(TC-1)**
本体ベースにマジックテープで簡単に取り付けられる補助キャスター。着脱自在で搬入、搬出の際に威力を発揮。

●**音域: 85H / 85モデル**

LL (32") L (29") M (26") S (23") SS (20")
D~B^b F~D^b A~F C~A^b E~C



上質なサウンドと研ぎすまされた操作性。
王道をゆくハンマードコパー・モデルの傑作。

85H MODEL

Handmade Symphonic Pedal Timpani

88Hモデルと同様のハンドハンマードコパーケトルを採用し、レスポンスに優れた柔らかなトーンを実現。チェーン&スプロケットタイプのバランススプリングシステムを採用することで、ペダルアクションには抵抗感を絶妙に設定し、踵を支点とした肩実で安定感のある操作を実現。

ハンドメイド・シンフォニック・ペダルティンパニ 85H モデル

品番	税込価格	本体価格	サイズ	開口x奥行x高さ(mm)	重量	ヘッド(税込)	フルカバー(税込)
85HSS	¥572,000	¥520,000	20"(51cm)	670x855x860	29.0Kg	SU-2200RS ¥25,520	PSC-TYFS ¥16,500
85HS	¥594,000	¥540,000	23"(59cm)	750x925x860	32.5Kg	SU-2500RS ¥26,840	PSC-TYFM ¥17,050
85HM	¥632,500	¥575,000	26"(66cm)	825x980x860	36.0Kg	SU-2800RS ¥28,050	PSC-TYFL ¥17,600
85HL	¥693,000	¥630,000	29"(74cm)	900x1,010x860	42.5Kg	SU-3100RS ¥29,150	PSC-TYFL ¥17,600
85HLL	¥764,500	¥695,000	32"(81cm)	975x1,025x860	45.5Kg	SU-3400RS ¥36,410	PSC-TYFL ¥18,150

- ハンマードコパーケトル(研磨クリアラッカー仕上げ)
- バランススプリングペダルシステム w/チューニングゲージ(TG-50B)、ロッドリンクシステム
- レモスエードティンパニヘッド
- 付属品: マレット[662H(SS/S)・662M(M)・662S(L/L)] ヘッドプロテクター、チューニングキー(K-088)、着脱式第3キャスター(TC-1)
- ハンマードコパーケトルはハンドハンマリングフィニッシュのため、個体差が生じる場合がありますので、あらかじめご了承ください。
- ジャーマンスタイルは受注生産となります。ご注文の際は、納期をご確認ください。



アンサンブルに深く馴染む、
ベストセラー・ティンパニ。

85 MODEL

Handmade Symphonic Pedal Timpani

コパーケトルのシリーズ中、最軽量タイプのながら、フローティング方式のケトルセッティングにより、コパーケトルの響きを十分に引き出し、伸びやかでマイルドなトーンを発揮。とりわけアタックとサステーンバランスに優れた鳴らしやすいモデル。また、チューニングゲージシステムにはロッドリンクを採用し、スムーズで信頼性の高いアクションを実現。

ハンドメイド・シンフォニック・ペダルティンパニ 85 モデル

品番	税込価格	本体価格	サイズ	開口x奥行x高さ(mm)	重量	ヘッド(税込)	フルカバー(税込)
85SS	¥462,000	¥420,000	20"(51cm)	670x855x860	27.5Kg	SU-2200RS ¥25,520	PSC-TYFS ¥16,500
85S	¥484,000	¥440,000	23"(59cm)	750x925x860	30.0Kg	SU-2500RS ¥26,840	PSC-TYFM ¥17,050
85M	¥517,000	¥470,000	26"(66cm)	825x980x860	32.5Kg	SU-2800RS ¥28,050	PSC-TYFL ¥17,600
85L	¥572,000	¥520,000	29"(74cm)	900x1,010x860	42.5Kg	SU-3100RS ¥29,150	PSC-TYFL ¥17,600
85LL	¥616,000	¥560,000	32"(81cm)	975x1,025x860	45.5Kg	SU-3400RS ¥36,410	PSC-TYFL ¥18,150

- コパーケトル(研磨クリアラッカー仕上げ)
- バランススプリングペダルシステム w/チューニングゲージ(TG-50B)、ロッドリンクシステム
- レモスエードティンパニヘッド
- 付属品: マレット[662H(SS/S)・662M(M)・662S(L/L)] ヘッドプロテクター、チューニングキー(K-088)、着脱式第3キャスター(TC-1)
- ジャーマンスタイルは受注生産となります。ご注文の際は、納期をご確認ください。

YouTube パールチャンネル
サウンドガイド



様々なレパートリーにも瞬時に対応。充実の基本性能を備えた、ペダルティンパニ。

75 SERIES

Handmade Symphonic Pedal Timpani

ペダルティンパニの性能を徹底追及し、様々な楽曲への対応性と優れた操作性を発揮しながら、手頃な価格が魅力。軽量なアルミケトルならではの、シャープな発音と豊かな音量を発揮。視認性の高いチューニングゲージを装備し、付属の着脱式キャスターにより運搬も容易。



ハンドメイド・シンフォニック・ペダルティンパニ 75 シリーズ

品番	税込価格	本体価格	サイズ	開口x奥行x高さ(mm)	重量	ヘッド(税込)	フルカバー(税込)
75S	¥346,500	¥315,000	23*(59cm)	725x875x860	22.2Kg	TC-2500R0 ¥22,550	PSC-TYFS ¥16,500
75M	¥363,000	¥330,000	26*(66cm)	795x915x860	24.0Kg	TC-2800R0 ¥23,760	PSC-TYFM ¥17,050
75L	¥396,000	¥360,000	29*(74cm)	870x935x860	28.9Kg	TC-3100R0 ¥25,520	PSC-TYFL ¥17,600
75LL	¥429,000	¥390,000	32*(81cm)	940x980x860	30.8Kg	TC-3400R0 ¥30,250	PSC-TYFL ¥18,150
75SET	S,M,L,LL4点セット ¥1,430,000(税込価格)	¥1,300,000(本体価格)					

●音域: 75シリーズ

●アルミケトル
軽量なアルミニウム製のケトルを採用し、明るくシャープなサウンドを発揮。

●レモカスタム・ティンパニヘッド
明るくレンジの広いサウンド、正確な音程感、シャープなレスポンスが特徴。インサートアルミリングをヘッドフレーム部に装備し、よりテンションが得られ、また、チューニングも楽にスムーズ。

●バランススプリング・ペダルシステム
ヘッドのテンションと内蔵のスプリングでバランスを保ちながら、ペダル操作により、求める音程を瞬時に、しかも正確に設定できるシステム。テンションロッドを正確に作動させるため、チェーン&スプロケット方式を採用。センターロッドを狂いなく真っすぐ上下でき、チューニングのバラつきを排除。

●チューニングゲージ(TG-30A)
ワイヤーを通じてペダル操作に適切にリンクし、変化する音程をひと目で確認することができるゲージシステム。

音域を自在に操る、ハンドルチューン・ティンパニ。

55G SERIES

Handmade Symphonic Timpani

レスポンスに優れ、音量豊かなアルミケトルのモデルで、チューニングを手元の大型ハンドルにより徐々に変えることができる。また、奏者に合わせて打面の高さを調整できる専用レッグを装備。



ハンドメイド・シンフォニック・ティンパニ 55G シリーズ

品番	税込価格	本体価格	サイズ	開口x奥行x高さ(mm)	重量	ヘッド(税込)	フルカバー(税込)
55GS	¥275,000	¥250,000	23*(59cm)	690x690x650~805	16.9Kg	TY-2500 ¥14,630	PSC-TYFS ¥16,500
55GM	¥302,500	¥275,000	26*(66cm)	780x770x670~835	18.6Kg	TY-2800 ¥15,950	PSC-TYFM ¥17,050
55GL	¥324,500	¥295,000	29*(74cm)	845x845x710~860	20.4Kg	TY-3100 ¥17,600	PSC-TYFL ¥17,600
55GLL	¥363,000	¥330,000	32*(81cm)	925x915x660~880	24.4Kg	TY-3400 ¥19,690	PSC-TYFL ¥18,150
55GSET	S,M,L,LL4点セット ¥1,199,000(税込価格)	¥1,090,000(本体価格)					

●音域: 55Gシリーズ

■アルミケトル ■ハンドルチューニングシステム w/チューニングゲージ(TG-30A) ■レモスタンダードティンパニヘッド
■付属品: マレット[662H(S)-662M(M)-662S(L/LL)] ヘッドプロテクター、チューニングハンドル(K-100 ¥5,060 税込)、チューニングキー(K-088、K-080/脚部用)

ティンパニの基本操作が学べる、エントリーモデル。

45 SERIES

Handmade Symphonic Timpani

軽量かつ豊かな音量が得られるアルミケトルを採用したエントリーモデル。ハンドルボルト仕様で、頻繁なチューニングにも素早く対応。また打面の高さをレッグで幅広く調整できる機能を装備。



ハンドメイド・シンフォニック・ティンパニ 45 シリーズ

品番	税込価格	本体価格	サイズ	開口x奥行x高さ(mm)	重量	ヘッド(税込)	フルカバー(税込)
45S	¥187,000	¥170,000	23*(59cm)	660x660x640~805	13.0Kg	TY-2500 ¥14,630	PSC-TYFS ¥16,500
45M	¥203,500	¥185,000	26*(66cm)	770x770x610~830	14.4Kg	TY-2800 ¥15,950	PSC-TYFM ¥17,050
45L	¥214,500	¥195,000	29*(74cm)	835x835x570~880	16.4Kg	TY-3100 ¥17,600	PSC-TYFL ¥17,600

■アルミケトル ■レモスタンダードティンパニヘッド
■付属品: マレット[662H(S)-662M(M)-662S(L)] ヘッドプロテクター、チューニングキー(K-080/脚部用)

ティンパニ・アクセサリ Timpani Accessories

ティンパニ・テフロンエッジテーブ
TY-ET10
¥7,480 (税込/1箱: 10m/S~LL4点セット用)
ケトルのエッジ部に貼付け、音程を変える際のヘッドとエッジ部のノイズを軽減し、ペダルの動きもスムーズになります。

着脱自在の第3キャスター
TC-1 ¥3,960(税込)
本体ベースにマジックテープで簡単に取り付けることができる補助キャスター。着脱式で運搬の際に便利なアイテム。演奏中は取り外します。
※TC-1はお手持ちのパール・ティンパニ(80、70CB、70A、70の各シリーズ)に取り付け可能です。

ティンパニ・カバー
フルカバー
ティンパニを演奏会場へ運搬する際や、保管時にも最適な専用フルカバー。SサイズからLLサイズまでをフルラインナップ。
ティンパニ・プロテクションカバー
筒状で伸縮自在のキルティング製カバー。軽量で丈夫な生地と弾力性と反発性に富んだ中綿を採用し、特殊な縫製により高い耐久性を誇ります。

ティンパニヘッド・プロテクター
ティンパニの保管や移動の時にヘッドの上のせて使用するプロテクター。不要なトラブルを防止するために有効なアイテムです。

チューニングキー
K-088 ¥2,420(税込)
パール・ティンパニ用のチューニングキー。パール・ティンパニ本体に取り付けが可能。

品番	税込価格	本体価格	サイズ
PSC-HK022	¥9,350	¥8,500	57.5cm(SS用)
PSC-HK024	¥9,900	¥9,000	64cm(S用)
PSC-HK026	¥10,450	¥9,500	72.5cm(M用)
PSC-HK028	¥11,000	¥10,000	80.5cm(L用)
PSC-HK031	¥12,100	¥11,000	87cm(LL用)

チューニングキー用ケース
PSC-TKK088 ¥1,760(税込)
パール・ティンパニチューニングキーを保管するためのケース。運搬時の紛失防止のためティンパニ本体に取り付けが可能。

ティンパニ・チェア
D-3000TC ¥55,550(税込)
5本脚による抜群の安定感が特徴のティンパニ・チェア。ガススプリング方式を採用し、素早くベストポジションが得られます。足乗せ台の高さや背もたれのポジションの調整が可能で、ティンパニ奏者が快適に演奏できるよう配慮しました。また、演奏をしない時にもストレスなく待機できるよう、シート形状、クッション性を工夫しました。このモデルは、指揮者用チェアとしても最適です。高さ調整幅600~860mm 重量10.6kg

ティンパニ・マレットホルダー
PTY-MTH80 ¥17,050(税込)
シンバルスタンドやパーカッションスタンド等にマウント可能なマレットホルダー。マレットを受けるロッドにはラバーを巻きノイズ対策も万全。
*スタンドは含まれません。



溢れるクラフツマンシップとテクノロジーが生み出す最高水準のサウンドクオリティ

アダムス社による厳しい音質基準をクリアした楽器はオランダから世界中の演奏家のもとへ渡り、その優れたサウンドを奏でます。世界中の演奏家に愛され高く評価されるアダムスのサウンドは、創業当時より連続と受け継がれる楽器製作への情熱と確かな技術、やむことのない探究心とヨーロッパの伝統に裏打ちされた合理的な設計により生み出されます。是非そのサウンドをお確かめください。

シュネラー・クラシカル Schnellar Classical

ロイヤルコンサートヘボウ管弦楽団が所有するハンス・シュネラー氏が考案したサロンティンパニを再現するために、アダムスのエンジニアとティンパニビルダーによって、新たなテクノロジーが注ぎ込まれた複製モデル。ティンパニベースとクランクをリデザインしたことで操作性の向上ばかりではなく、その音楽性も高めることができました。



シュネラー・クラシカル

品番	税込価格	本体価格	サイズ	ベース仕上げ
AD-SCKG550N	¥1,485,000	¥1,350,000	55cm	ハイグロス ニッケル
AD-SCKG610N	¥1,540,000	¥1,400,000	61cm	ハイグロス ニッケル
AD-SCKG650N	¥1,595,000	¥1,450,000	65cm	ハイグロス ニッケル
AD-SCKG690N	¥1,650,000	¥1,500,000	69cm	ハイグロス ニッケル
AD-SCKG550B	¥1,485,000	¥1,350,000	55cm	ラッカープラス
AD-SCKG610B	¥1,540,000	¥1,400,000	61cm	ラッカープラス
AD-SCKG650B	¥1,595,000	¥1,450,000	65cm	ラッカープラス
AD-SCKG690B	¥1,650,000	¥1,500,000	69cm	ラッカープラス
AD-SCKG550G	¥1,375,000	¥1,250,000	55cm	グレーパウダーコート
AD-SCKG610G	¥1,430,000	¥1,300,000	61cm	グレーパウダーコート
AD-SCKG650G	¥1,485,000	¥1,350,000	65cm	グレーパウダーコート
AD-SCKG690G	¥1,540,000	¥1,400,000	69cm	グレーパウダーコート

- 付属品:チューニングキー
 - シュネラー・クラシカルは一台一台が受注生産です。
 - ゴートスキンヘッド標準装備
- *カーフスキンヘッド仕様はオプション対応となります。ご注文の際は納期をご確認ください。

●ベース仕上げは以下の3種類からお選びいただけます。

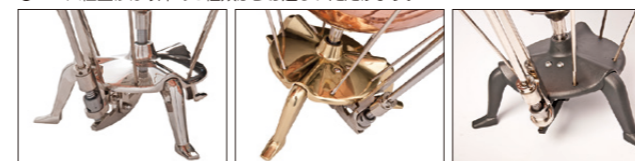

ハイグロス ニッケル ラッカープラス グレーパウダーコート

●ハンドクランク・チューニングシステム

ヘッドの張力を変えるためにリムを上げ下げするのではなく、ケトル側を動かすメカニズムを採用。加えて、操作性に優れたハンドクランクタイプのチューニングシステムを装備。



●ナローボウル・デザインケトル

底部が細く尖ったケトルが特徴で、バロック、初期のロマン派といったクラシカルなレパートリーに最適。



●厳選されたゴートスキンヘッドを標準装備。

伝統的でより豊かな倍音を追求したゴートスキンヘッドによって理想的な低音域を実現。



●コンパクトでスタイリッシュなデザイン

打面までの高さを約90cmに収めてコンパクトなフォルムを実現。比類のないサウンドレスポンスを生み出します。



ADAMS社製品につきましては、サウンドクオリティを重視した品質管理基準となっております。一部製品によっては製造工程上生じる仕上げムラや細かな擦り跡がある場合がございますが、ADAMS社のサウンド品質基準を満たしているものであり楽器の機能や音質を損なうものではございません。



ヨーロッパの伝統を受け継ぐ国、オランダが生み出した打楽器のトップ・ブランド—アダムス。

アダムスの歴史は、1971年、創業者アンドレアダムスが金管楽器のリペアを始めた頃に幕を開けました。音楽に対してただならぬ情熱を持っていたアンドレは、ヨーロッパのさまざまな楽器に触れながら職人としての経験を積むうちに、より深く興味を持っていた打楽器を自らの手で製作したいと考えました。これが打楽器メーカー「アダムス」の原点となりました。

アンドレは、数多くのアーティストと出会い、共に仕事をするうちに、彼らの求める楽器のクオリティが音楽に重大な意味をもっていることを学びます。そして、彼らの高い理想に耳を傾け、緊密な信頼関係を築きながら、楽器の改良を重ねていったのです。

アダムスは今日、楽器のほとんど全てをオランダの近代的な工場で作成していますが、彼らはパーツの一つに至るまで徹底した検証を行なっています。なぜなら、どんな細かいパーツでも、最終的に音に大きな影響を与えるからです。ティンパニのフレームがケトルと同じように重要で

あると考えるからこそ、アダムスの楽器のクオリティが高いレベルで維持されているのです。アダムスは楽器の開発、改良にさまざまな科学的なアプローチを行なっていますが、彼らはヨーロッパのいくつかの大学に協力を求め、その結果、数々の革新的な技術が生まれました。アダムスの音に対する情熱とこだわりは、単に伝統技術を継承するだけではなく、積極的に最新のテクノロジーをとり入れる姿勢に、明確に表れています。

アダムスは、その美しいサウンドと画期的な設計で一躍打楽器のトップ・ブランドになりました。そして世界中のプレイヤーがアダムスの楽器を高く評価し、愛用し、素晴らしい音楽を創造しています。音のクオリティを守り、よりよい楽器を作ること。創業者であり、楽器づくりの有能なクラフトマンでもあるアンドレアダムスの情熱は、いつまでも引き継がれていくことでしょう。

シンフォニック・ジェネレーションII

Symphonic Generation II

ハンマード・コパーケトルを特殊なリングに吊り下げ、美しく澄んだ豊かな響きを発揮するアダムスの人気モデル。キャンバードケトル特有の深く重厚なサウンドと抜群のレスポンスで、あらゆる音楽表現にマッチ。スムーズで快適なペダルシステムと、チューニングの微調整システムを装備し演奏性も抜群です。ヘッドはカーフスキンまたはレモルネッサンス・ティンパニヘッドを選択できます。

キャンバードケトル

ヨーロッパの伝統的なケトル形状のキャンバードケトル。より深みのある響きが特徴です。



●カーフスキンヘッド仕様				●レモルネッサンス・ティンパニヘッド仕様				●レモルネッサンスヘッド					
品番	税込価格	本体価格		品番	税込価格	本体価格	サイズ	重量	品番	税込価格		品番	税込価格
AD-SY2DH20	¥1,067,000	¥ 970,000		AD-SY2DH20P	¥ 885,500	¥ 805,000	20"(51cm)	43.0Kg	RC-2200RS	¥25,520		RC-2200RS	¥25,520
AD-SY2DH23	¥1,100,000	¥1,000,000		AD-SY2DH23P	¥ 937,200	¥ 852,000	23"(59cm)	43.0Kg	RC-2500RS	¥26,840		RC-2500RS	¥26,840
AD-SY2DH26	¥1,175,900	¥1,069,000		AD-SY2DH26P	¥ 990,000	¥ 900,000	26"(66cm)	44.0Kg	RC-2800RS	¥28,050		RC-2800RS	¥28,050
AD-SY2DH29	¥1,256,200	¥1,142,000		AD-SY2DH29P	¥1,060,400	¥ 964,000	29"(74cm)	45.0Kg	RC-3100RS	¥29,150		RC-3100RS	¥29,150
AD-SY2DH32	¥1,393,700	¥1,267,000		AD-SY2DH32P	¥1,147,300	¥1,043,000	32"(81cm)	48.0Kg	RC-3400RS	¥36,410		RC-3400RS	¥36,410

■付属品: ヘッドプロテクター、チューニングキー (AD-TUK ¥8,470 税込価格)

■シンフォニック・ジェネレーションIIシリーズは一台一台が受注生産です。ご注文の際には仕様、納期などをお確かめください。

■ハンマード・コパーケトルはハンマリング仕上げのため、個体差が生じる場合がありますので、あらかじめご了承ください。

●**ハンマード・コパーケトル**: 入念なハンマリング加工を施したコパーケトルを特殊なリングに吊り下げ、シャーシなどから独立してセットすることによって、鳴りを最大限に引き出します。

●**ペダルシステムw/チューニング・ゲージ**: テンションの強弱にかかわらず均一な力で軽快な操作が行えるシステム。ペダルで設定したピッチをしっかりと保つ、ロック機構付き。

●**チューニング微調整システム**: ペダルで設定したピッチを手元のハンドル操作で手軽に微調整することが可能。カーフスキンヘッドを使用する場合には欠かせない機能。

●**大型ダブルキャスター**: 大型ホイールのキャスター2基は、スムーズで快適な移動と、操作性に優れ、ストッパーにより演奏中の楽器をしっかりと固定します。



ペダルシステム

チューニング微調整システム

大型ダブルキャスター



アダムス・ティンパニ・チューニングキー

AD-TUK ¥8,470 (税込価格)

■アダムス・ティンパニ専用のチューニングキー

*パールティンパニ・チューニングキーとは規格が異なります。

プロフェッショナル・ジェネレーションII

Professional Generation II

明るく、透明感のある音色のバラボリック・ハンマード・コパーケトルを特殊なリングに吊り下げ、ケトルの上質な響きを最大限に引き出す、アダムスの上級モデル。ベース部には、よりスムーズで軽快、そしてスイートゾーンの広い、新開発のバランススプリング・ペダルシステムを採用。またペダル下に新たに第3キャスターを装備し、大型のダブルキャスター2基と併せて、移動性能が大幅に向上しました。

バラボリック・ハンマード・コパーケトル・タイプ

入念なハンマリング加工で仕上げたコパーケトルが、音の深みと明瞭な音程感を際立たせます。



バラボリック・ハンマード・コパーケトル

●バラボリック・ハンマード・コパーケトルタイプ					●レモルネッサンスヘッド				
品番	税込価格	本体価格	サイズ	重量	品番	税込価格		品番	税込価格
AD-PR2KH20	¥653,400	¥594,000	20"(51cm)	33.0Kg	RC-2200RS	¥25,520		RC-2200RS	¥25,520
AD-PR2KH23	¥667,700	¥607,000	23"(59cm)	34.0Kg	RC-2500RS	¥26,840		RC-2500RS	¥26,840
AD-PR2KH26	¥711,700	¥647,000	26"(66cm)	36.0Kg	RC-2800RS	¥28,050		RC-2800RS	¥28,050
AD-PR2KH29	¥740,300	¥673,000	29"(74cm)	38.0Kg	RC-3100RS	¥29,150		RC-3100RS	¥29,150
AD-PR2KH32	¥812,900	¥739,000	32"(81cm)	40.0Kg	RC-3400RS	¥36,410		RC-3400RS	¥36,410

■付属品: ヘッドプロテクター、チューニングキー (AD-TUK ¥8,470 税込価格)

■AD-PR2KH20、バラボリック・コパーケトルタイプは受注生産です。ご注文の際には仕様、納期などをお確かめください。

■ハンマード・コパーケトルはハンマリング仕上げのため、個体差が生じる場合がありますので、あらかじめご了承ください。

●**コパーケトル"バラボリック・タイプ"**(研磨・クリアラッカー仕上げ): シンフォニック・ジェネレーションIIティンパニと同様のケトル吊り下げ方式を採用。

●**レモルネッサンスヘッド**(インサートリング仕様): 特殊なコーティング処理によってカーフスキンの特性を再現した、ティンパニヘッド。

●**"バランススプリング"ペダルシステムw/チューニングゲージ**: ヘッドのテンションと内蔵スプリングでバランスをとり合いながら音程を変化させるシステムで、軽くてスムーズな、扱いやすいメカニズム。

●**大型ダブルキャスター&第3キャスター**: 大型ホイールのキャスター2基と、ペダル下部のキャスターで、様々な状況下でも快適に移動が可能。



バランススプリング調整ダイヤル

チューニング・ゲージ

ペダルシステム・第3キャスター

●音域: アダムス・ティンパニ



D~B F~D A~F C~A E~C



AD-MAHA50A
(#42)
ウッドフレームカラー: エスプレッソ
レゾネーターカラー: デザート

音楽家 / 打楽器奏者 角銅 真実

独創的な発想でサウンドを磨き上げたアダムスマリンバ。

鍵盤打楽器の開発において、革新的な技術をためらうことなく続々と取り入れてきたアダムスは、今や極めて高品質な楽器として知られ、中でもマリンバは、アダムス・ブランドを象徴する名器として世界中で高く評価されています。とりわけ、高い理想を求めるアーティストとともにつくりあげた「アルファ・マリンバ」は、まさにアダムスの独創性を物語る代表的な楽器といえるでしょう。厳選されたホンジュラス・ローズウッドを、ヨーロッパ伝統の技と最新のコンピュータテクノロジーによって、極めて精度の高い音板に仕上げるアダムスの創造力。その絶妙な響きと洗練されたプロフィールは、世界のトッププレイヤーから絶賛されています。そして、アダムスの独創性は、マリンバのつくりにも及び、今回あらたに登場するAPEXフレームをはじめとする、数多くの画期的なシステムを搭載するのみならず、才能豊かなアーティストの声に熱心に耳を傾けることにより、さらに高度なレベルへと発展していきます。アダムスの技術とアーティストのアイデアが結びついたとき、世界最高の楽器、そしてアーティストの理想のサウンドが生まれます。現在、アダムスの鍵盤打楽器は、シロフォン、ピブラフォン、グロッケンシュピールをトータルにラインナップし、トッププレイヤーからスクールバンドに至るまで、多彩なモデルでお応えします。



アダムス・アルファ・マリンバ

アダムスマリンバを代表するモデル、「アルファ・マリンバ」の音板は、第6倍音まで調整され、豊かな音色と完璧な音程を誇っています。そしてその響きを最大限に引き出すため、レゾネーターにフリー・サスペンション・システム、ファインチューナブル・システムを導入し、常にベストコンディションで最高のパフォーマンスをサポート。さらに、高度かつスタイリッシュに磨き上げられた新たなフレームシステム「APEXフレーム」により、高い剛性を発揮しつつ、フレームノイズを極限まで排除しています。



●APEXフレーム

アダムスならではの画期的な特徴を持つAPEXフレームは、奏者の体格に応じた高さ調整を簡単に行え、組み立て、分解のしやすい設計のため、コンパクトに運搬ができるなど、演奏者への負担を最小限に抑えています。



●フリー・サスペンション・システム

レゾネーターは、ラバーパーツの上にフロートされる独自のサスペンションシステムを採用し、フレームからのわずかなノイズをカットし、音板のもつ鳴りを最大限に引き出します。

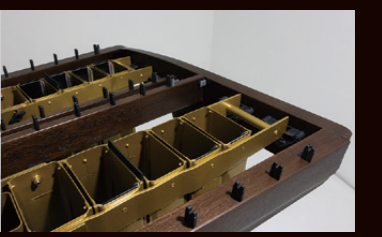
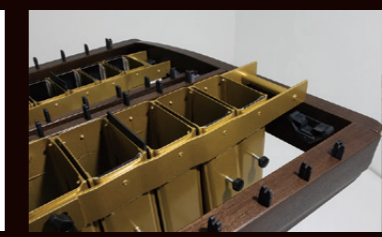

●音板

厳選されたホンジュラスローズウッド材だけを使い、コンピュータ制御によるチューニングプログラムを経て、熟練のクラフツマンによってひとつひとつ仕上げられた音板で、低音域では第6倍音まで調整され、他を凌駕する豊かな音色と完璧な音程を誇ります。



●ファインチューナブル・レゾネーター

低音部G23以下のレゾネーターは、それぞれの開口部を調整することにより、ホール環境や、温度や湿度などの状態に合わせて調整が可能。アルファ・マリンバの持つ最適な響きを引き出します。



●コードピン

音板コードを通すコードピンにラバーパーツを採用しノイズを排除した設計。



●専用キャスター

楽器本体を確実に固定し、演奏中の安定感を高めるキャスター。

ADAMS 鍵盤打楽器音域表

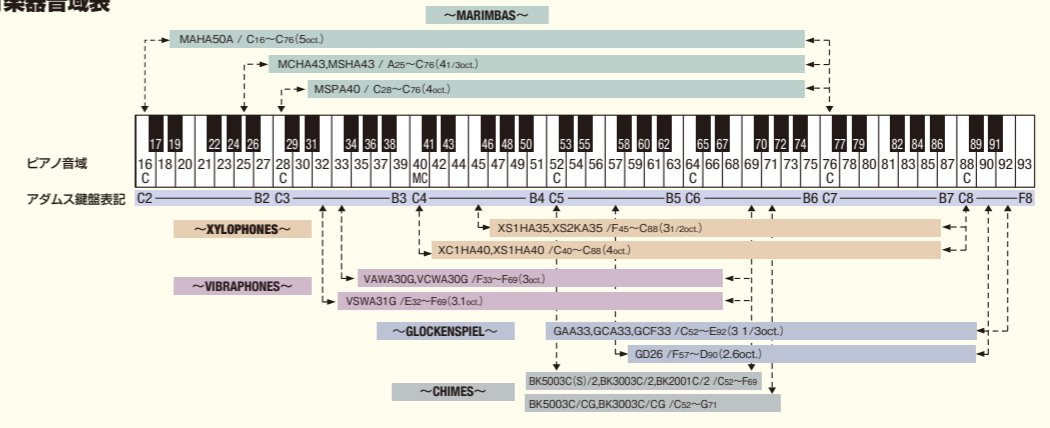



AD-MAHA50A
(#43)
ウッドフレームカラー: エスプレッソ
レゾネーターカラー: サテンゴールド



(#34)
ウッドフレームカラー: ホワイトウォッシュ
レゾネーターカラー: チタニウムシルバー



(#11)
ウッドフレームカラー: グラファイト
レゾネーターカラー: ブラック

アルファ・マリмба Alpha Marimbas

Alpha Series

アルファ・マリмбаは、全く新しい「APEX」フレームを採用することにより、画期的なビジュアルデザインを実現しました。「APEX」は強力なツーピースクロスバーとブレースを巧みに組み合わせて高い剛性を発揮する一方、高度に洗練されたシステムによりフレームノイズを極限まで排除しています。また、音板チューニングにはアルファチューニングプロセスを用いて、より高次倍音まで含んだ、豊かでヌケの良いサウンドを実現。そして、ケッセル・グランジャー・デザイン社とのコラボレーションにより、フレームとレゾネーターに流線をイメージしたデザインを採用。さらにそれらはそれぞれ4色のオプションを組み合わせて合計16タイプからカスタマイズでき、アルファ・マリмбаならではのパーソナルな愛器をデザインすることができます。

■ カラー組み合わせ

カラーコード	ウッドフレーム	レゾネーター
11	グラファイト	ブラック
12	グラファイト	デザート
13	グラファイト	サテンゴールド
14	グラファイト	チタニウムシルバー
21	ウォルナット	ブラック
22	ウォルナット	デザート
23	ウォルナット	サテンゴールド
24	ウォルナット	チタニウムシルバー
31	ホワイトウォッシュ	ブラック
32	ホワイトウォッシュ	デザート
33	ホワイトウォッシュ	サテンゴールド
34	ホワイトウォッシュ	チタニウムシルバー
41	エスプレッソ	ブラック
42	エスプレッソ	デザート
43	エスプレッソ	サテンゴールド
44	エスプレッソ	チタニウムシルバー

●**フレーム:** フレンチオーク材を使用し、ボトム部がなめらかにカットされたレールデザインを採用。ウォルナット、ホワイトウォッシュ、グラファイト、エスプレッソの4色より選択します。



ウォルナット

ホワイトウォッシュ

グラファイト

エスプレッソ

●**レゾネーター:** レゾネーターのボトム部を斜めにカットした形状で、中央部分ほど深くカットされ、「アルファ」ならではのスマート&スタイリッシュなリックスを演出。



デザート

サテンゴールド

ブラック

チタニウムシルバー

AD-MAHA50A (受注生産品)	
5 オクターブ	
¥3,630,000 (税込価格)	¥3,300,000 (本体価格)
<ul style="list-style-type: none"> ■ APEXフレーム(キャスター付/ロック可能) ■ 音域: C2(16)~C7(76) (5オクターブ) ■ 基準ピッチ: A=442 Hz ■ 音板材: ホンジュラスローズウッド ■ 音板幅: 72~40mm ■ 付属品: 音板カバー、マレット ■ 寸法(開口奥行高さ): 255 x 104 / 56 x 90~104cm ■ 重量: 131kg 	

※AD-MAHA50Aは受注生産になります。ご注文の際には仕様、納期などをお確かめください。

コンサート・マリмба Concert Marimbas

コンサートマリмбаはアダムスならではの豊かな響きと画期的な機能をあわせ持つ人気モデルで、幅広いジャンルでお使いいただけます。音板は最上位機種にも使われているホンジュラスローズウッドを採用しています。



AD-MCHA43

AD-MCHA43 (受注生産品)	
4 1/3 オクターブ	
¥1,375,000 (税込価格)	¥1,250,000 (本体価格)
ホンジュラスローズウッド音板を使用した、上級モデルです。	
<ul style="list-style-type: none"> ■ APEXフレーム(キャスター付/ロック可能) ■ 音域: A2(25)~C7(76) (4.3オクターブ) ■ 基準ピッチ: A=442Hz ■ 音板材: ホンジュラスローズウッド ■ 音板幅: 67~40mm ■ 付属品: 音板カバー、マレット ■ 寸法(開口奥行高さ): 207 x 90 / 56 x 87~101cm ■ 重量: 71.7kg 	

ソリスト・マリмба Solist Marimbas

ソリスト・マリмбаは、音板幅がやや狭く早いパッセージの演奏がしやすいため、ソロプレイや吹奏楽に適しています。音板はホンジュラスローズウッドの上級モデルと、暖かみのある音色が特徴でお求めやすいVドックの2種類をラインナップしています。アダムス・マリмбаの入門機としてもお勧めです。



AD-MSHA43



AD-MSPA40

AD-MSHA43 (受注生産品)	
4 1/3 オクターブ	
¥1,210,000 (税込価格)	¥1,100,000 (本体価格)
ホンジュラスローズウッド音板を使用した、4 1/3オクターブの音域を持つ上級モデルです。	
<ul style="list-style-type: none"> ■ APEXフレーム(キャスター付/ロック可能) ■ 音域: A2(25)~C7(76) (4 1/3 オクターブ) ■ 基準ピッチ: A=442Hz ■ 音板材: ホンジュラスローズウッド ■ 音板幅: 58~40mm ■ 付属品: 音板カバー、マレット ■ 寸法(開口奥行高さ): 185 x 90 / 56 x 87~101cm ■ 重量: 66.7kg 	

AD-MSPA40 (受注生産品)	
4 オクターブ	
¥594,000 (税込価格)	¥540,000 (本体価格)
暖かい音色のVドック音板を使用した4オクターブモデル。吹奏楽にお勧めです。	
<ul style="list-style-type: none"> ■ APEXフレーム(キャスター付/ロック可能) ■ 音域: C3(28)~C7(76) (4オクターブ) ■ 基準ピッチ: A=442Hz ■ 音板材: Vドック ■ 音板幅: 52~40mm ■ 付属品: 音板カバー、マレット ■ 寸法(開口奥行高さ): 175 x 81 / 52 x 82~102cm ■ 重量: 56.4kg 	

Adams Marimbas	品番	税込価格	本体価格	音板材	音域	音板幅	フレーム	寸法(開口x奥行x高さ)	重量
アルファ	AD-MAHA50A	¥3,630,000	¥3,300,000	ホンジュラスローズウッド	C2~C7 / 5 オクターブ	72~40mm	APEXフレーム	255 x 104 / 56 x 90~104cm	131kg
コンサート	AD-MCHA43	¥1,375,000	¥1,250,000	ホンジュラスローズウッド	A2~C7 / 4 1/3 オクターブ	67~40mm	APEXフレーム	207 x 90 / 56 x 87~101cm	71.7kg
ソリスト	AD-MSHA43	¥1,210,000	¥1,100,000	ホンジュラスローズウッド	A2~C7 / 4 1/3 オクターブ	58~40mm	APEXフレーム	185 x 90 / 56 x 87~101cm	66.7kg
	AD-MSPA40	¥594,000	¥540,000	Vドック	C3~C7 / 4 オクターブ	52~40mm	APEXフレーム	175 x 81 / 52 x 82~102cm	56.4kg

■ 基準ピッチ: A=442Hz ■ オクターブチューニング ■ 付属品: 音板カバー、マレット

YouTube パールチャンネル
ADAMSサウンドガイド

YouTubeパールチャンネルで試奏動画をご覧いただけます。



コンサート・シロフォン

Concert Xylophones

アダムスオリジナルの“APEXフレーム”を採用し、小気味よいクリアな発音と艶めく音の伸びを実現。とりわけ、音板幅を広く設定することにより、豊かな音色を得ることができるモデルです。

AD-XC1HA40 (受注生産品)
4 オクターブ
¥913,000(税込価格) ¥830,000(本体価格)
ホンジュラス・ローズウッド音板を使用した、上級のモデルです。
<ul style="list-style-type: none"> ■ APEXフレーム(キャスター付/ロック可能) ■ 音域: C4(40)~C8(88)(4オクターブ) ■ 基準ピッチ: A=442Hz クイント(5度)チューニング ■ 音板材: ホンジュラス・ローズウッド ■ 音板幅: 48~40mm ■ 付属品: 音板カバー、マレット ■ 寸法(開口奥行高さ): 165 x 90/56 x 87~101cm ■ 重量: 39.9kg



AD-XC1HA40

ソリスト・シロフォン

Solist Xylophones

立ち上がりの良いサウンドで、細かいパッセージを演奏するのに適しています。



AD-XS1HA40



AD-XS1HA35

AD-XS1HA40 (受注生産品)	AD-XS1HA35	AD-XS2KA35 (受注生産品)
4 オクターブ	3 1/2 オクターブ	3 1/2 オクターブ
¥660,000(税込価格) ¥600,000(本体価格)	¥455,400(税込価格) ¥414,000(本体価格)	¥506,000(税込価格) ¥460,000(本体価格)
ホンジュラス・ローズウッド音板を使用した、4オクターブのモデルです。	ホンジュラス・ローズウッド音板を使用した、3 1/2オクターブのモデルです。	耐久性のあるゼロン音板とマリンバと同じオクターブ・チューニングを採用した、リーズナブルなモデルです。
<ul style="list-style-type: none"> ■ APEXフレーム(キャスター付/ロック可能) ■ 音域: C4(40)~C8(88)(4オクターブ) ■ 基準ピッチ: A=442Hz クイント(5度)チューニング ■ 音板材: ホンジュラス・ローズウッド ■ 音板幅: 43~38.5mm ■ 付属品: 音板カバー、マレット ■ 寸法(開口奥行高さ): 156 x 75/56 x 87~101cm ■ 重量: 34.9kg 	<ul style="list-style-type: none"> ■ APEXフレーム(キャスター付/ロック可能) ■ 音域: F4(45)~C8(88)(3 1/2 オクターブ) ■ 基準ピッチ: A=442Hz クイント(5度)チューニング ■ 音板材: ホンジュラス・ローズウッド ■ 音板幅: 43~38.5mm ■ 付属品: 音板カバー、マレット ■ 寸法(開口奥行高さ): 141 x 68/50 x 80~100cm ■ 重量: 31.8kg 	<ul style="list-style-type: none"> ■ APEXフレーム(キャスター付/ロック可能) ■ 音域: F4(45)~C8(88)(3 1/2 オクターブ) ■ 基準ピッチ: A=442Hz オクターブチューニング ■ 音板材: ゼロン(ファイバーグラス) ■ 音板幅: 40~38.5mm ■ 付属品: 音板カバー、マレット ■ 寸法(開口奥行高さ): 141 x 68/56 x 87~101cm ■ 重量: 40kg



シロフォン音板一式(受注生産)

AD-XS1H/40CB
ソリストシロフォンAD-XS1HA40用音板一式 ¥429,000(税込価格) ¥390,000(本体価格)
AD-XS1H/35CB
ソリストシロフォンAD-XS1HA35用音板一式 ¥330,000(税込価格) ¥300,000(本体価格)

※音板のみとなります。フレーム等は含まれません。ご注文後の発注となるため、納期にお時間をいただきます。あらかじめご了承ください。



●APEXフレーム

工具を使わず簡単に組み立てが行え、強力なツーピースクロスバーとブレースを巧みに組み合わせて高い剛性を発揮する一方、高度に洗練されたシステムによりフレームノイズを極限まで排除。



●フリーサスペンションシステム

音板の持つ自然な鳴りを最大限に引き出します。



●専用キャスター

楽器本体を確実に固定し、演奏中の安定感を高めるキャスター。

シロフォン

Xylophones

アダムス・シロフォンは、優れたチューニング・メソッドにより、極めて優れた音質を実現しています。丁寧に倍音調整をした音板から得られる美しい響きと、アダムスオリジナルシステムの“APEXフレーム”がもたらす緻密で、洗練されたクリアなサウンドが特徴です。高さ調整が自在な点に加え、フリーサスペンションシステムによるレゾネーターが、音板の持つ自然な振動を最大限に引き出し、アダムスの独創性が楽器をさらに進化させています。アダムス・シロフォンのチューニングは、基音に対して5度の倍音を強調した華やかでアタック感の強い“クイント・チューニング”と、基音に対して2オクターブ上の倍音を強調したマリンバと同じチューニングで、落ち着いた音色の“オクターブ・チューニング”。音板は厳選されたホンジュラス・ローズウッドとゼロン(ファイバー)の2種類のラインナップをご用意しています。

ビブラフォン Vibraphones

アダムスならではの斬新なアプローチで開発したビブラフォン。アダムス独自の最新のチューニングメソッドを導入し、高力アルミニウム合金を音板に採用することにより、あたたかく、広がりのあるレゾナンスサウンドと、クリアで華やかなサウンドを実現しています。新たにデザインされた静粛性の高いドライブベルトモーターシステムは、スライド式コントロールで、プレイヤーの手元で演奏中でもスムーズにファンスピードを変えられます。また、ペダル操作時にフレキシブルに対応するペダルシステムなど、アダムスならではの斬新な設計が施されています。ヨーロッパの伝統を受け継ぐアダムスがお届けするハイクオリティなラインナップです。

アルファ・ビブラフォン

Alpha
アルファ・ビブラフォンは、「APEX」フレームを採用し、ツーピースクロスバーとプレースを巧みに組み合わせて高い剛性を発揮する一方、フレームノイズを極限まで排除しています。そして、ケッセル・グランジャーデザイン社とのコラボレーションにより、ウッドフレームとレゾネーターに流線型をイメージしたデザインを採用。それらは各4色のオプションを組み合わせて合計16タイプからカスタマイズでき、アルファ・ビブラフォンならではのパーソナルな愛器をデザインすることができます。(16タイプの詳細はP33をご参照ください)



AD-VAWA30G (#22)
ウッドフレームカラー:ウォルナット
レゾネーターカラー:デザート

アルファ	AD-VAWA30G (受注生産品)	AD-VAWA30S (受注生産品)
3 オクターブ ゴールドバー仕様	3 オクターブ シルバーバー仕様	3 オクターブ シルバーバー仕様
¥1,482,800(税込価格) ¥1,348,000(本体価格)	¥1,375,000(税込価格) ¥1,250,000(本体価格)	
<ul style="list-style-type: none"> ■APEXフレーム(キャスター付/ロック機能) ■音域: F3(33)~F6(69)(3オクターブ) ■基準ピッチ: A=442Hz ■音板材: 高力アルミニウム合金 ■音板幅: 57mm~38mm ■付属品: 音板カバー、マレット、ACアダプター ■寸法(開口・奥行高さ): 153 x 75 / 56 x 87~101cm ■重量: 90.8kg 	<ul style="list-style-type: none"> ■APEXフレーム(キャスター付/ロック機能) ■音域: F3(33)~F6(69)(3オクターブ) ■基準ピッチ: A=442Hz ■音板材: 高力アルミニウム合金 ■音板幅: 57mm~38mm ■付属品: 音板カバー、マレット、ACアダプター ■寸法(開口・奥行高さ): 153 x 75 / 56 x 87~101cm ■重量: 90.8kg 	

コンサート・ビブラフォン

Concert
音板、モーターユニットなど基本構造は最上位機種「アルファ」と同様のシステムを備え、新たに登場した「APEXフレーム」を搭載して、高い剛性を発揮すると同時に洗練されたビジュアルも実現しました。



AD-VCWA30G



AD-VSWA31G

コンサート	AD-VCWA30G / AD-VCWA30S	ソリスト	AD-VSWA31G / AD-VSWA31S
3 オクターブ ゴールドバー仕様 / シルバーバー仕様	3.1 オクターブ ゴールドバー仕様 / シルバーバー仕様	3.1 オクターブ ゴールドバー仕様 / シルバーバー仕様	
¥1,052,700(税込価格) ¥957,000(本体価格)	¥902,000(税込価格) ¥820,000(本体価格)		
<ul style="list-style-type: none"> ■APEXフレーム(キャスター付/ロック機能) ■音域: F3(33)~F6(69)(3オクターブ) ■基準ピッチ: A=442Hz ■音板材: 高力アルミニウム合金 ■音板幅: 57mm~38mm ■付属品: 音板カバー、マレット、ACアダプター ■寸法(開口・奥行高さ): 153 x 75 / 56 x 87~101cm ■重量: 90.8kg 	<ul style="list-style-type: none"> ■APEXフレーム(キャスター付/ロック機能) ■音域: E3(32)~F6(69)(3.1オクターブ) ■基準ピッチ: A=442Hz ■音板材: 高力アルミニウム合金 ■音板幅: 50mm~38mm ■付属品: 音板カバー、マレット、ACアダプター ■寸法(開口・奥行高さ): 153 x 75 / 56 x 87~101cm ■重量: 81.8kg 		

※ビブラフォンシルバー音板仕様は受注生産品となり納期にお時間がかかります。

太字 のモデルはもっともポピュラーなタイプです。(他のモデルはご注文後の発注となるため、納期にお時間を頂きます。あらかじめご了承ください。)

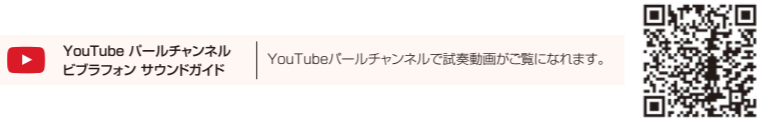

YouTube チャンネル
ビブラフォン サウンドガイド
YouTube/チャンネルで試奏動画がご覧いただけます。

グロックンシュピール Glockenspiels

アダムスならではのサウンドクオリティを徹底的に追及したグロックンシュピール。アダムス独自の最新チューニングメソッドは、極めてピュアで透明感にあふれたサウンドを実現しています。低音から高音までムラの無い、伸びやかなピュアトーン、ダイナミクスに富んだ倍音調整、いずれもアダムステクノロジーが生かされたハイクオリティサウンドをお届けします。

コンサート~テーブルボックスモデル~

Concert - Table Box Model-
アダムステクノロジーが生かされたテーブルボックスモデル専用のハイカーボンスチール音板は、厚みを持たせたフラットな形状で、裏面に深く丸みのあるカットを施し、ヴィンテージサウンドを醸成させ、さらに磨きをかけたハイクオリティサウンドが特徴。繊細で豊かな表現力を持ち、ボックスに共鳴しながら、どこまでもピュアでクリアなサウンドを発揮します。



AD-GD26



(別売スタンド)
PKS-20X
¥15,950(税込価格)

アルファ

Alpha
ラウンドトップに加工されたカーボン・スチール音板から放たれるピュアな音色は、速くまで澄み渡り、画期的な設計のレゾネーターと相まって、極上のサウンドを生み出します。堅固かつ安定したAPEXフレームにより、ペダル操作もストレスなくスムーズな演奏が可能です。カラーオプションはウッドフレームとレゾネーターで各設定色を組み合わせて20通りから選択可能です。



AD-GAA33

コンサート

Concert
アダムス独自のAPEXフレームを搭載した、シンプルでありながら汎用性の高いモデル。音板はラウンドトップ加工で、ブライトな音色。フォルムは、チタニウムグレイカラーのレゾネーター、ブラックフレームが引き締まったルックスを演出します。コンサートグロックンシュピールとして人気の高いモデルです。



AD-GCA33

コンサート ~テーブルボックスモデル~	アルファ	コンサート
AD-GD26	AD-GAA33 (受注生産品)	AD-GCA33
2.6 オクターブ	3.3 オクターブ	3.3 オクターブ
¥391,600(税込価格) ¥356,000(本体価格)	¥1,034,000(税込価格) ¥940,000(本体価格)	¥704,000(税込価格) ¥640,000(本体価格)
<ul style="list-style-type: none"> ■音域: F5(57)~D8(90)(2.6オクターブ) ■基準ピッチ: A=442Hz ■音板材: カーボンスチール ■音板幅: 31.5mm ■付属品: マレット ■寸法(開口・奥行高さ): 86 x 45 x 11.5cm ■重量: 22.6kg (別売)専用スタンド: PKS-20X ¥15,950(税込価格) 	<ul style="list-style-type: none"> ■APEXフレーム(キャスター/ロック付) ■音域: C5(52)~E8(92)(3.3オクターブ) ■基準ピッチ: A=442Hz ■音板材: カーボンスチール ■音板幅: 32mm ■ダンパーシステム/リバーシブルダンパーペダル(PATENTED) ■付属品: 音板カバー、マレット ■寸法(開口・奥行高さ): 120 x 55 / 31 x 81~96.5cm ■重量: 50kg ■カラーオプション レールエスプレック/グラファイト/ウォルナット/ホワイトウオッシュ レゾネーター: ミッドナイトブラック/デザート/サテンゴールド/バーバドラスク/チタニウムグレイ レールとレゾネーターを組み合わせて合計20タイプから選択 	<ul style="list-style-type: none"> ■APEXフレーム(キャスター/ロック付) ■音域: C5(52)~E8(92)(3.3オクターブ) ■基準ピッチ: A=442Hz ■音板材: カーボンスチール ■音板幅: 32mm ■付属品: 音板カバー、マレット ■寸法(開口・奥行高さ): 120 x 55 / 31 x 81~96.5cm ■重量: 47kg

太字 のモデルはもっともポピュラーなタイプです。(他のモデルはご注文後の発注となるため、納期にお時間を頂きます。あらかじめご了承ください。)

フィールド・フレーム・モデル Endurance Field Frame (受注生産品)

アダムスの鍵盤打楽器を、あらかじめフィールド・フレームに組み込んだモデルです。マーチングシーンにおいても、堅牢なフレームで激しい演奏にも十分に耐えることができ、大型キャスターが移動をスムーズにサポートします。



AD-MCKF43



AD-XS1KF35



AD-VCNF300S

マリンバ	シロフォン	ビブラフォン	グロックンシュピール
AD-MCKF43	AD-XS1KF35	AD-VCNF300S	AD-GCF33
コンサートシリーズ 4 1/3 オクターブ	ソリストシリーズ 3 1/2 オクターブ	モーターレスタイプ 3 オクターブ	コンサートグロックンシュピール 3 1/3 オクターブ
¥2,003,100(税込価格) ¥1,821,000(本体価格)	¥887,700(税込価格) ¥807,000(本体価格)	¥1,164,900(税込価格) ¥1,059,000(本体価格)	¥823,900(税込価格) ¥749,000(本体価格)
<ul style="list-style-type: none"> ■フィールドフレーム(キャスター付/ロック可能) ■音域: A2(43)~C7(76)(4 1/3 オクターブ) ■基準ピッチ: A=442Hz ■音板材: ゼロン(ファイバーグラス) ■音板幅: 67~40mm ■付属品: マレット ■寸法(開口・奥行高さ): 207 x 105 / 55 x 90~110cm ■重量: 111kg 	<ul style="list-style-type: none"> ■フィールドフレーム(キャスター付/ロック可能) ■音域: F4(49)~C8(98)(3 1/2 オクターブ) ■基準ピッチ: A=442Hz ■音板材: ゼロン(ファイバーグラス) ■音板幅: 40~38.5mm ■付属品: マレット ■寸法(開口・奥行高さ): 144 x 78 / 52 x 80~100cm ■重量: 40kg 	<ul style="list-style-type: none"> ■フィールドフレーム(キャスター付/ロック可能) ■音域: F3(33)~F6(69)(3オクターブ) ■基準ピッチ: A=442Hz ■音板材: 高力アルミニウム合金、シルバー仕上げ ■音板幅: 57~38mm ■付属品: 音板カバー、マレット ■寸法(開口・奥行高さ): 158 x 94 / 75 x 81~101cm ■重量: 59kg 	<ul style="list-style-type: none"> ■フィールドフレーム(キャスター付/ロック可能) ■音域: C5(52)~E8(92)(3 1/3 オクターブ) ■基準ピッチ: A=442 Hz ■音板材: カーボンスチール ■音板幅: 30.5mm ■付属品: 音板カバー、マレット ■寸法(開口・奥行高さ): 120 x 83 / 57 x 86~103cm ■重量: 69kg

フィールドフレーム・モデルはご注文後の発注となるため、納期にお時間を頂きます。あらかじめご了承ください。

Experience the Sound of Quality ADAMS CHIMES

ADAMS[®] GENERATION II ORCHESTRAL CHIMES

アダムス・オーケストラチャイムは、ヨーロッパの伝統を受け継ぎ、長年に渡り培われた楽器づくりの手法と、科学的アプローチにより生み出されました。どこまでも澄み渡る美しい音色と、ホールを駆け巡る豊かな響きは、アダムス独自の調律により、格式高いカリヨン(教会の鐘)を彷彿とさせ、世界の一流オーケストラでも極めて高い評価を受け続けています。また、音抜けの良さや遠達性が求められるマーチングバンドのフロントピットアンサンブルにおいては、伸びのある豊かな倍音をたっぷり含んだ、音量感あふれるサウンドにより存在感を大いに発揮します。そして格調高く美しいフレームは、随所にアダムスの設計技術が活かされたシンプルな構造で、音管の響きを最大限に引き出します。さらに、操作性に優れたフットペダル方式のダンパーシステムは、奏者にとって最高のパフォーマンスをサポートします。アダムスが誇る最高峰の音質を持つフラッグシップモデルのフィルハーモニック・ジェネレーションII、オーケストラにも適したシンフォニック・ジェネレーションII、吹奏楽に溶けこむスタンダード・ジェネレーションIIの3タイプのラインナップ。いずれも固定可能なキャスターを備えた専用スタンドを装備し、専用カバーとチャイム・ハンマーが付属しています。

Available Features

1.6oct. 20音管 オプションモデル



「フィルハーモニック」、「シンフォニック」にはC5(52)~G6(71)までの「20音モデル」も用意。

近年の多様な多彩な楽曲の演奏時に求められる、より幅広い音楽表現を可能とする1.6oct.の20音モデルが従来のフィルハーモニックシリーズだけではなく、シンフォニックシリーズにも登場。

*該当モデルAD-BK5003C/CG & AD-BK3003C/CG



最上位モデルの「フィルハーモニック」はオプションで用意している、超低域音管を使用する際やハイポジションでの演奏時には、両ポスト中央部にある高さ調整機能を活用してフレームをスケールアップし、セッティングします。

*該当モデルAD-BK5003C/2 & AD-BK5003C/CG



アダムス・チャイムの要、オリジナルのプラス音管はシリーズ別に太さ3タイプ。

管厚を2.5mmとし、シリーズ別に直径39.2mm、38.0mm、36.3mmの3タイプが設定され、「フィルハーモニック」は荘厳かつ重厚、「シンフォニック」は流暢で明快、「スタンダード」は優雅繊細で、個性豊かなキャラクターを発揮。

YouTube パールチャンネル
Adamsチャイムサウンドガイド

YouTube/パールチャンネルで試奏動画がご覧いただけます。



フィルハーモニック・ジェネレーションIIチャイム Philharmonic Generation II Chimes

重厚で風格のあるフィルハーモニック・ジェネレーションIIチャイムは、世界中で高く評価されている美音を極めたチャイムです。18音モデルには、しっとりとした質感が魅力のサテンフィニッシュと、上質な輝きで、澄み切ったサウンドを備えたクロームフィニッシュの2タイプを用意。また新たに20音モデル(クロームフィニッシュ)もラインナップに加え、より幅広い音楽表現を可能にしました。このモデルには高さ調節可能な専用スタンドが付属し、サウンドのみならずセッティングの拡張性にも優れたプロフェッショナルなフラッグシップモデルです。

主な使用曲例

- マッキー (吹奏楽のための交響曲「ワインダークシー」)
- D.ギリングハム (管楽器と打楽器のための交響曲「黙示録による幻想」)
- レスピーギ (交響詩「ローマの噴水」)
- A.メンゲン (ノートルダム大の鐘)
- ヴェースビ (アウティヴィメディアノクテ)

AD-BK5003C/CG (受注生産品)	■音域: 18音 / C5(52)~F6(69) (1.5オクターブ) 20音 / C5(52)~G6(71) (1.6オクターブ) *AD-BK5003C/CG
¥1,980,000 (税込価格) ¥1,800,000 (本体価格)	■ピッチ: A=442Hz
クローム・フィニッシュ	■音管材質: プラス
AD-BK5003S/2 (受注生産品)	■音管径/管厚: 39.2mm/2.5mm
¥1,529,000 (税込価格) ¥1,390,000 (本体価格)	■付属品: ハンマー (AD-CH/2本)、専用カバー
サテン・フィニッシュ	■寸法 (開口・奥行高さ): 880 x 600 x 1,820~2,150mm 930 x 600 x 1,820~2,150mm *AD-BK5003C/CG
AD-BK5003C/2 (受注生産品)	■重量: 115kg *AD-BK5003S/2, AD-BK5003C/2
¥1,529,000 (税込価格) ¥1,390,000 (本体価格)	
クローム・フィニッシュ	

*フィルハーモニック・ジェネレーションIIチャイムは一台一台が受注生産です。ご注文の際には仕様、納期などをお確かめ下さい。



専用カバー (付属品)



AD-BK3003C/2



AD-BK3003C/CG



AD-BK2001C/2

シンフォニック・ジェネレーションIIチャイム

Symphonic Generation II Chimes

洗練されたプラスチック音が織りなす音色は、ヨーロッパの伝統を受け継いだアダムスならではのサウンド。チャイムのために厳選されたプラスチック管、操作性に優れたペダルダンパーシステムは、アダムスが培った楽器づくりのノウハウが生かされています。また、新たに20音モデルをラインナップに加え、より幅広い音楽性を可能にしました。倍音豊かで厚みのある響きを持った、オーケストラにも適したアップグレードなモデルです。

AD-BK3003C/2	■音域: 18音 / C5(52)~F6(69) (1.5オクターブ) 20音 / C5(52)~G6(71) (1.6オクターブ) *AD-BK3003C/CG
¥1,001,000 (税込価格) ¥910,000 (本体価格)	■ピッチ: A=442Hz
クローム・フィニッシュ	■音管材質: プラス
AD-BK3003C/CG (受注生産品)	■音管径 / 管厚: 38.0mm / 2.5mm
¥1,430,000 (税込価格) ¥1,300,000 (本体価格)	■付属品: ハンマー (AD-CH×2本) 専用カバー
クローム・フィニッシュ	■寸法 (開口・奥行・高さ): 880×600×1820mm 930×600×1820mm *AD-BK3003C/CG
	■重量: 110kg *AD-BK3003C/2



専用カバー (付属品)

主な使用曲例

- マスカーニ (カヴァレリア・ルスティカーナ)
- 高島帥 (ウインドオーケストラのためのマインドスケープ)
- コダーイ (ハーリーヤージュ)
- G. プッチーニ (歌劇「トゥーランドット」)
- スパーク (宇宙の音楽)

*シンフォニックジェネレーションIIチャイム20音 (1.6オクターブ) AD-BK3003C/CGは受注生産です。ご注文の際には仕様、納期をお確かめ下さい。

パール・チャイムスタンド

CH-ST5 (5本立て)
¥81,840 (税込価格) ¥74,400 (本体価格)
5本立てチャイムスタンド。軽量ながら堅牢なスタンドで素早くセッティングが可能です。
■寸法 (開口・奥行・高さ): 400 x 560 x 1,700mm
■コラム (音管) 直径: 36.3mm まで対応
*スタンダード・ジェネレーションIIチャイム用



アダムス・チャイムスタンド

AD-BKF07/2 (7本立て)
¥242,000 (税込価格) ¥220,000 (本体価格)
楽曲に必要な分だけチャイムを立てる際に便利なスタンドです。
■寸法 (開口・奥行・高さ): 490 x 600 x 1,820mm
■コラム (音管) 直径: 39.2mm まで対応



アダムス・オーケストラチャイム単品価格

シリーズ	フィルハーモニック・ジェネレーションIIチャイム	シンフォニック・ジェネレーションIIチャイム	スタンダード・ジェネレーションIIチャイム
音程	品番	税込価格	本体価格
F4 (45)	AD-BK5094 (特注)		
F#4 (46)	AD-BK5095 (特注)		
G4 (47)	AD-BK5096 (特注)		
G#4 (48)	AD-BK5097 (特注)	¥240,900	¥219,000
A4 (49)	AD-BK5098 (特注)		
A#4 (50)	AD-BK5099 (特注)		
B4 (51)	AD-BK5100 (特注)		
C5 (52)	AD-BK5101		AD-BK3101C
C#5 (53)	AD-BK5102		AD-BK3102C
D5 (54)	AD-BK5103		AD-BK3103C
D#5 (55)	AD-BK5104		AD-BK3104C
E5 (56)	AD-BK5105		AD-BK3105C
F5 (57)	AD-BK5106		AD-BK3106C
F#5 (58)	AD-BK5107	¥113,850	¥103,500
G5 (59)	AD-BK5108		AD-BK3108C
G#5 (60)	AD-BK5109		AD-BK3109C
A5 (61)	AD-BK5110		AD-BK3110C
A#5 (62)	AD-BK5111		AD-BK3111C
B5 (63)	AD-BK5112		AD-BK3112C
C6 (64)	AD-BK5113		AD-BK3113C
C#6 (65)	AD-BK5114		AD-BK3114C
D6 (66)	AD-BK5115	¥103,950	¥94,500
D#6 (67)	AD-BK5116		AD-BK3116C
E6 (68)	AD-BK5117		AD-BK3117C
F6 (69)	AD-BK5118		AD-BK3118C
F#6 (70)	AD-BK5119 (特注)		AD-BK3119C (特注)
G6 (71)	AD-BK5120 (特注)	¥103,950	¥94,500
			AD-BK3120C (特注)

*フィルハーモニック・ジェネレーションII/シンフォニック・ジェネレーションIIチャイムの音管は受注生産となります。ご注文の際には納期などをお確かめください。
*フィルハーモニック・ジェネレーションIIチャイム音管単品をご希望の場合、サチン仕上げは品番末尾にS(例: AD-BK5101S)、クローム仕上げは品番末尾にC(例: AD-BK5101C)を加えてご注文ください。
*F4(45)~B4(51)、F#6(70)~G6(71)は特注品のため、受注生産となります。ご注文の際には納期をご確認ください。
*チャイム用ワイヤー (1本) AD-PBX0708 ¥1,210 (税込価格) ¥1,100 (本体価格)

ADAMS社製品につきましては、サウンドクオリティを重視した品質管理基準となっております。一部製品によっては製造工程上生じる仕上げムラや細かな擦り跡がある場合がございますが、ADAMS社のサウンド品質基準を満たしているものであり楽器の機能や音質を損なうものではございません。

スタンダード・ジェネレーションIIチャイム

Standard Generation II Chimes

アダムス・チャイムのエッセンスを凝縮したお求めやすいモデルで、伸びのある澄んだサウンドは、吹奏楽によく溶け込みます。また、高級感あふれる端正なフォルムながら、演奏しやすい高さにも配慮するなど基本性能を重視。アダムスの伝統を体現するスタンダードなモデルです。

AD-BK2001C/2

¥820,600 (税込価格) ¥746,000 (本体価格)

クローム・フィニッシュ

- 音域: 18音 / C5(52)~F6(69) (1.5オクターブ)
- ピッチ: A=442Hz ■音管材質: プラス
- 音管径 / 管厚: 36.3mm / 2.5mm
- 付属品: ハンマー (AD-CH/2本) 専用カバー
- 寸法 (開口・奥行・高さ): 810 x 600 x 1,690mm
- 重量: 96kg

主な使用曲例

- 梅屋雅徳 (マゼランの未知なる大陸への挑戦)
- V.ネリベル (2つの交響的断章)
- 福島弘和 (交響的狂詩曲)
- マルコム・アーノルド (管弦楽組曲「第六の幸福をもたらす宿」)

チャイム音管ケース

PSC-CHCS ¥26,400 (税込価格) ¥24,000 (本体価格)
PSC-CHCM ¥29,150 (税込価格) ¥26,500 (本体価格)
PSC-CHCL ¥31,900 (税込価格) ¥29,000 (本体価格)

S・M・Lの3サイズ。各サイズごとにチャイム音管x6本を収納可能。内部のクロスで巻いて運搬時の破損から完璧にガードします。持ち運びにも大型のハンドルを4つ装備し取り回しに優れます。3サイズセットでADAMSチャイム音管18本をすべて収納可能です。



サイズ
S: 1,200mm x 160mm x 100mm
M: 1,450mm x 160mm x 100mm
L: 1,750mm x 160mm x 100mm

アダムス・チャイムハンマー

AD-CH ¥10,890 (税込価格) ¥9,900 (本体価格)
アダムスのチャイムに付属されているプラスチック製ハンマー。打面に牛革が装着されているモデル。(直径45mm、全長340mm)



ヴィックファース・チャイムハンマー

VIC-CH ¥8,800 (税込価格) ¥8,000 (本体価格)
ヴィックファースのプラスチックヘッド、ヒッコリー製シャフトのハンマー。(直径42mm、全長270mm)



チャイムハンマー比較動画



USBバスパワー駆動&用途に応じて鍵盤のトランスポーズが自在の「パール・マレットステーション」。
初心者からパワーユーザーまで全てのプレイヤーに向けた、次世代マレットキーボードコントローラーです。

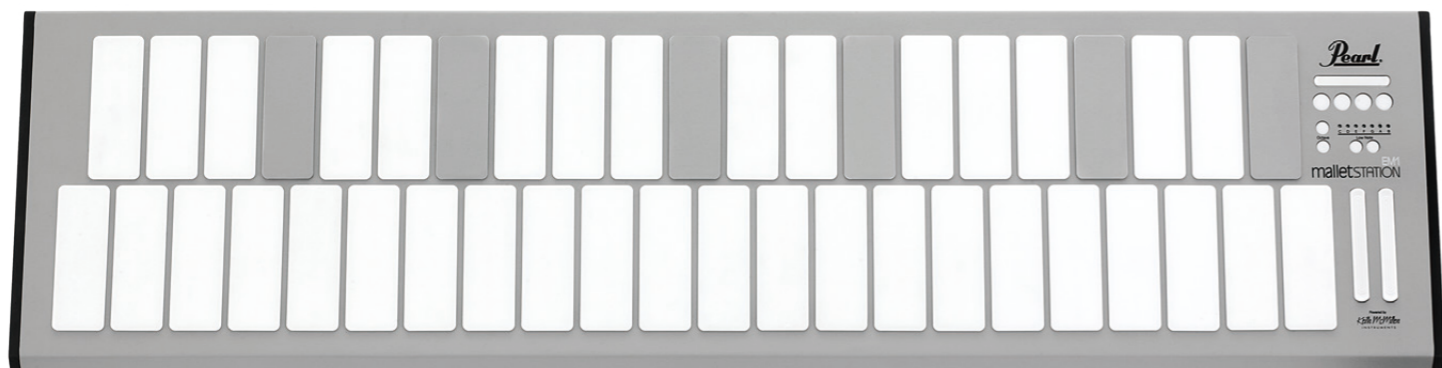

パール・マレットステーション

Mallet Keyboard Controller "malletSTATION"

品番	税込価格	本体価格	サイズ	対応別売スタンド(税込)
EM-1	¥212,300	¥193,000	4.1 (H) x 32 (W) x 124.5 (L) cm	PKS-20X ¥15,950

マレットステーションは演奏情報(MIDIデータ)をUSBケーブルを通じてMac、PC、iOS、Androidデバイスなどにインストールされた外部音源に送受信することにより演奏します。

USBバスパワーによりどこでも演奏が可能。ACアダプターが不要なので、コンセントを探す必要もなく、屋内、屋外を問わず、持ち運んで使用する際にも便利です。

Lowノート(最低音)をボタン設定で簡単に変更することが可能。「ギャップキャップ」のポジションを変更することにより、最低音が「C」や「A」のマリンバや、最低音が「F」のピブラフォンを素早くシミュレーションできます。

マレットステーションは、全天候型スマート・ファブリックセンサー・テクノロジーを採用しており、ダンピングマレット奏法やアフタータッチコントロールなど、あなたのプレイスタイルに合わせて、非常に繊細かつナチュラルなレスポンスを実現します。

malletSTATION™

- 43鍵、4.4 x 12.7cm soft silicone keys ■3 faders and 4 buttons, MIDI assignable
- 3 MIDI assignable 1/4 pedal inputs ■Bottom NoteRange Shift up/down buttons
- Octave up/down button ■4.1 (H) x 32 (W)x124.5(L)cm ■10.2kg

マレットステーションはプログラム可能な3つのフェーダー、プログラム可能な4つのボタン、最低音(ダイアトニックスケールC~B)の設定機能およびオクターブ・シフトボタンを備えたマスターコントロールセクションを備えています。

アサイン可能な3つのペダル入力として、プログラムチェンジやサステイン、そしてエクスプレッションコントロール、さらには任意のMIDIパラメーターを通じて多彩なパフォーマンスを実現します。

各種のコントロールは編集ソフトにより自由にプログラム可能で、マウスをクリックするだけで簡単に設定を変更できます。

スマートフォンやタブレットのミュージックアプリから、プロのデジタルオーディオワークステーションやサウンドライブラリーまで様々なデバイスとソフトウェアに対応します。

※音質やレイテンシーの程度等は使用するデバイスおよびソフトウェアの性能に応じます。

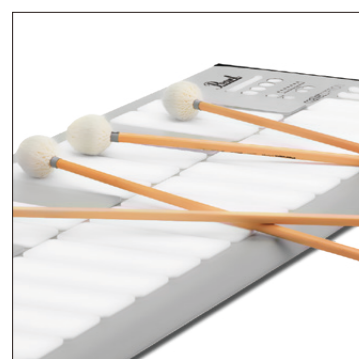

スマートファブリックセンサーテクノロジーを搭載した、ソフトシリコン製の4.4cmx12.7cm キーボード



ソフトウェアを操作する3つのフェーダー、4つのボタンと、オクターブシフト、Lowノート(最低音)設定の各ボタン。

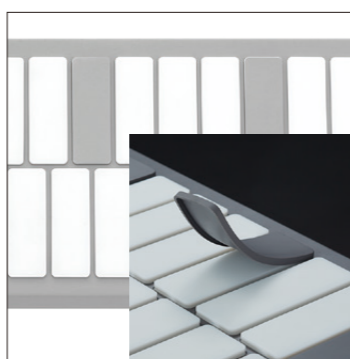

スケール設定に合わせて脱着し、黒鍵をグルーピング表示できる「ギャップキャップ」。



USBの各MIDI端子とエクスプレッション、スイッチ、サステインペダルの入力端子。

〈別売〉

- **スタンド** PKS-20X ¥15,950(税込価格)

マウントバーの長さは本体の奥行にフィットするサイズです。(約34cm)



PKS-20X

〈別売〉

- **専用ソフトケース** PSC-EM1 ¥13,310(税込価格)



PSC-EM1

マレットステーション実際の接続例

マレットステーション背面のUSB出力端子からコンピュータやスマートフォン、またはタブレットに接続し、その機器のスピーカーOUT、またはヘッドホンOUTからオーディオ出力します。その他必要に応じて、ペダル入出力端子にはエフェクト等をコントロールするエクスプレッションペダル、プログラムチェンジ等を行うフットスイッチ、サステイン(ダンパー)ペダルをそれぞれ接続します。

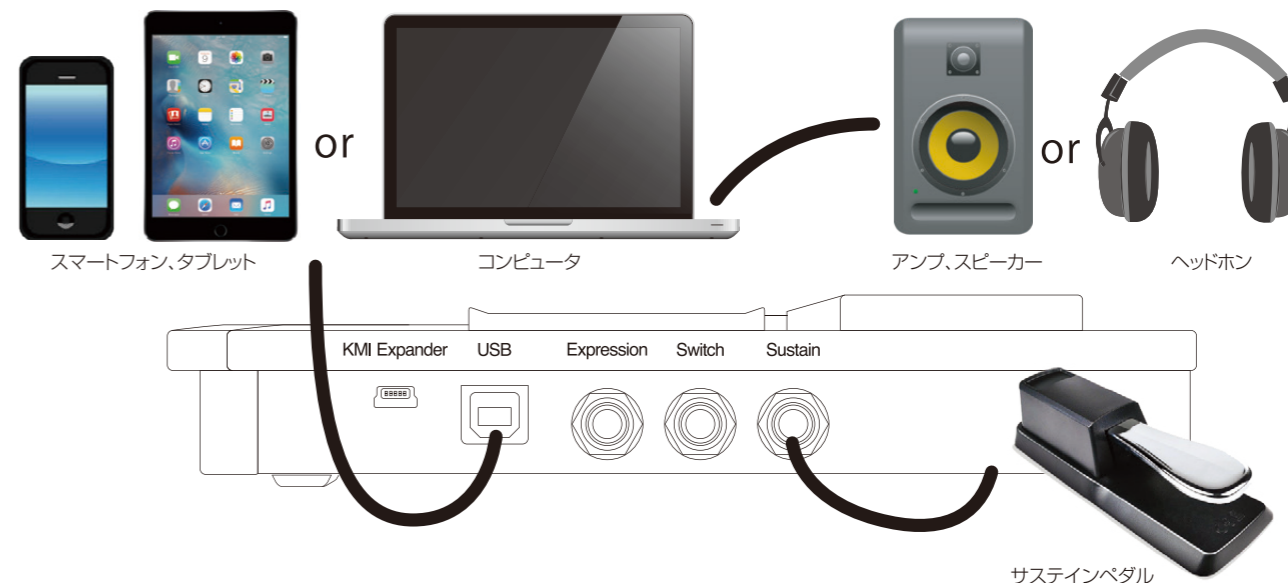

malletSTATIONをより高度に活用するための編集ソフトウェア

malletSTATIONエディター

※pearl-electronics-support.comよりダウンロード

malletSTATIONエディター(ソフトウェアまたはウェブ・エディター)を使うと、malletSTATION本体のMIDI設定や、ダンパー/アフタータッチモード、プリセット、電源投入時の本体の初期設定などの変更が行えます。

詳しくはパールWebサイトをご参照ください。



- 電源
 - USB バスパワー
- 音域
 - 43 鍵、3 オクターブ
- コントロール
 - ・4.4cm x 12.7cm 全天候型ソフトシリコン鍵盤
 - ・アサイン可能フェーダー x3 (MIDI: カスタマイズ可能)
 - ・アサイン可能ボタン x4 (MIDI: カスタマイズ可能)
 - ・アサイン可能 ペダル入力 x3 (MIDI: カスタマイズ可能)
 - ・最低音設定ボタン(C~B)
 - ・オクターブ・アップ / ダウンボタン(上下に 2 段階)
 - ・耐久性と安定性に富んだアルミニウムとスチールシャーシのハイブリッド設計
 - ・X 型キーボードスタンド (パール PKS-20X: 別売)
 - ・iOS 互換(アップル・ライトニングケーブル USB 3 カメラアダプター(別売)を使用)
- 入出力端子
 - ・USB 2.0 Type-B ジャック
 - ・ペダル入力(エクスプレッション、サステイン、スイッチ)
- サイズ
 - ・4.1 cm (H) x 32 cm (D) x 124.5 cm (W) 10.2kg
- MIDI
 - ・クラスコンプライアント MIDI 対応
 - ・オンラインでダウンロード可能な「マレットステーション・エディター」(編集ソフト)により、MIDI や各パラメーターの設定が可能。
- 付属品
 - ・「ギャップキャップ」アクセシブルキーカバー
 - ・USB ケーブル (3m)
 - ・クイックスタートガイド
 - ・取扱説明書

動作環境

- malletSTATION 本体
 - Mac OS Mac OS 10.6 以降
 - Intel 社製 Core 2 Duo プロセッサ以上
 - USB 2.0 ポート
 - Windows Windows 7.8 および 10
 - USB 2.0 ポート
- malletSTATION Editor
 - Mac OS Mac OS 10.9 以降
 - Intel 社製 Core 2 Duo プロセッサ以上
 - USB 2.0 ポート
 - 100MBの空きスペース
 - Windows Windows 7.8及び10 (64bit)
 - 2.5GHz のプロセッサ
 - 4GB RAM
 - USB 2.0 ポート
 - 100MBの空きスペース

推奨ソフトウェア

- Apple MainStage3 ※Mac ~ App Store より有償ダウンロード
上記ソフトウェア用にあらかじめ作成されたテンプレートが pearl-electronics-support.com よりダウンロード可能。

※ご注意

EM-1 malletSTATION は MIDI コントローラーの一種で本体は音源を内蔵しておりません。またスピーカーおよびヘッドホンの各出力を装備しておりません。音源にはMacやPC、iOSやAndroid機器など、お好みのものを使用します。MIDI を受信できるアプリなら、どれでも malletSTATION と一緒に使えます。

Web製品ページ



YouTube パールチャンネル
SABIANサウンドファイル

YouTube/パールチャンネルで試奏動画をご覧いただけます。



コンサート・シンバル Concert Cymbals

[Artisan Traditional Symphonic]

かつてないほどの完成度を誇る“アーティザン”。伝統的なハンドハンマーと、斬新なテクノロジーを駆使したシンバルづくりは、世界から賞賛されるハイクオリティな“アーティザン”を誕生させました。ステージ上から放たれるサウンドは、輝かしい高音域を発揮しながら、ダークなトーンとサスティーンをたっぷりと含んだ、トラディショナルなコンサート・シンバルです。



アーティザン“プレミアム”フィニッシュ

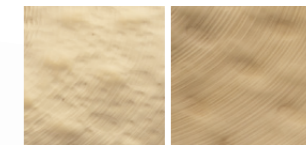

トップサイド (プリリアントフィニッシュ) バックサイド (ナチュラルフィニッシュ)



アーティザン“プレミアム”付属ケース

アーティザン“プレミアム”主な使用曲例

- フアリヤ(三角帽子)
- レスピーギ(ローマの噴水)
- C.T.スミス(フェスティバルレヴェリエーション)
- チャイコフスキー(交響曲第4番)
- アーノルド(第六の幸福をもたらす宿)
- A.リード(エルカミーノリアル)

Artisan TRADITIONAL CYMBALS	ウエイト	サイズ/価格/品番 単位:1ペア	
		18”(46cm)	
アーティザン“プレミアム”	ミディアム	税込価格	本体価格
		¥243,100	¥221,000
		VL-18ASPM	

- アーティザン“プレミアム”はトップサイド:プリリアントフィニッシュ/バックサイド:ナチュラルフィニッシュのみとなります。
- アーティザン“プレミアム”にはソフトケースSAB-22SON、手筆が付属となります。

Artisan Premium

解き放たれる煌びやかなアタック音。高次元に広がるアーティキュレーション。“プレミアム”独自の製造工程により、じっくりと時間をかけ、トップサイドは“プリリアント”フィニッシュ、バックサイドは“ナチュラル”フィニッシュにすることで研ぎ澄まされたレスポンスを実現。飛躍的にプロジェクションを高め、進化を遂げたハンドメイド・シンバル。

[Artisan] アーティザン“プレミアム”トラディショナル・シンフォニック

Artisan “Premium” Traditional Symphonic



Sabian Cymbals

セイビアン・シリーズ別トーンキャラクター

Artisan Artisan ダークでシャープ。贅沢な最上クラスの響き。

HH HH ダークでしっとり。楽曲に深く馴染むシリーズ。

HHX HHX ダークでクリア。色彩豊かで立体感あふれるシリーズ。

AA AA 明るく艶やか。楽曲に躍動感を与えるシリーズ。

AAX AAX 明るくクリーン。伸びやかで透明感のあるシリーズ。

XSR XSR 明るい上品な響き。扱いやすいシリーズ。

1981年、カナダ東部ニューブランズウィック州の片田舎で、セイビアン社の歴史がはじまりました。トルコのイスタンブールからやってきた伝統的なシンバル職人(アーティザン)とともに、セイビアンは独自に新しいシンバルをつくりはじめ、メジャーブランドでは唯一のハンドハンマーによるシンバルづくりを受け継ぐシンバルメーカーとして一躍その名を知られるようになりました。セイビアン社の確かな品質とムラのない均一性はHHとAAシリーズで高く評価されましたが、革新的なシンバルメーカーとしての第一歩は、斬新な技術を導入したAAXシリーズの登場によって明確に記されました。このAAXを生み出したテクノロジーはさらにHHXや、Artisanなどの開発にも大きな影響を与えました。また斬新なハンマリングテクノロジーによって、B8Xシリーズといったシートブロンズの傑作も生み出し、そのラインナップはますます多種多様なものになりました。一見、ただの金属塊と思えない青銅合金を、優れた音楽性と表現力に満ちたシンバルにしてしまう錬金術(Alchemy)ともいえる伝統の技と、シンバルづくりの常識をくつがえす先進的なテクノロジーを両立させたセイビアン。つねに創造力にあふれ、プレイヤーや指導者の方々からのフィードバックに熱心に耳を傾けながら、いまなお、開発の手を緩めることはありません。



Artisan

吹奏楽の多彩な曲想にふさわしく、幅広い音域でアクティヴな鳴りを味わえます。

[Artisan] アーティザン・トラディショナル・シンフォニック

Artisan Traditional Symphonic

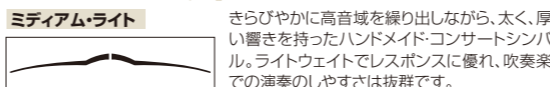

Artisan TRADITIONAL CYMBALS	ウエイト	サイズ/価格/品番				単位:1ペア	
		16”(41cm)	17”(43cm)	18”(46cm)	19”(48cm)	20”(51cm)	
アーティザン・シンフォニック	ミディアムライト	税込価格	本体価格	税込価格	本体価格	税込価格	本体価格
		¥146,300	¥133,000	¥165,000	¥150,000	¥177,100	¥161,000
アーティザン・シンフォニック	ミディアムヘヴィ	税込価格	本体価格	税込価格	本体価格	税込価格	本体価格
		¥190,300	¥173,000	¥201,300	¥183,000	¥219,300	¥201,000
		VL-16ASML		VL-17ASML		VL-18ASML	
		VL-16ASMH		VL-18ASMH		VL-19ASMH	

アーティザン ML & MH 主な使用曲例

- レスピーギ(ローマの松)
- レスピーギ(ローマの祭り)
- ピゼー(カルメン)
- 高島師(マインドスケープ)
- ジョルダナー(歌劇「アンドレアシェニエ」)

ピュアなレスポンスとクラシカルなダークトーン。オーケストラに相應しいダイナミクスに富んだヴィンテージサウンドを発揮。

[Artisan] アーティザン・トラディショナル・シンフォニック

Artisan Traditional Symphonic

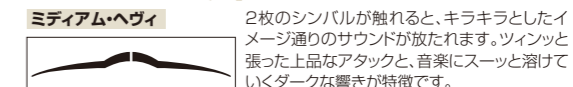

- アーティザンシリーズはナチュラルフィニッシュのみ。
- 表中の品番のうち、太字で表示されたモデルは最もポピュラーなタイプです。他のモデルは納期に時間がかかる場合がありますのでご了承ください。
- (注)アーティザン合わせシンバルは手筆付き。

(注)イラストはシンバルの形状の特徴を示したもので、正確な厚みを表示していない場合がありますので、ご了承ください。



コンサート・シンバル Concert Cymbals

HHX

多様なハンマリングプロセスを経て、高音域特性と音抜けの良さが際立つシリーズで、シンバルらしい存在感を表現する場面で効果的。複雑なアレンジや多様な起伏を持つ楽曲に彩りをそえる、個性豊かなサウンドキャラクターです。



[HHX] コンプレックス・エスプレッシーヴォ Complex Espressivo

ミディアム HHXならではの充実したダークトーンを軸としながら、きらびやかな高音域を備えた伸びのあるサステインを絶妙にブレンドさせ、まさに「Complex」、複合的かつ洗練されたサウンドキャラクターを実現しています。



[HHX] シナジー Synergy

ヘヴィ HHXシナジーミディアムと比べ、より高音域が強く、音量豊かなトーンの太いサウンド。18インチは、より大きな編成で鋭い立ち上がりと強力なアクセントを発揮。



ミディアム 明るく、つややかな高音域と、倍音の豊富な中音域が調和して、洗練された響きを実現しています。またハンドハンマリングも施されて柔らかな低域が加わり、HHXシリーズ中、最も多彩な音色を発揮します。



シナジーM & シナジーH

- 主な使用曲例
- レスビーギ(シバの女王ベルキス)
 - パーンズ(交響曲第3番)
 - イベール(香港地)
 - ハチャトゥリアン(バレエ音楽「ガイヌ」)



[HHX] オーバーチュア Overture

ミディアム ミディアムウェイトに設定され、アタックとサステインのバランス、そして取り回しの良さに優れたモデル。HHXならではの発音の良さ、力強さと繊細さを兼ね備えています。世界的にも有名なDCI サンタクララ・パングードのパーカッションスタッフ、ポールレニック氏によって監修されました。



オーバーチュア

- 主な使用曲例
- シベリウス(交響詩 フィンランディア)



[HHX] ニュー・シンフォニック・フレンチ New Symphonic French

素早いレスポンスと暖かみのある音色が得られる、軽めのウェイトのモデルです。



HHX ORCHESTRAL CYMBALS	ウエイト	サイズ/価格/品番 単位:1ペア			
		18"(46cm)		20"(51cm)	
		税込価格	本体価格	税込価格	本体価格
コンプレックス・エスプレッシーヴォ	ミディアム	¥128,700	¥117,000	¥146,300	¥133,000
オーバーチュア	ミディアム	HHX-18CES	HHX-20CES	HHX-18VTR-B	HHX-20VTR-B

- 表中の品番のうち、**太字** で表示されたモデルは最もポピュラーなタイプです。他のモデルは納期に時間がかかる場合がありますのでご了承ください。
- オーバーチュアは「ナチュラルフィニッシュ」を選ぶことができます。価格は「ブリリアントフィニッシュ」と同じ。ナチュラルフィニッシュをご希望の場合、品番末尾の「B」を取ってご注文ください。(受注発注)
- (注)コンサート合わせシンバルは手革付き。

(注)イラストはシンバルの形状の特徴を示したもので、正確な厚みを表示していない場合がありますので、ご了承ください。

HHX ORCHESTRAL CYMBALS	ウエイト	サイズ/価格/品番 単位:1ペア					
		17"(43cm)		18"(46cm)		20"(51cm)	
		税込価格	本体価格	税込価格	本体価格	税込価格	本体価格
シナジー	ミディアム	¥121,550	¥110,500	¥128,700	¥117,000	¥146,300	¥133,000
シナジー	ヘヴィ	HHX-17SYM	HHX-18SYM	HHX-17SYH	HHX-18SYH	HHX-20SYM	
ニューシンフォニックフレンチ	ミディアムシン		HHX-18NSF				

- 表中の品番のうち、**太字** で表示されたモデルは最もポピュラーなタイプです。他のモデルは納期に時間がかかる場合がありますのでご了承ください。
- シナジーは「ブリリアントフィニッシュ」のみ。
- (注)コンサート合わせシンバルは手革付き。

(注)イラストはシンバルの形状の特徴を示したもので、正確な厚みを表示していない場合がありますので、ご了承ください。

コンサート・シンバル Concert Cymbals

AAX

密度の高いピンポイントレイジング(音溝)により滑らかなサスティーンを発揮し、小さな音量の時や、強いアクセント時でも明るくはっきりした響きが得られます。



シンバルストラップの結び方



[AAX]コンサート・バンド Concert Band

ミディアム 透明感のあるサスティーンとバランスの良い倍音、そして明るい音色が特徴で、ムラのない安定した響りを発揮します。



AAX ORCHESTRAL CYMBALS	ウエイト	サイズ/価格/品番 単位:1ペア			
		18"(46cm)		20"(51cm)	
		税込価格	本体価格	税込価格	本体価格
コンサートバンド	ミディアム	¥121,550	¥110,500	¥135,300	¥123,000
		AAX-18CB		AAX-20CB	

●AAXシリーズは、美しく磨き上げて光沢を出す“ブリリアントフィニッシュ”を選ぶことができます。価格はナチュラルフィニッシュと同じ。“ブリリアント”をご希望の場合、品番末尾に“-B”を加えてご注文ください。(例)AAX-18CB-B
●表中の品番のうち、**太字** で表示されたモデルは最もポピュラーなタイプです。他のモデルは納期に時間がかかる場合がありますのでご了承ください。
(注)合わせシンバルには手革付き。

AA

精巧なマシンハンマリングの効果で明るくストレートな響きが得られ、幅広く刻まれた音溝の効果で、いかなる音量でも多彩な音色を引き出すことができます。



[AA]ヴィニース Viennese

ミディアム・ウエイトの合わせシンバルで、厚みのある音色、幅広いダイナミックレンジが特徴です。



AA ORCHESTRAL CYMBALS	ウエイト	サイズ/価格/品番 単位:1ペア			
		16"(41cm)		20"(51cm)	
		税込価格	本体価格	税込価格	本体価格
ヴィニース	ミディアム	¥92,950	¥84,500	¥109,450	¥112,000
		AA-16VN		AA-20VN	

●AAシリーズは“ナチュラルフィニッシュ”のみとなります。
●表中の品番のうち、**太字** で表示されたモデルは最もポピュラーなタイプです。他のモデルは納期に時間がかかる場合がありますのでご了承ください。
(注)合わせシンバルには手革付き。

XSR

キャストブロンズの代表的なシリーズ“AA”のサウンドキャラクターを継承した、お求めやすいモデルです。

B8X

シートブロンズに独特のマシンハンマリングを施し、ハイピッチで明るくクリアなサウンドです。



[XSR]コンサート・バンド Concert Band

明るくハギレのよいサウンドと優れたサスティーン。小編成の吹奏楽に最も適したモデルで16インチはマーチに、18インチは現代曲など、幅広くお使いいただけます。



[B8X]コンサート・バンド Concert Band

カップ部にもハンマリングを加え、よりソリッドでアタックのあるサウンドが特徴です。



(注)イラストはシンバルの形状の特徴を示したもので、正確な厚みを表示していない場合がありますので、ご了承ください。

サスペンド・シンバル Suspended Cymbals

[Artisan Traditional Suspended]

緩急に富んだクレッシェンドや、表情豊かなビアニシモのロールにも敏感に反応する、ミディアムシン・ウェイトの新しいサスペンドシンバル。

Artisan



VL-18AS



VL-20AS

[アーティザン]サスペンド 主な使用曲例

- レスビーギ(ローマの噴水)
- ドビュッシー(交響詩「海」)
- フアリヤ(三角帽子)
- ラヴェル(マメールロア)
- P.スミス(海の男達の歌)

[HHX]サスペンド 主な使用曲例

- 酒井 格(たなばた)
- イペール(寄港地)
- 真島俊夫(3つのジャポニズム)
- ヴァンデルロースト(カンタベリー・コラール)
- 高島帥(マインドスケープ)

[Artisan]アーティザン・トラディショナル・サスペンド

Artisan Traditional Suspended

アーティザン・シンフォニック“合わせ”シンバル同様、伝統のハンドハンマリングと、革新を重ねたマシンハンマリングを絶妙に組み合わせ、優れたシンバルに欠かさない、深みのあるダークトーンと研ぎ澄まされたクイック・レスポンスを実現。豊富なサイズバリエーションから、様々な楽曲に最もふさわしいモデルをお選びいただけます。



Artisan Suspended	ウエイト	サイズ/価格/品番 単位:1枚									
		16"(41cm)		17"(43cm)		18"(46cm)		19"(48cm)		20"(51cm)	
		税込価格	本体価格	税込価格	本体価格	税込価格	本体価格	税込価格	本体価格	税込価格	本体価格
		¥73,150	¥66,500	¥82,500	¥75,000	¥88,550	¥80,500	¥95,150	¥86,500	¥100,650	¥91,500
アーティザン・サスペンド	ミディアムシン	VL-16AS	VL-17AS	VL-18AS	VL-19AS	VL-20AS					
		高音域中心にまとまりが良く、深みのあるハイピッチサウンド。	ピアノタッチでもツブ立ちに優れ、奇数径の独特なピッチ感を発揮。	幅広い音域を持ち、音量とレスポンスバランスに優れたモデル。	フォルテのパワーに中低域を強調した独特なサスティーンを実現。	なめらかに広がるあるダークトーンと爆発的なパワーを発揮。					

●アーティザンサスペンドシンバルはナチュラルフィニッシュのみ。
●表中の品番のうち、**太字** で表示されたモデルは最もポピュラーなタイプです。他のモデルは納期に時間がかかる場合がありますのでご了承ください。



[HHX]サスペンド Suspended

レイジング(音溝)を加えない大きめのカップにより、ロールではソリッドな音のツブ立ちと張りのある艶やかなトーンを発揮します。



[AAX]サスペンド Suspended

ブライトでクイックなレスポンスが特徴のサスペンドシンバル。連続するアクセントも明確に発音でき、クレッシェンド・ロール滑らかに描き出す、エネルギー感で高感度なサスペンド。



[AA]サスペンド Suspended

明るい音色で高めのピッチが特徴のサスペンドシンバル。優れたレスポンスとダイナミックな鳴りで、吹奏楽では最も人気の高いモデル。



[XSR]サスペンド Suspended

マレットやスティックによる奏法でスムーズに立ち上がり、大きめのカップにより明るいサウンドを発揮。特に小編成吹奏楽向けの澄んだ音色が特徴のモデルです。



[B8X]サスペンド Suspended

シートブロンズに独特のマシンハンマリングを施し、ハイピッチで明るくクリアなサウンド。オーソドックスでポピュラーなモデル。

スティック、マレットによるロールやクレッシェンド等で使われるシンバルで、音色の違い、プライスレンジにより様々なモデルを用意しています。

シリーズ	ウエイト	サイズ/価格/品番 単位:1枚					
		16"(41cm)		18"(46cm)		20"(51cm)	
		税込価格	本体価格	税込価格	本体価格	税込価格	本体価格
HHX	シン	-	¥64,350	¥58,500	¥73,150	¥66,500	-
AAX	シン	-	¥61,050	¥55,500	¥67,650	¥61,500	-
AA	シン	¥46,750	¥42,500	¥54,450	¥49,500	-	-
XSR	ミディアムシン	¥37,400	¥34,000	¥41,800	¥38,000	¥51,150	¥46,500
B8X	シン	¥22,000	¥20,000	¥25,300	¥23,000	-	-

●XSRは“ブリリアントフィニッシュ”のみ、その他のモデルは“ナチュラルフィニッシュ”のみとなります。
●表中の品番のうち、**太字** で表示されたモデルは最もポピュラーなタイプです。他のモデルは納期に時間がかかる場合がありますのでご了承ください。



Youtube/パールチャンネル SABIANサウンドガイド



マーチングバンド・シンバル Marching Band Cymbals

アメリカの有名なドラム・コーで使われ、高く評価されているセイビアン・マーチングシンバル。選達性に優れたキャストブロンズ製の"AA"、"AAX"はパワフルかつクリア。"B8X"はシートブロンズならではのハイピッチでタイトなサウンドが特徴です。新たにWGIなどのインドアマーチングに特化したSEAVINEコラボモデルの"AVX"と"AV"もラインナップ。



NEW 【5月発売】
[AVX] SEAVINE マーチングバンド
AVX Seavine Marching Band

複数のハンマリング手法を駆使し、とりわけ厚みと深みのある豊かなサウンドを実現。さらに、ハンマリングが施されたカップにより、ユニークな倍音と明瞭なクラッシュサウンドを引き出しています。エッジから2インチ幅をエッチング加工した「GRIP ZONE」により、確かなグリップに基づく高度なオフハンドテクニックをサポート。またエアポケットを減らして大胆かつ繊細なクラッシュプレイを実現します。



NEW 【5月発売】
[AV] SEAVINE マーチングバンド
AV Seavine Marching Band

AVXシリーズに比べて軽量にデザインされ、素早いレスポンスとシャープなサステーンが特徴です。無数に打ち込まれたマシンハンマリングにより、滑らかで洗練されたクラッシュサウンドを生み出します。さらに、エッジから2インチ幅をエッチング加工した「GRIP ZONE」により、確かなグリップに基づく高度なオフハンドテクニックをサポート。表面には深いレイジング加工が施されており、ジングやスクレイプ音を強調し、アンサンブルでの表現力を向上させます。



[AA] マーチングバンド
Marching Band

ヘヴィでパワフルなミッドレンジと厚みのある音色。豊富なサイズバリエーションで、マーチングバンドに最も人気のモデルです。



[AAX] マーチングバンド
Marching Band

インドア(屋内)向けのサウンドキャラクターで、キレのあるサステーンと、パワフルでストレートな鳴り、アタックの効いたサウンドを発揮します。



[B8X] マーチングバンド
Marching Band

ミッドレンジが充実した、タイトでヘヴィなサウンドキャラクターで、マーチングバンドに必要なパワーを十分に発揮します。



マーチングバンド・シンバル シリーズ / モデル	ウエイト	サイズ / 価格 / 品番										単位: 1ペア	
		10" (25cm)		12" (30cm)		14" (35cm)		16" (41cm)		18" (46cm)		20" (51cm)	
		税込価格	本体価格	税込価格	本体価格	税込価格	本体価格	税込価格	本体価格	税込価格	本体価格	税込価格	本体価格
AVX マーチングバンド	ミディアム	-	-	-	-	-	-	-	-	¥156,200	¥142,000	-	-
AV マーチングバンド	ミディアム	-	-	-	-	-	-	-	-	¥112,200	¥102,000	-	-
AA マーチングバンド	ミディアムヘヴィ	¥56,100	¥51,000	¥62,700	¥57,000	¥77,000	¥70,000	¥92,950	¥84,500	¥109,450	¥99,500	¥123,200	¥112,000
		AA-10M	AA-12M	AA-14M	AA-16M	AA-18M	AA-20M						
AAX マーチングバンド	ミディアムヘヴィ	-	-	-	-	-	-	¥121,550	¥110,500	¥135,300	¥123,000	-	-
								AAX-18M	AAX-20M				
B8X マーチングバンド	ミディアムヘヴィ	¥13,750	¥12,500	¥15,400	¥14,000	¥17,050	¥15,500	-	-	-	-	-	-
		B8X-10M	B8X-12M	B8X-14M									

※B8Xシリーズは1枚単位での販売になります。

(注)イラストはシンバルの形状の特徴を示したもので、正確な厚みを表示していません場合がありますので、ご了承ください。(注)ペアでご購入のマーチングバンドシンバルは手革 / パッド付き。

●AVX、AV、AA、B8X / Marching Band はナチュラルフィニッシュのみ。
●AAXシリーズは、美しく磨き上げて光沢を出す「プリリアントフィニッシュ」を選ぶことができます。価格はナチュラルフィニッシュと同じ。「プリリアント」をご希望の場合、品番末尾に「-B」を加えてご注文ください。(例) AAX-18M-B
●表中の品番のうち、太字で表示されたモデルは最もポピュラーなタイプです。他のモデルは納期に時間がかかる場合がありますのでご了承ください。

マーチング・サスペンドシンバル / ドラムセットシンバル Marching Suspended Cymbals / Drum Sets Cymbals

特にアリーナでの使用を想定し、多くのマーチングバンドや大会などを通して、音域や選達性、そしてアンサンブルのバランスなどに実証が得られた、おすすめのスuspendedシンバルです。



[Artisan] シリーズ
楽曲に深く馴染むダークトーンと素早い音の立ち上がりを用意したモデル。充実した中低域と、バランスの良い高域を備え、アリーナでも決してオーバープレイにならない特性を持つモデル。
VL-18ACS (18" アーティザンクラッシュ) ¥88,550
VL-16ACS (16" アーティザンクラッシュ) ¥73,150
単位: 1枚 / 税込価格



[HH] シリーズ
ややゆるやかなレスポンスと深く上質なダークトーンが魅力。マレットでの繊細なロールでは奥行きのある表現ができるモデル。
HH-18MTC (18" ミディアムシンクラッシュ) ¥69,300
HH-16MTC (16" ミディアムシンクラッシュ) ¥59,950
単位: 1枚 / 税込価格



[HHX] シリーズ
バレード場面にも馴染みのよいダークトーンを発揮しながら、比較的音量やほつきりした音像を求めた場面でも、ヌケすぎることがなく、アンサンブルバランスに優れたモデル。
HHX-18TC (18" シンクラッシュ) ¥64,350
HHX-16TC (16" シンクラッシュ) ¥55,550
単位: 1枚 / 税込価格



[AAX] シリーズ
素早い立ち上がりとタイトなトーンが特徴。連続したアクセントや急速なクレシェントロール時に威力を発揮、パンチが必要な場面や、フッシュアップへのロール時に最適です。
AAX-18MC-B (18" ミディアムクラッシュ) ¥61,050
AAX-16MC-B (16" ミディアムクラッシュ) ¥52,800
単位: 1枚 / 税込価格



[AA] シリーズ
ボリューム感に最も優れた、明るくパワフルなモデル。厚みの欲しいアクセント時のメインシンバルとしておすすめです。
AA-18MC (18" ミディアムクラッシュ) ¥52,250
AA-16MC (16" ミディアムクラッシュ) ¥44,550
単位: 1枚 / 税込価格



[Stratus] シリーズ
やや薄めのウエイトにより素早いレスポンスが特徴で、ランダムなハンマリングの効果で深みのある音色を実現。ドラムセットのクラッシュシンバルとして管楽器とも馴染みがよく、かつ十分なアクセントが得られるモデル。
STR-18CR (18" クラッシュ) ¥48,400
STR-16CR (16" クラッシュ) ¥41,800
単位: 1枚 / 税込価格



[XSR] シリーズ
大きくタイトなアタック音と、キレの良いサステーンが特徴。中音域をやや抑えて、連続するアクセントもクリアに発音。
XSR-18RC-B (18" ロッククラッシュ) ¥41,800
XSR-16RC-B (16" ロッククラッシュ) ¥37,400
単位: 1枚 / 税込価格



[B8X] シリーズ
シートブロンズ(リン青銅)を使用し、明るくハイピッチなサウンドを発揮するシンバルです。
B8X-20R (20" ライト) ¥30,250
B8X-18MC (18" ミディアムクラッシュ) ¥25,300
B8X-16MC (16" ミディアムクラッシュ) ¥22,000
B8X-14THH (14" ハイハットTop) ¥17,050
B8X-14BHH (14" ハイハットBottom) ¥17,050
単位: 1枚 / 税込価格



[sbr] シリーズ
ビッグサイズのマシンハンマリングを施し、パワーとレスポンスを向上させた明るくハイピッチなブラスシンバル。
SBR-20R (20" ライト) ¥17,050
SBR-18CR (18" クラッシュ) ¥15,950
SBR-16CS (16" クラッシュ) ¥13,200
SBR-14THH (14" ハイハットTop) ¥12,100
SBR-14BHH (14" ハイハットBottom) ¥12,100
単位: 1枚 / 税込価格

シンバル・アクセサリー Cymbal Accessories



シンバルスタンド
無段階調整のできるジャイロロックシステムを採用のC-1030、180°の範囲内での調整可能なユニロックシステムC-830。
●C-1030 ¥24,200 (税込価格)
●C-830 ¥12,650 (税込価格)



合わせシンバルスタンド
スムーズな持ち替えができる合わせシンバル専用スタンド。ホルダー部の調整で、さまざまなシンバルサイズに対応します。(1ペア用)
●C-1030AC ¥28,600 (税込価格)
対応サイズ: 14"~22"



サスペンド・シンバルスタンド
シンバル自体の重みや、フェルト等によってミュートされることなく、シンバルの鳴りを最大限に引き出すことが可能です。オーケストラや吹奏楽に幅広くお使いいただけます。
●C-1030SC ¥22,550 (税込価格)
22"まで対応 ※付属品: 本革製シンバルストラップ(NP-435単品価格¥2,310 税込価格)
※写真のシンバルは含まれません。



手革
手によくなじむ本革製で、シンバルのサイズによって選択できます。
●STP-1N 14"~22"用 ¥4,400 (1pr./税込価格)
●STP-2N 8"~12"用 ¥2,750 (1pr./税込価格)
●SAB-STPN 14"~22"用 ¥4,950 (1pr./税込価格)
シンバルパッド
音への影響をおさえつつ適度な硬さをもたせました。
●PA-1N ¥4,950 (1pr./税込価格)

セイビアン・ゴング Sabian Gongs



チャイニーズ・ゴング
Chinese Gong

伝統的なハンマリングで仕上げたセイビアンのチャイニーズ・ゴング。深く豊かな倍音の響きが圧倒的な存在感を発揮します。サイズは30"、34"、40"の3タイプで34"が最もポピュラーなモデルです。

品番	サイズ	税込価格	本体価格
SAB-CHG30	30" (76cm)	¥133,100	¥121,000
SAB-CHG34	34" (86cm)	¥229,900	¥209,000
SAB-CHG40	40" (102cm)	¥350,900	¥319,000

※スタンド、ケース、マレット別売



シンフォニック・ゴング
Symphonic Gong

シャープなタッチが特徴で、ゴング特有のピッチ感を明確に発揮。中高域の調和のとれた倍音をバランス良く含み、あたたかく豊かな響きを生み出します。

品番	サイズ	税込価格	本体価格
SAB-SYG28	28" (71cm)	¥117,150	¥106,500

※スタンド、ケース、マレット別売

ゾディアック・ゴング
Zodiac Gong

ヨーロッパのクラシックなゴングで、すばやいレスポンス、短めのサステイン、そして力強くダイナミックな響きが特徴です。

品番	サイズ	税込価格	本体価格
SAB-ZOG28	28" (71cm)	¥157,300	¥143,000

※スタンド、ケース、マレット別売

チャイニーズゴング 主な使用曲例

- オルフ(カルミナ・ブラーナ)
- レスピーギ(ローマの松)
- レスピーギ(ローマの祭り)
- プッチーニ(トウランドット)
- ラヴェル(マメールロア)
- 福島弘和(地獄変〜良善の思い出)



■ 太字のモデルはもっともポピュラーなタイプです。(細字のモデルはご注文後の発注となるため、納期にお時間を頂きます。あらかじめご了承ください。)
〈別売〉ゴングスタンド GS-32PN 30" (76cm) 用 ¥61,710 (税込) ● GS-40PN 34"~40" 用 ¥68,970 (税込) ゴングソフトケース ● PSC-3236GC 30"~36" 用 ¥13,970 (税込) ● PSC-GC40 40" 用 ¥16,500 (税込)

セイビアン・トライアングル Sabian Triangles

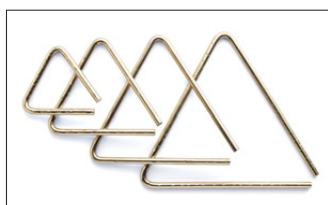

セイビアン・シンフォニック・ハンドハンマード・トライアングル

オーケストラトライアングルにハンマリングを施し、倍音をより緻密に、深くもたせたモデル。フィンガーシンバルのエッセンスを研ぎ澄ませた透明感のある響き。

品番	税込価格	本体価格	サイズ
SAB-SHT4	¥31,900	¥29,000	4"
SAB-SHT6	¥36,300	¥33,000	6"
SAB-SHT8	¥39,600	¥36,000	8"
SAB-SHT10	¥45,650	¥41,500	10"

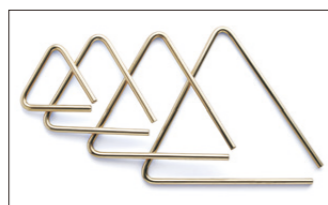

セイビアン・オーケストラ・トライアングル

シートブロンズ・シンバルと同様の素材で作られた、ナチュラルで繊細な音色が特徴のトライアングル。すばやく立ち上がり、転がるような響きが得られます。

品番	税込価格	本体価格	サイズ
SAB-OT4	¥15,950	¥14,500	4"
SAB-OT6	¥19,800	¥18,000	6"
SAB-OT8	¥23,650	¥21,500	8"
SAB-OT10	¥28,600	¥26,000	10"

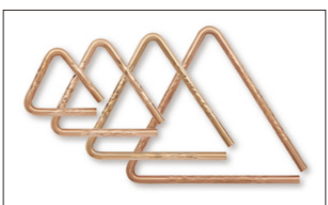

セイビアン・センターハンマード・トライアングル

12mm径の重厚なフォスファブロンズを採用して、より豊かな深みをもたせつつ、ハンマリングをセンター部に集中させることにより、明快さを追及したハンドハンマードモデルの進化版。

品番	税込価格	本体価格	サイズ
SAB-CHTR4	¥37,400	¥34,000	4"
SAB-CHTR6	¥40,700	¥37,000	6"
SAB-CHTR8	¥44,000	¥40,000	8"
SAB-CHTR10	¥51,700	¥47,000	10"

※セイビアントライアングルの価格は本体のみとなります。フィンガーホルダー (PTR-FHN)、クリップホルダー (PTR-CHN)、ピーター、ソフトケースは別途お問い合わせください。

トライアングル・アクセサリ
Triangle Accessories



品番	税込価格	本体価格	サイズ
パール・オーケストラ・トライアングル・ピーターセット			
PTR-BTS	¥6,600	¥6,000	
2x170, 3x170, 4x175, 5x175, 6x175 (太さ長さ/mm) 各2本入り			
セイビアン・オーケストラ・トライアングル・ピーター			
SAB-TRBS	¥3,300	¥3,000	S (9" x 1/8")
SAB-TRBM	¥3,300	¥3,000	M (9" x 3/16")
SAB-TRBL	¥3,960	¥3,600	L (9" x 1/4")
セイビアン・トライアングル・ピーターセット (ソフトケース付き)			
SAB-TRBSET	¥11,220	¥10,200	
セイビアン・トライアングル・ソフトケース			
SAB-TSC6	¥3,960	¥3,600	6"用
SAB-TSC8	¥4,620	¥4,200	8"用
SAB-TSC10	¥5,940	¥5,400	10"用

トライアングルホルダー



品番	税込価格	本体価格	サイズ
PTR-FHN	¥ 770	¥ 700	トライアングルフィンガーホルダー
PTR-CHN	¥1,760	¥1,600	トライアングルクリップホルダー
PTR-SFH	¥ 495	¥ 450	トライアングルスタンダードフィンガーホルダー

セイビアン・クロティル
Sabian Crotales

オクターヴの音域をカバーする13枚のキャストブロンズディスクを専用スタンドにセットしたチューンドパーカッション。

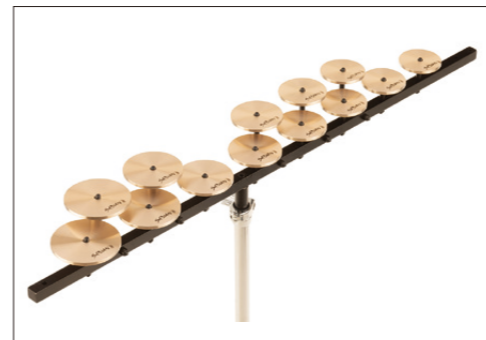

SAB-CRO13HN ¥334,400 (税込価格) ¥304,000 (本体価格)
ハイオクターブセット (C76~C88 / スタンド付)



SAB-CRO13LN ¥334,400 (税込価格) ¥304,000 (本体価格)
ローオクターブセット (C64~C76 / スタンド付)

ヴィックファース・シンバルマレット
Vic Firth Cymbal Mallets

シンバルローレルや、長くなめらかなクレッシェンドで演奏する場面に最適。20"クラスの大きめのシンバルでは低音域の豊かなサウンドを引き出します。

VIC-BCS1 ソフト (1pr) **¥11,550 (税込価格)**
(12 x 392mm / ヘッド径45mm)



VIC-BCS1

セイビアン・シンバルマレット
Sabian Cymbal Mallets

セイビアンシンバルマレット アーティキュレーション

SAB-61124 ¥15,400 (税込価格)
小ぶりのハードヘッド採用で早いリッセンズやアクセントに優れたモデル。柄: ラタン (9 x 404mm / ヘッド径52mm)

セイビアンシンバルマレット クレッシェンド

SAB-61125 ¥15,400 (税込価格)
ソフトヘッドを採用し弱音からのスムーズなクレッシェンドに優れます。柄: ラタン (9 x 397mm / ヘッド径54mm)



SAB-61124

SAB-61125

レゾリング

RESORING Supervised by Satoshi "Joe" Miyawaki

RRG-35BN ¥1,430 (税込価格)

最適硬度の特殊素材を採用し、楽器本体やスタンドの下に置くことによって、床への不要な振動を低減させるとともに、ふくやかな中低域と、聴きやすい高域の音質を発揮させるためのアクセサリ。ドーナツ型の形状でバスドラムのスパーやスタンドの脚にフィット。ホコリが付いた際、水洗いが可能です。

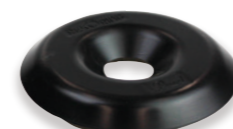

RRG-35BN



セイビアン・シンバルクリーナー
Cymbal Cleaner

シンバル表面の油汚れや指紋などを取り除く、セイビアンのクリーナー。

● **SAB-SSSC1 ¥2,750 (税込価格)**



シンバルケース&バッグ Cymbal Cases & Bags



シンバルケース/バッグ			
サイズ	品番	税込価格	本体価格
12"	-	-	-
14"	-	-	-
16"	-	-	-
18"	-	-	-
20"	-	-	-
22"	AF-22C	¥42,900	¥39,000
セイビアン・シンバルバッグ			
サイズ	品番	税込価格	本体価格
12"	PSC12C	¥ 8,360	¥ 7,600
14"	PSC14C	¥ 8,910	¥ 8,100
16"	PSC16C	¥ 9,570	¥ 8,700
18"	PSC18C	¥10,890	¥ 9,900
20"	PSC20C	¥11,440	¥10,400
22"	AF-22C	¥42,900	¥39,000
22"	SAB-22SCN	¥19,800	¥18,000

PSC22C
※PSC12C~20Cはサイドポケットなし

SAB-22SCN

AF-22C

PSC12C PSC14C PSC16C PSC18C PSC20C PSC22C

セッションスタジオセレクト・シリーズ

Session Studio Select

SESSION STUDIO SELECT STS BIRCH & MAHOGANY

バーチ&マホガニーのコンポジットシェル(等厚6プライ:5.4mm)にマスターズなどのフラッグシップモデル同様の成形を施した"Session Studio Select"。薄めのシェルにアウトター60°のベアリングエッジを採用して"鳴らしやすさ"を実現。このドラム本体に、セッティングの安定性に優れた830シリーズのハードウェアとライトフィーリングのペダルをパッケージしました。(シンバル別売)



No.852 ブラックサテンアッシュ

カラーラインナップ



No.314 グロスバーンウッドブルー



No.847 スカーレットアッシュ



No.852 ブラックサテンアッシュ

SESSION STUDIO SELECT (写真のシンバルは含まれません) (標準サイズ)

セット内容	品番	サイズ
バスドラム	STS2216BB/C	22" x 16"
タムタム	STS1007T/C	10" x 7"
タムタム	STS1208T/C	12" x 8"
フロアタム	STS1616F/C	16" x 16"
スネアドラム	STS1455S/C	14" x 5.5"
ハイハットスタンド	H-830	
スネアスタンド	S-830	
シンバルスタンド	C-830	
シンバルブームスタンド	BC-830	
ドラムペダル	P-930	
タムホルダー	TH-1030I (x2)	
ドラムスロー	D-790	

セット価格 ※シンバル除く **STS825S/C-D ¥350,900(税込価格) ¥319,000(本体価格)**

【仕様】

6ply(5.4mm)コンポジットシェル
No.314(バーチ/マホガニー)
No.847/No.852(アッシュ/バーチ/マホガニー)
レギュラーラグ(RL)
オブティマウント・サスペンションシステム(OPT)
タムタム&フロアタム=スーパーフープ(SH)
レモ-UTピンストライプ(打面)
レモ-UCクリア(D)(裏面)
バスドラム=バーチウッドフープ
レモ-UTパワーストローク3クリア(打面)
レモ-UC(パワーストローク3コーテッド(フロント))
ホールカット済
バスドラムマフラー(BDM-M)付属

セッションスタジオセレクト単品価格

サイズ	品番	税込価格
バスドラム		
22"x16"	STS2216BB/C	¥117,700
20"x14"	STS2014BB/C	¥107,800
フロアタム		
14"x14"	STS1414F/C	¥ 56,100
16"x16"	STS1616F/C	¥ 60,500
タムタム		
10"x7"	STS1007T/C	¥ 35,200
12"x8"	STS1208T/C	¥ 37,400
13"x9"	STS1309T/C	¥ 40,700

■ストックサイズ
バスドラム:22" / フロアタム:16" / タムタム:10" & 12"

【別売】 SABIAN シンバルパッケージ SABIAN Cymbal Package

AA AA シリーズ AA-PFSET/M

¥168,300(税込価格)

20" Medium Ride
16" Medium Crash
14" Medium Hats

XSR XSR シリーズ XSR-PFSET

¥130,350(税込価格)

20" Ride
16" Fast Crash
14" Hats

B8X B8X シリーズ B8X-PFSET

¥82,500(税込価格)

20" Ride
16" Thin Crash
14" Hats

sbr sbr シリーズ SBR-PFSET

¥48,950(税込価格)

20" Ride
16" Crash
14" Hats

ディケイドメイプル・シリーズ

Decade Maple

DECADE MAPLE ALL MAPLE SHELL

ドラムでは最もポピュラーな素材といわれるメイプル材を100%採用しながら驚異的なプライスを実現した"ディケイドメイプル"は、ジャンルレスかつフレキシブルな音質を実現。薄めの6ply(5.4mm)シェルを採用することにより、たっぷりとした低音域を発生します。ハードウェアはセッティングの安定性に優れた830シリーズを標準装備しています。ハードウェアはセッティングの安定性に優れた830シリーズを標準装備。



No.262 サテンブラックバーチ

*写真のシンバルは別売。



No.261 グロスティーフレッドバーチ



No.229 ホワイトサテンバー

ディケイドメイプル単品価格

サイズ	品番	税込価格
バスドラム		
22"x18"	DMP2218B/C	¥75,900
20"x16"	DMP2016B/C	¥73,700
18"x14"	DMP1814B/C	¥70,400
フロアタム		
14"x14"	DMP1414F/C	¥38,500
16"x16"	DMP1616F/C	¥40,700
タムタム		
10"x7"	DMP1007T/C	¥24,200
12"x8"	DMP1208T/C	¥25,300
13"x9"	DMP1309T/C	¥27,500

カラー#229と#261は早めにお届けができるモデルです。*くわしくはドラムカタログをご覧ください。

【仕様】

等厚6プライ(5.4mm)メイプルシェル
ディケイドラグ(NDL)
オブティロック・タムマウントシステム(OPLN)
タムタム&フロアタム=1.5mmスチールフープ
レモ-UTクリア(A)ヘッド(打面)
レモ-UTクリア(D)ヘッド(裏面)
バスドラム=メイプルウッドフープ
レモ-UTパワーストローク3クリア(打面)
レモ-UC(パワーストローク3コーテッド(フロント))
ホールカット済

シンバル別売ドラムセット

ドラムシェルとハードウェア(スタンド類)のセットです。ご予算に合わせてシンバルを別売でお選びいただけます。シンバルスタンドはライド用、クラッシュ用に各1本分パッケージしています。

DECADE MAPLE (標準サイズ)		(写真のシンバルは含まれません)
品番	サイズ	
DMP2218B/C	22" x 18"	
DMP1007T/C	10" x 7"	
DMP1208T/C	12" x 8"	
DMP1616F/C	16" x 16"	
DMP1455S/C	14" x 5.5"	
H-830		
S-830		
C-830		
BC-830		
P-930		
TH-900I/C (x2)		
D-790		
DMP825S/C-D	¥205,700(税込価格)	¥187,000(本体価格)

シンバル付ドラムフルセット

ペダル、シンバル、スティックに至るまでドラムセットとして必要な全てが揃っていて、これ1台ですぐにプレイが始められる「ドラムフルセット」です。

DECADE MAPLE (標準サイズ "Ready Set Go")		[シンバル付ドラムフルセット]
品番	サイズ	
DMP2218B/C	22" x 18"	
DMP1007T/C	10" x 7"	
DMP1208T/C	12" x 8"	
DMP1616F/C	16" x 16"	
DMP1455S/C	14" x 5.5"	
H-830		
S-830		
C-830		
BC-830		
P-930		
TH-900I/C (x2)		
D-730S		
ハイハットシンバル(1ペア)	14"	
クラッシュシンバル	16"	
ライドシンバル	20"	
スティック1pr.		
シンバル付フルセット		
DMP825S/CN	¥212,300(税込価格)	¥193,000(本体価格)

2クラッシュ付きドラムフルセット

ピッチの異なる16"と18"のクラッシュシンバルを標準装備して、幅広い音色やダイナミクスを引き出すことができ、多様なプレイスタイルにも対応可能な「ドラムフルセット」です。

スペシャルパック 2クラッシュ(16" & 18")シンバルバック セット価格
DMP825S/C-2CSN ¥236,500(税込価格) ¥215,000(本体価格)

DECADE MAPLE (標準サイズ "Ready Set Go")		[シンバル付ドラムフルセット]
品番	サイズ	
DMP2218B/C	22" x 18"	
DMP1007T/C	10" x 7"	
DMP1208T/C	12" x 8"	
DMP1616F/C	16" x 16"	
DMP1455S/C	14" x 5.5"	
H-830		
S-830		
C-830		
BC-830(x2)		
P-930		
TH-900I/C (x2)		
D-730S		
ハイハットシンバル(1ペア)	14"	
クラッシュシンバル	16", 18" (各1)	
ライドシンバル	20"	
スティック1pr.		

カラーラインナップ



No.229 ホワイトサテンバー
No.261 グロスティーフレッドバーチ
No.262 サテンブラックバーチ

ドラムセット

エクスポート
Export

エクスポートシリーズは、全てをパッケージングし、これ1台ですぐにドラムが始められるフルセットモデルです。830シリーズのスタンバイには、ユニロックシステムを搭載し、微妙な角度調整が可能です。ドラムペダルには、“DemonStyle”ドラムペダルを標準装備。今回新たにクラッシュシンバルを2枚装備したスペシャルバックもご用意し、もはやエントリーモデルの枠を超えた自慢のシリーズです。



EXX725SN/C
No.31 ジェットブラック

EXX カバリング

- No.31
ジェットブラック
- No.777
スリッストリームホワイト
- No.864
サテンスカーレット

EXPORT (標準サイズ)

品番	サイズ
バスドラム	22" x 18"
タムタム	10" x 7"
タムタム	12" x 8"
フロアタム	16" x 16"
スネアドラム	14" x 5.5"
ハイハットスタンド	H-830
スネアスタンド	S-830
シンバルスタンド	C-830
シンバルブームスタンド	BC-830
ドラムペダル	P-930
タムホルダー	TH-70/C (x2)
ドラムスローン	D-730S
スティック	5A
ハイハットシンバル(トップ)	14"
ハイハットシンバル(ボトム)	14"
クラッシュシンバル	16"
ライドシンバル	20"

セット価格 カバリング
EXX725SN/C ¥143,000 (税込価格) **¥130,000** (本体価格)

スペシャルバック クラッシュシンバル(16" & 18")仕様

●EXX725SN/C-2CS
セット価格 **¥160,600** (税込価格) **¥146,000** (本体価格)
EXX725SN/C エクスポート シンバル付きフルセット
+ SABIAN Solor 18" クラッシュ / BC-830 ブームスタンド

ロードショー
Roadshow

これ1台ですぐに演奏ができる、ビギナー向けのドラムフルセットです。リーズナブルな価格ながら、上級モデルの機能を随所に投入して操作性&耐久性が向上。タムタムは10と12"を組み合わせることで音程差を付けたチューニングが容易です。スティック2ペアに加えてスティックバッグも付属しています。※ROADSHOWシリーズは単品での販売はございませんのでご了承下さい。



No.91 レッドワイン

ROADSHOW (標準サイズ)

品番	サイズ
バスドラム	22" x 16"
タムタム	10" x 8"
タムタム	12" x 9"
フロアタム	16" x 16"
スネアドラム	14" x 5.5"
ハイハットスタンド/スネアスタンド/ドラムスローン	
シンバルブームスタンド(x2)/ドラムペダル/タムホルダー(x2)	
ハイハットシンバル(1pr)/クラッシュシンバル/ライドシンバル	
スティック(2pr)/スティックケース	

セット価格
RS525SCWN/CN ¥103,400 (税込価格) **¥ 94,000** (本体価格)

- No.31
ジェットブラック
- No.91
レッドワイン
- No.33
ビュアホワイト
- No.743
ロイヤルブルーメタリック

コンパクト・トラベラー
Compact Traveler

超薄型の口径10"のスネアドラムと18"のバスドラムをパッケージしたコンパクトドラム。折りたたみが可能で手軽に持ち運べるようグリップを装備。付属のケースにより、どこにでも持ち運んでドラムプレイが楽しめます。



※画像のペダルは含まれません。

Compact Traveler

品番	サイズ
バスドラム(w/ペダルクランプ)	18"
スネアドラム	10"
タムマウントブラケット	
トラベルバッグ	

セット価格(税込) **PCTK-1810BG ¥36,300**
重さ(外箱込):約10kg
梱包サイズ(約): 625(W) x 625(D) x 185mm(H)



付属の専用キャリーバッグ

折りたたみ可能

ブラックボックス
Rhythm Traveler "Black Box Ver.2"

コンパクトドラムの概念を覆す"オールインワン"ドラムセット。ペダルやスローン、そしてハイハットスタンドやシンバルに至るまでBOXにパッケージし、セッティングも簡単に行えます。



Black Box

品番	サイズ
バスドラムボックス	
ハイタム	8" x 3.5"
ロータム	12" x 3.5"
スネアドラム	10" x 4"
ドラムペダル/ドラムスローン/ハイハットスタンド	
ブームホルダー(x1)/L型ロッドホルダー(x3)	
12"ハイハットスタンド(1pr)/12"クラッシュシンバル	

セット価格 **RT-703/CN OPEN PRICE**
※チューニングキー、バスドラムスレ防止ストラップ付属
重さ(外箱込):約22kg
梱包サイズ(約): 400(W) x 400(D) x 510mm(H)

収納時

リズム・トラベラー バージョン4
Rhythm Traveler "Version 4"



RT-645N/C4
No.31 ジェットブラック

Rhythm Traveler "Version 4"

品番	サイズ
バスドラム(w/ペダルクランプ)	14" x 12"
タムタム	8" x 3.5"
タムタム	10" x 3.5"
タムタム	12" x 3.5"
スネアドラム	10" x 4"
ハイハットスタンド	
ドラムペダル	
タムホルダー(x2)	
ダブルタムホルダー	
シンバルホルダー	

セット価格 **RT-645N/C4 OPEN PRICE**

※シンバルとドラムスローンは別売となります。

《別売》リズムトラベラー専用ケース
PSC-RT ¥21,560 (税込価格)
コンパクトハードウェアバッグ(スタンド)
PSC-HBC ¥5,060 (税込価格)

ドラム・アクセサリ
Drums Accessories

セッティングマット

MAT-10 ¥32,670 (税込)
ラバー素材を採用したシングルバスドラムに対応するコンパクトなドラムマット。ハイハットスタンド用のマットと、バスドラムのスレを防ぐブロック付。



セッティングマット

PPB-KCP5 ¥11,990 (税込)
コストパフォーマンスに優れたナイロン素材のドラムマット。演奏中、バスドラムのスレを防ぐラバー製ブロックが付属。(横:1.630×縦:1.370mm)



リズム・トラベラー ライト"メタル"
Rhythm Traveler Light "Metal"

通常のコンパクトセットよりも持ち運びやセッティングが更に容易になり、小規模な演奏会に最適なドラムセット。



Rhythm Traveler Light "Metal"

品番	サイズ
バスドラム(w/ペダルクランプ)	12" x 3.5"
タムタム	8" x 3.5"
タムタム	10" x 3.5"
スネアドラム	10" x 3.5"
ハイハットスタンド	
ドラムペダル	
ダブルタムホルダー	
シンバルホルダー	

セット価格 **RT-5124CM OPEN PRICE**

※シンバルとドラムスローンは別売となります。

《別売》リズムトラベラー ライト対応ケース(本体)
PSC-BCD ¥13,310 (税込価格)
コンパクトハードウェアバッグ(スタンド)
PSC-HBC ¥5,060 (税込価格)

プラクティス・ラバーパッド

ドラムセットの各打面に当てがい、消音効果が得られるラバー製の練習パッド。バスドラム用パッドはベルトでポジション調整が可能。シンバルはディルター上部に引っ掛け、ハイハット用はクラッチにはさみ込んでセッティングします。



プラクティス・ラバーパッド	品番	価格(税込)
ドラム用5点セット(税込)	セット内容:(BD,12",13",14",16"用) セット内容:(BD,10",12",14",16"用)	RPS-50 ¥13,750 RPS-50S ¥13,750
タムタム用(10")	RP-10 ¥ 1,870	
タムタム用(12")	RP-12 ¥ 2,090	
タムタム用(13")	RP-13 ¥ 2,200	
スネアドラム用(14")	RP-14 ¥ 2,970	
フロアタム用(16")	RP-16 ¥ 3,300	
バスドラム用	RP-10B ¥ 4,510	
シンバル用(14"~16"対応)	RP-14C ¥ 1,650	
ハイハットホム用(14")	RP-14CB ¥ 2,090	
シンバル用(18"~20"対応)	RP-18C ¥ 2,200	

デーモンチェーン・ドラムペダル
Demon Chain Drum Pedals

高精度で信頼性の高い真円のアルミダイカストホイールと、パワーをより伝えることのできるダブルチェーンを耐久性は従来そのままに保ちつつ極限まで軽量化。チェーンドライブアクションでは体感したことのない究極のライトフォーリングを実現しました。



P-3000C
¥44,000 (税込)

エリミネーターレッドライン・ドラムペダル
Eliminator Redline Drum Pedals

数多くのドラマーを魅了し続けてきた傑作「エリミネーター」がさらに進化。従来のアクションと「パワーシフター」インターチェンジャブルカムシステム*等人気の機能はそのままと、ホイールの軽量化、NINJAベアリングの採用によりロスのないスムーズな動きを実現。



P-2050C
¥36,300 (税込)

デーモンスタイル・ドラムペダル
Demon Style Drum Pedals

シングルチェーンを採用した、ライトフォーリング・コンセプトのドラムペダル。Demonシリーズを踏襲したデザインのフットボードは、ロングボードタイプで様々なフットワークにも足に吸い付くように反応。ピーターはパワーの伝達性を高め、防振ゴムを内蔵したデュオビート(DB-150)を採用し、インターチェンジャブルカム・システム(2タイプ)やエリミネーター・シリーズを継承したアクション調整も搭載しています。



P-930
¥18,700 (税込)

P-932
¥48,400 (税込)

デーモン&エリミネーター
ペダル付属ケース

EPB-1 ¥9,130 (税込)
シングルペダル用

	Demon Chain	Eliminator Redline	Demon Style	
品番	P-3000C	P-2050C	P-930	P-932
シングルペダル	シングルペダル	シングルペダル	シングルペダル	ツインペダル
価格	¥44,000 (税込)	¥36,300 (税込)	¥18,700 (税込)	¥48,400 (税込)
ドライブ方式	ダブルチェーン	ダブルチェーン	シングルチェーン	
カム	アルミダイカスト真円ホイール	インターチェンジャブルカム	インターチェンジャブルカム(2タイプ)	
ピーター	コントロールコア(B-300F / ¥3,740 税込)	クォードピーター(B-250QB / ¥3,740 税込)	デュオビート(DB-150 / ¥2,530 税込)	
付属品	セミハードケース(EPB-1 / ¥9,130 税込)	セミハードケース(EPB-1 / ¥9,130 税込)	-	

ハイハットスタンド Hi-Hat Stands

ツインカムシステムでフットワークの動きをロスなくスムーズに伝える2本脚の最上級モデルH-2050、快適な操作で安定感のあるH-1050をはじめ、軽量でエントリーモデルに最適なH-830をラインナップ。H-63SN-JRは全体のサイズをコンパクトにしたことで、小学校低学年や幼児にも演奏しやすい低いセッティングが可能です。



品番	H-2050	H-1050	H-830	H-63SN-JR(キッズ用)
価格	¥50,600(税込価格)	¥35,200(税込価格)	¥18,700(税込価格)	¥13,200(税込価格)
高さ調整幅	750~1030mm	700~960mm	610~910mm	560~760mm
ドライブ方式	ボジリンクツインカムドライブ & インターチェンジダブルカム	ダイレクトフル	ダイレクトフル	ダイレクトフル
フットボード	トラクションプレート & トラクショングリップ装備			
ハイハットクラッチ	ラビッドロックスーパーグリップクラッチ (HCL-205QR ¥4,070 税込)	ラビッドロックハイハットクラッチ (HCL-105QR ¥3,410 税込)	スタンダードクラッチ (HCL-79 ¥1,870 税込)	—

※H-63SN-JRのハイハットクラッチは単品販売を行っておりませんので予めご了承ください。

スネアスタンド Snare Stands

無段階にスネアのセッティングポジションが得られるジャイロロックシステムを採用したS-1030は、口径が10°~16°のスネアドラムに対応可能です。S-930D、S-830はスムーズな操作性が特徴のユニロックシステム採用し、ドラムセットを演奏する際も、ポジションの調整を手軽に行えます。



品番	S-1030	S-930D	S-830
価格	¥26,400(税込価格)	¥17,600(税込価格)	¥12,100(税込価格)
高さ調整幅(※1)	480~700mm	360~570mm	440~650mm
対応サイズ	10°~16°	10°~14°	13°~14°
ティルター部	ジャイロロック(全方向)	ユニロック(180°)	ユニロック(180°)
アームチップ	サスペンションラバー	サスペンションラバー	ラバー

(※1) 設置面からスネアサイドヘッド(フラットにセッティングした場合)面まで。

ドラムスローン Drum Thrones

D-1500S(ローポジション)とD-1500は、信頼性の高いオーソドックスな脚部を備えたスタンダードなタイプ。D-790はズレ落ち防止のストッパーを装備し、D-60N-JRは、幼児や小学校低学年が座りやすい小型の座面で、座面位置も低くなるモデルです。



品番	D-1500S (ショートタイプ)	D-1500	D-790	D-60N-JR (小学校低学年・幼児用)
価格	¥30,250(税込価格)	¥30,250(税込価格)	¥12,650(税込価格)	¥7,700(税込価格)
高さ調整幅	445 ~ 615mm	495 ~ 665mm	430 ~ 650mm	365 ~ 485mm
オプション(別売)	バックレスト(DTBR-1535) (別売) ¥19,250 (税込)	バックレスト(DTBR-1535) (別売) ¥19,250 (税込)		

シンバルスタンド Cymbal Stands

シンバルティルター部が全方向に回転し、あらゆる角度でセッティングが可能なジャイロロックシステムを採用したBC-2030 & B-1030。180°の範囲内で自由にアングル調整ができるユニロックシステムを採用したBC-830。BCスタンドはブームスタンドとストレートスタンドを兼用可能にした画期的な応用範囲の広いモデルです。C-1030、C-830はストレートタイプのシンバルスタンドでサスペンドシンバルのスタンドとしても最適。



	2030 SERIES	1030 SERIES	830 SERIES		
品番	BC-2030	B-1030	C-1030	BC-830	C-830
価格	¥42,350(税込価格)	¥25,300(税込価格)	¥24,200(税込価格)	¥13,750(税込価格)	¥12,650(税込価格)
タイプ	ブーム	ブーム	ストレート	ブーム/ストレート	ストレート
シンバルティルター部	ウイングロック(WL-230A ¥2,420 税込) / フォーム&フェルト リバーシブルカップフッシャー w / O-リング ジャイロロック(全方向)			プラスチックウイングナット / フェルト プラスチックシングルカップ ユニロック(180°)	
スタンド部パイプ径	28.6 / 22.2 / 15.9mm			25.4 / 22.2 / 15.9mm	

シンバルホルダー Cymbal Holder

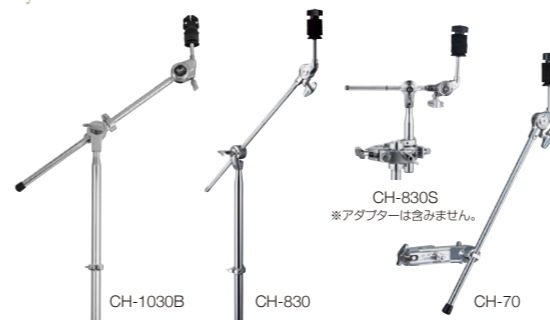

品番	CH-1030B	CH-830	CH-830S	CH-70
価格	¥12,650(税込)	¥8,800(税込)	¥8,250(税込)	¥6,380(税込)
対応パイプ径	22.2mm		15.9~28.6mm	

CH-830S
*アダプターは含みません。

タムホルダー Tom Holder



	TH-1030 SERIES		TH-900 SERIES	TH-88 SERIES		
品番	TH-1030I(TH-1030)	TH-1030S	TH-900I/C	TH-900S/C	TH-88I/C(TH-88/C)	TH-88S/C
価格	¥9,900(税込)	¥9,680(税込)	¥7,260(税込)	¥6,710(税込)	¥6,050(税込)	¥5,280(税込)
ティルター部	ジャイロロック(全方向)			ユニロック(180°)		
ホルダータイプ	ロングタイプ	ショートタイプ	ロングタイプ	ショートタイプ	ロングタイプ	ショートタイプ
アーム部	ショート(TH-1030I) ロング(TH-1030)	ロングタイプ	ショートタイプ	ロングタイプ	ショート(TH-88I/C) ロング(TH-88/C)	ロングタイプ

※TH-1030I、TH-900I/C、TH-88I/Cは、オプティマウントサスペンションシステムや、I.S.S.Iに対応。タム側が短いアームのタムホルダーです。

アダプター Adapter

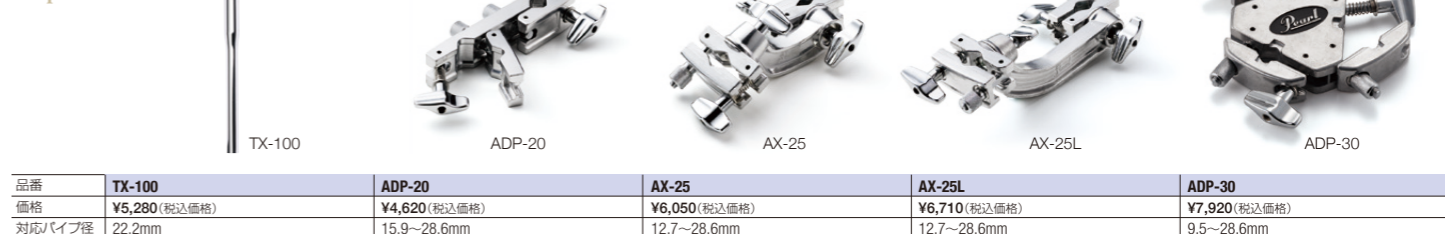

品番	TX-100	ADP-20	AX-25	AX-25L	ADP-30
価格	¥5,280(税込価格)	¥4,620(税込価格)	¥6,610(税込価格)	¥6,710(税込価格)	¥7,920(税込価格)
対応パイプ径	22.2mm	15.9~28.6mm	12.7~28.6mm	12.7~28.6mm	9.5~28.6mm

PEARL MARCHING PERCUSSION ARTISTS 2025



Boston Crusaders



Phantom Regiment



Troopers



Spirit of Atlanta



Rhythm X



Music City Mystique

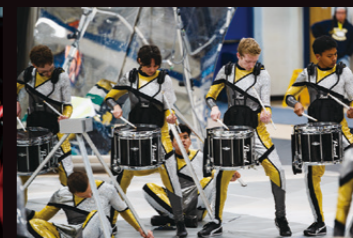

United Percussion



Dark Sky Percussion



George Mason University Indoor Drumline



Yokohama INSPIRES Drum & Bugle Corps



JOKERS Drum & Bugle Corps



豊田市ジュニアマーチングバンド
TOYOTA Illusion Magic



BEPPU Anba in "Blue Birds!"

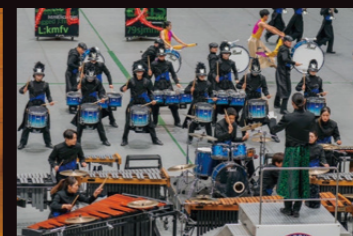

GENESIS



THE FOCUS



SENDAI Verdures



KANUMA SATSUKI DREAMERS
Marchingband



とみやマーチングエコース



TONAN KAIKEN Marching Band
the Gryphons



創価ルネサンスバングード



鎌倉女子大学中等部 高等部マーチングバンド



沖縄県立西原高等学校マーチングバンド



明浄学院高等学校吹奏楽部
Queenstar

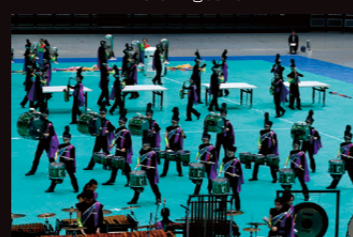

関東学院マーチングバンド
(MARCHING NAVI)



四條畷学園高等学校
Burning Bravers



岐阜県立岐阜商業高等学校吹奏楽部



美濃加茂高等学校マーチングバンド
Brilliant Max



関市立関商工高等学校
The Grant Hero's

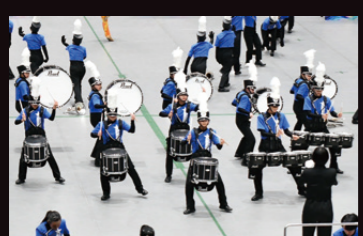

神奈川県立湘南台高等学校吹奏楽部
White Shooting Stars



星野学園中学 星野高校吹奏楽部
マーチングバンド



東京実業高等学校
Phoenix Regiment Drum & Bugle Corps



茨城県立大洗高等学校マーチングバンド
BLUE-HAWKS



立正大学湘南高等学校
SHONAN SAINTS



青森県立三沢商業高等学校吹奏楽部



静岡県立富士東高等学校吹奏楽部



福岡大学附属大濠高等学校吹奏楽部



西宮市立上甲子園中学校吹奏楽部



つつしが丘ジュニアマーチングバンド



うるま市立志川中学校吹奏楽部



湘南ドルフィンズマーチングバンド



鼓和-CORE-



Perussion Ensemble 青

Championship Series Color Chart

Carbonply

- 300 クリアカーボン
- 301 マットカーボン

Carboncore / Championship Maple

カバリング・フィニッシュ

スタンダードカバリング

- 26 ブラッシュドシルバー
- 33 ピュアホワイト
- 46 ミッドナイトブラック

プレミアムカバリング

- 400 ホワイトマリンパール
- 405 ニコチンホワイトマリンパール
- 407 レッドグラス
- 408 ビューターグラス
- 418 ブルーアパロン

ラッカーフィニッシュ

- 100 ワインレッド
- 102 ナチュラルメイプル
- 103 ピアノブラック
- 109 アークティックホワイト
- 111 マットナチュラル
- 124 マットブラックミスト
- 128 ヴィンテージサンバースト
- 129 サファイヤサンバースト
- 138 アンティークサンバースト
- 142 ルートビリアフェイド
- 143 トワイライトフェイド
- 148 エメラルドフェイド
- 151 プラチナムミスト
- 152 アンティークゴールド
- 155 スカーレットフェイド
- 310 ブルックリンバースト
- 359 トワイライトバースト
- 844 サテンローズゴールド
- 885 ブラックオイスタースワール

Championship Carbonply



シェルの内外にカーボンクロスをラミネートすることによりシェルの剛性を高め、最大限にパワーを引き出す。スneaとマーチングタムにはマホガニー、バッドラムにはメイプル、と各楽器のレンジに最もマッチするシェル材をチョイスした最強のコンボットドラム。

Championship Carboncore



100%メイプルシェルのインナー(内側)のみにカーボンクロスをラミネートし、鋭く突き抜ける強靱なパワーを実現。クリアで緻密な高音とすっきりと輪郭のある中低音、パールのテクノロジーが生み出した先進のハイブリッドドラム。

Championship Maple

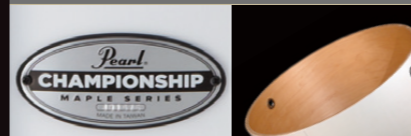

100%メイプルならではの、バンドによく馴染むドライブで澄み切った音色と、リッチのある音圧が特徴。パールの伝統ともいえるメイプルシェルの生み出されるサウンドは長年に渡り高い評価を受け、今なおシーンに響き続ける。どんなジャンルにも合うオールマイティなドラム。

Option Parts Finishes



シャイニーアルミフィニッシュ (標準/パーツフィニッシュ)

クロームフィニッシュ (オプションパーツフィニッシュ)

ブラックフィニッシュ (オプションパーツフィニッシュ)

チャンピオンシップ・メイプル Championship Maple

メイプル“FFX”スネアドラム Maple "FFX" Snare Drums

伝統あるメイプルシェルを採用し、明るくパワフルなアタックと、圧倒的な音圧を誇り、幅広いボリュームレンジを実現。表情豊かなトーンを発揮。パールのベーシックで代表的なサウンド。



FFXM1311/A
No.33 ビュアホワイト



FFXMS1309/A
No.33 ビュアホワイト



FFXM1412/A
No.33 ビュアホワイト

	ラッカーフィニッシュ			カバリング			サイズ	重量	ソフトケース(税込)
	品番	税込価格	本体価格	品番	税込価格	本体価格			
メイプル “FFX”スネアドラム	FFXMSL1309/A	¥121,000	¥110,000	FFXMS1309/A	¥110,000	¥100,000	13" x 9" (33cm x 22.5cm)	5.7Kg	PSC14-1012 ¥10,120
	FFXML1311/A	¥129,800	¥118,000	FFXM1311/A	¥125,400	¥114,000	13" x 11" (33cm x 28cm)	6.1Kg	
	FFXML1410/A	¥178,200	¥162,000	FFXM1410/A	¥154,000	¥140,000	14" x 10" (35cm x 25cm)	6.3Kg	
	FFXML1412/A	¥178,200	¥162,000	FFXM1412/A	¥154,000	¥140,000	14" x 12" (35cm x 30cm)	6.8Kg	PSC1415-1314 ¥11,110

■メイプル6プライ+幅40mmメイプル6プライ(等厚)レインフォースメント(ボトム側) ■特殊アルミ合金フープ(14":12テンション/13":10テンション) ■フンタッチスネアリリースシステムストレイナー(ダイカスト製) S-21 ROTRA(スイッチ部)/S-21 ROTBA(ハット部) ■ディタッチャブル16本ガットスナップ(特殊ナイロン製) 13"用 GS-316AOT/14"用 GS-416AOT ■レモホワイトマックスヘッド/STヘッド ■テンションボルト-T-054 ■付属品: チューニングキー(K-030)、パールロゴステッカー

メイプル・バスドラム Maple Bass Drums

パールが誇る強靱なメイプルシェルが、明るく抜けのよい、パワフルなサウンドを発揮。ハイビッチチューニングに対応し、耐久性も抜群。



No.33 ビュアホワイト

メイプル・マーチングタム Maple Marching Toms

明るくパワフルなサウンドが特徴の6プライメイプルシェル。幅25mmの4プライメイプル(等厚材)レインフォースメントを採用し、耐久性を向上させました。



シャロー・サイズ
PMTMS68023N/A No.33 ビュアホワイト

	ラッカーフィニッシュ			カバリング			サイズ	重量	ソフトケース(税込)
	品番	税込価格	本体価格	品番	税込価格	本体価格			
シャロー・サイズ	クォード・セット	PMTMSL8023N/A	¥178,200	¥162,000	PMTMS8023N/A	¥154,000	¥140,000	12.2Kg	
	クイント・セット	PMTMSL68023N/A	¥216,700	¥197,000	PMTMS68023N/A	¥188,100	¥171,000	13.4Kg	
	セクステット・セット	PMTMSL668023N/A	¥256,300	¥233,000	PMTMS668023N/A	¥223,300	¥203,000	14.6Kg	
ディープ・サイズ	クォード・セット	PMTML8023N/A	¥191,400	¥174,000	PMTM8023N/A	¥178,200	¥162,000	12.7Kg	
	クイント・セット	PMTML68023N/A	¥231,000	¥210,000	PMTM68023N/A	¥213,400	¥194,000	13.9Kg	
	セクステット・セット	PMTML668023N/A	¥270,600	¥246,000	PMTM668023N/A	¥247,500	¥225,000	15.3Kg	

■メイプル6プライ+25mm幅メイプル4プライ(等厚)レインフォースメント(打面側) ※6"はメイプル10プライ+メイプル2プライレインフォースメント(打面側) ■パールCTヘッド ■スーパーフープII ■アルミダイカストラグ ■テンションボルト-T-054 ■付属品: チューニングキー(K-080)、パールロゴステッカー (オプション) ■PMTML0608/A(6" x 8"/1.0kg) ■PMTML0608/A(6" x 8"/1.0kg) カリング仕様 ¥35,750(税込) ■チャンピオンシップ・シリーズは、すべて受注生産となります。

※キャリアは別売となります。
※カラーは、カラーチャート(P62)をご参照ください。
※カラ-No.400番台のカラーは特殊なカリングのため、ラッカーフィニッシュの価格となります。
※ブラックパーツ/クロムパーツ仕様は各サイズ ¥44,000(税込)プラスとなります。
※チャンピオンシップ・シリーズは、すべて受注生産となります。

コンペティター・シリーズ Competitor Series (対象: 小学生~高校生)

[カラー] 26 ブラッシュドシルバー 33 ビュアホワイト

“CMSX”スネアドラム "CMSX" Snare Drums

“チャンピオンシップ・シリーズ”FFXスネアドラムのコンセプトを受け継いだ、ボブラ&カパールシェル“CMSX”スネアドラム。上位機種に迫るハイスぺックなサウンドを実現しました。サイズは13"と14"。

品番	税込価格	本体価格	サイズ	重量	ソフトケース(税込)
CMSX1311/C	¥86,900	¥79,000	13" x 11" (33cm x 28cm)	5.8Kg	PSC13-0911 ¥ 8,910
CMSX1412/C	¥92,400	¥84,000	14" x 12" (35cm x 30cm)	6.3Kg	PSC14-1012 ¥10,120

■シェルボブラ4プライ+カパール2プライ ■スーパーフープII(14":12テンション/13":10テンション)
■SR-014M ストレイナー ■ナイロンガットスナップ(12本) ■パールCCヘッド/STヘッド
■付属品: チューニングキー(K-080) ※キャリアは別売となります。

“CMS”スネアドラム "CMS" Snare Drums

パワフルなボブラ&カパールシェルに軽量かつ耐久性に優れたパーツを組み込み、ナイロンガットスナップを採用するなど本格的な仕様。優れた取り回しとサウンドを両立したモデル。

品番	税込価格	本体価格	サイズ	重量	ソフトケース(税込)
CMS1311/C	¥79,750	¥72,500	13" x 11" (33cm x 28cm)	4.6Kg	PSC13-0911 ¥ 8,910
CMS1412/C	¥86,900	¥79,000	14" x 12" (35cm x 30cm)	5.4Kg	PSC14-1012 ¥10,120

■シェルボブラ4プライ+カパール2プライ ■スチールフープ(14":10テンション/13":8テンション)
■3ピースラグ ■SR-014M ストレイナー ■ナイロンガットスナップ(12本) ■パールCCヘッド/STヘッド
■付属品: チューニングキー(K-080) ※キャリアは別売となります。

マーチングタム Marching Toms

ボブラ&カパールシェルに上位機種と同じCTヘッドを装備。ハイビッチチューニングに対応しパンチのあるサウンド。シンプルで軽量のドラム3点(8"10"12")のトリオセットと幅広い音域に対応する、ドラム4点(8"10"12"13")クォードセットをラインナップ。

	品番	税込価格	本体価格	サイズ	重量
トリオ・セット	CMT802N/C	¥ 99,550	¥ 90,500	8" x 8"/10" x 9"/12" x 10"	6.3Kg
クォード・セット	CMT8023N/C	¥147,400	¥134,000	8" x 8"/10" x 9"/12" x 10"/13" x 11"	9.4Kg

■シェルボブラ4プライ+カパール2プライ ■パールCTヘッド ■スチールフープ
■付属品: チューニングキー(K-080) ※表中の重量はキャリアを含みません。※キャリアは別売となります。

バスドラム Bass Drums

豊かな音量とパンチのあるアタックを生み出すボブラ4プライ&カパール2プライシェルにバスドラム専用SWヘッドを装備。抜群の耐久性と高い音質を両立したモデル。

品番	税込価格	本体価格	サイズ	重量	ソフトケース(税込)
CMB1414/C	¥ 67,100	¥61,000	14" x 14" (35cm x 35cm)	6.3Kg	PSC1414B ¥11,110
CMB1614/C	¥ 72,600	¥66,000	16" x 14" (41cm x 35cm)	6.4Kg	PSC16-1416 ¥12,430
CMB1814/C	¥ 78,650	¥71,500	18" x 14" (46cm x 35cm)	7.0Kg	PSC18-1416 ¥14,630
CMB2014/C	¥ 84,150	¥76,500	20" x 14" (51cm x 35cm)	7.5Kg	PSC20-1418 ¥17,160
CMB2214/C	¥ 89,100	¥81,000	22" x 14" (56cm x 35cm)	8.7Kg	PSC22-1418 ¥17,820
CMB2414/C	¥ 95,700	¥87,000	24" x 14" (61cm x 35cm)	9.2Kg	PSC2628-14 ¥21,560
CMB2614/C	¥100,650	¥91,500	26" x 14" (66cm x 35cm)	10.2Kg	

■シェルボブラ4プライ+カパール2プライ ■パールSWヘッド ■ウッドフープ(マット仕上げ) ■3ピースラグ
■付属品: チューニングキー(K-080) ※キャリアは別売となります。

スクール・シリーズ School Series (対象: 小学生)

[カラー] 33 ビュアホワイト

スネアドラム Snare Drums

丈夫なウッドシェルと耐久性の優れたパーツの組み合わせのスネアドラム。パワフルでハキレの良いサウンドを発揮します。

品番	税込価格	本体価格	サイズ	重量	ソフトケース(税込)
MSS1210	¥39,050	¥35,500	12" x 10" (30cm x 25cm)	3.6Kg	PSC12-0810 ¥7,810
MSS1310	¥42,350	¥38,500	13" x 10" (33cm x 25cm)	4.0Kg	PSC13-0911 ¥8,910

■ボブラシェル(6プライ) ■パールCCヘッド/CTヘッド ■スチールフープ ■3ピースラグ
■SR-014N ストレイナー ■スチールスナップ ■付属品: チューニングキー(K-080)
※キャリアは別売となります。

テナードラム Tenor Drums

スネアドラムと同様に12"と13"の2サイズを設定。耐久性の優れたパーツを装備し、軽量ながらパワフルなサウンドを生み出します。

品番	税込価格	本体価格	サイズ	重量	ソフトケース(税込)
MST1210	¥33,000	¥30,000	12" x 10" (30cm x 25cm)	3.3Kg	PSC12-0810 ¥7,810
MST1310	¥35,750	¥32,500	13" x 10" (33cm x 25cm)	3.7Kg	PSC13-0911 ¥8,910

■ボブラシェル(6プライ) ■パールCCヘッド/CTヘッド ■スチールフープ ■3ピースラグ
■付属品: チューニングキー(K-080) ※キャリアは別売となります。



CMSX1412/C
No.33 ビュアホワイト



CMS1412/C
No.33 ビュアホワイト



クォード・セット
CMT8023N/C
No.33 ビュアホワイト



No.33 ビュアホワイト

※「コンペティター・シリーズ」はすべて受注生産となります。ご注文の際は納期をお確かめください。

スネアドラム
MSS1210
No.33 ビュアホワイト



テナードラム
MST1210
No.33 ビュアホワイト

※「スクール・シリーズ」はすべて受注生産となります。ご注文の際は納期をお確かめください。

ジュニア・シリーズ Junior Series (対象: 園児)

【カラー】 31 ジェットブラック(※受注発注) 33 ピュアホワイト 94 キャンディアップルレッド

スネアドラム Snare Drums

マーチング用に開発したハイピッチ対応のヘッド、軽くて丈夫なシェル、そしてハギレの良いスナッピー。体への負担を和らげるキャリングホルダーの仕様で10"と12"の2サイズ。幼児用ながら本格的なサウンド。

品番	税込価格	本体価格	サイズ	重量	ソフトケース(税込)
MJC-210S	¥30,800	¥28,000	10" x 7" (25cm x 18cm)	2.2Kg	PSC0810-08 ¥7,370
MJC-212S	¥36,300	¥33,000	12" x 8" (30cm x 20cm)	2.7Kg	PSC12-0810 ¥7,810

■ベースウッドシェル ■パールCC/STヘッド ■スチールフープ ■スレイナー ■スチールスナッピー
 ■付属品:チューニングキー(K-080) ※**キャリアは別売となります。**(MCH-15S ¥18,150 税込)
 本体+キャリア合計価格(税込) 10"¥48,950 / 12"¥54,450



MJC-210S
No.94 キャンディアップルレッド

MJC-212S
No.94 キャンディアップルレッド

テナードラム Tenor Drums

マーチングヘッド専用のヘッド、軽量なシェルを採用し明るく抜けの良いサウンドの幼児用テナードラム。10"と12"の2サイズでいずれもキャリングホルダー仕様です。

品番	税込価格	本体価格	サイズ	重量	ソフトケース(税込)
MJC-210T	¥28,600	¥26,000	10" x 7" (25cm x 18cm)	2.2Kg	PSC0810-08 ¥7,370
MJC-212T	¥34,100	¥31,000	12" x 8" (30cm x 20cm)	2.7Kg	PSC12-0810 ¥7,810

■ベースウッドシェル ■パールCTヘッド ■スチールフープ
 ■付属品:チューニングキー(K-080) ※**キャリアは別売となります。**(MCH-15S ¥18,150 税込)
 本体+キャリア合計価格(税込) 10"¥46,750 / 12"¥52,250



MJC-210T
No.94 キャンディアップルレッド

MJC-212T
No.94 キャンディアップルレッド

マーチングタム Marching Toms

6"、8"、10"のタムを互いに接続して一体化。キャリングホルダー(標準装備)で支えるトリオセット。幼児向けに小さなサイズ構成とし軽量化。体への負担を限りなく抑えた設計です。上位機種と同じヘッドを使用しシェルにソニックカットを施すなどサウンドのクオリティも充実したモデルです。

品番	税込価格	本体価格	サイズ	重量	ソフトケース(税込)
MJ-306T	¥81,400	¥74,000	6" x 6.5" / 8" x 6.5" / 10" x 6.5"	4.5Kg	PSC-MJ306 ¥17,820

■ベースウッドシェル ■パールCTヘッド ■スチールフープ ■付属品:チューニングキー(K-080)
 ※**キャリア [MCH-15S] 標準装備。**



MJ-306T
No.94 キャンディアップルレッド

バスドラム Bass Drums

4つのサイズを揃え、幅広い音域をカバーするバスドラム。豊かな音量のバスドラム専用SWヘッドに、軽量かつ丈夫なシェルとウッドフープを組み合わせ、幼児でもパワフルなサウンドを引き出せます。長時間でも疲れにくい幼児用のキャリングホルダーを用意しました。

品番	税込価格	本体価格	サイズ	重量	ソフトケース(税込)
MJ-214B	¥37,400	¥34,000	14" x 8" (35cm x 20cm)	2.8Kg	PSC1416-08 ¥12,760
MJ-216B	¥40,700	¥37,000	16" x 8" (41cm x 20cm)	3.2Kg	
MJ-218B	¥44,000	¥40,000	18" x 8" (46cm x 20cm)	3.5Kg	PSC1820-08 ¥16,500
MJ-220B	¥47,300	¥43,000	20" x 8" (51cm x 20cm)	4.0Kg	

■ベースウッドシェル ■パールSWヘッド ■ウッドフープ ■付属品:チューニングキー(K-080)
 ※**キャリアは別売となります。**(MCH-15B ¥19,250 税込) ※フープはホワイトのみとなります。



MJ-214B
No.94 キャンディアップルレッド

MJ-216B
No.94 キャンディアップルレッド

MJ-218B
No.94 キャンディアップルレッド

MJ-220B
No.94 キャンディアップルレッド

ジュニアキャリア Junior Carriers

Junior Carriers

軽量かつ耐久性に優れたキャリングホルダー。小学生向けと幼児向けの2サイズをラインナップ。

品番	税込価格	本体価格	対応機種	重量
MCH-15S	¥18,150	¥16,500	スネアテナードラム用	1.1kg
MCH-15B	¥19,250	¥17,500	バスドラム用	1.0kg



パール・ドラムヘッド Pearl Drum Heads



■**CT**
 明るくパワフルなサウンドを発揮し、ハイピッチに対応。マーチングタムに標準装備。
 ■**CC**
 ヘッド中央にクリアドット(フィルム)を装着した、ハイピッチ対応のスネアドラム打面用ヘッド。
 ■**ST**
 スナッピー効果抜群で、ハイピッチ対応のマーチングスネア・ボトム専用モデル。
 ■**SW**
 コーティングのないバスドラム用ヘッドで、まるでやさしい音色が特徴。パールロゴ入り。

パールドラムヘッド (税込)				
サイズ/種類	CT	CC	ST	SW
6" (15cm)	CT-6 ¥1,045	-	-	-
8" (20cm)	CT-8 ¥1,045	CC-8 ¥1,430	ST-8 ¥ 935	-
10" (25cm)	CT-10 ¥1,210	CC-10 ¥1,430	ST-10 ¥1,045	-
12" (30cm)	CT-12 ¥1,540	CC-12 ¥1,540	ST-12 ¥1,045	-
13" (33cm)	CT-13 ¥1,540	CC-13 ¥1,650	ST-13 ¥1,210	-
14" (35cm)	CT-14 ¥1,650	CC-14 ¥1,760	ST-14 ¥1,430	-
15" (38cm)	-	CC-15 ¥2,090	-	-
14" BD用(35cm)	-	-	-	SW-14B ¥1,540
16" (41cm)	-	-	-	SW-16B ¥2,420
18" (46cm)	-	-	-	SW-18B ¥3,190
20" (51cm)	-	-	-	SW-20B ¥3,520
22" (56cm)	-	-	-	SW-22B ¥3,960
24" (61cm)	-	-	-	SW-24B ¥4,510
26" (66cm)	-	-	-	SW-26B ¥4,730
28" (71cm)	-	-	-	SW-28B ¥5,500

ジュニア・マーチングスティック&マレット Junior Marching Sticks & Mallets

Junior Marching Sticks & Mallets

幼児から中学生を対象としたマーチング用スティック&マレット。小さな手にフィットする、軽くて使いやすいモデルです。

ST-300	17 x 380mm (メイプル材 スネアドラム用) ……	¥2,310(税込)
	中学生、小学生用。ジャンルを問わない丸型チップを採用。	
ST-100	16 x 350mm (メイプル材 スネアドラム用) ……	¥2,310(税込)
	幼児用。リストの弱さをカバーできる適度な太さのモデル。	
TT-300	フェルト 17 x 330mm / ヘッド径30mm (アルミシャフト製 トリオ、テナードラム用) ……	¥5,170(税込)
	小学生のサイズに合わせて作られた、鼓隊から金管バンドまで使えるモデル。	
TT-100	フェルト 17 x 285mm / ヘッド径29mm (アルミシャフト製 トリオ、テナードラム用) ……	¥5,170(税込)
	幼児のマーチングに本格的なテナードラムサウンドを実現できるマレット。	
644	フェルト 12 x 322mm / ヘッド径40mm (オーク材 バスドラム用) ……	¥4,620(税込)
	ソフトフェルトを使用した軽量モデル。主に小学生、幼児に最適。	
BD-100	フェルト 17 x 333mm / ヘッド径49mm (アルミシャフト製 バスドラム用) ……	¥6,380(税込)
	重さ、長さなど、演奏しやすく、音量の出る幼児用モデル。	(各1pr.)



パーカッション・ラック Percussion Rack

Percussion Rack

スチールレグとアルミ製スクエアバーで組み上げた、パーカッション・ラック。取り付けの便利な開閉式クランプ(6個付属)に、タムホルダーやシンバルホルダーでタムタム、シンバル等をセッティング可能。パーカッションの数量に合わせて、さまざまな形に発展させることができます(別売のエクステンションを使用)。また、スムーズな移動が行えるよう、大型キャスター(ロック可能)を装備しました。※パーカッション・ラックに必要なアクセサリーは、パールドラムスカタログをご参照ください。



〈受注生産〉
DR-513M パーカッション・ラック基本セット ¥138,600(税込価格) ¥126,000(本体価格)
 セット内容:
 ●アルミ製スクエアバー(40 x 40 x 915mm) …… x6
 ●スチールレグ/キャスター付(38.1φ x 840mm) …… x4
 ●PCX-100/パイプクランプ …… x6
 〈受注生産〉
DR-511ME エクステンション ¥39,600(税込価格) ¥36,000(本体価格)
 セット内容:
 ●アルミ製スクエアバー(40 x 40 x 915mm) …… x2
 ●スチールレグ/キャスター付(38.1φ x 840mm) …… x1
 ※パーカッション・ラックは受注生産です。ご注文の際には仕様、納期などをお確かめください。



基本セットと組み合わせ、さまざまなバリエーションに発展するエクステンション。パー両端のジョイント・クランプは開閉式で、スリ落ちを防ぐストッパー付き。

CX エアフレームキャリア

CX Airframe Carriers

CXエアフレームキャリアは堅牢性と軽量性を備えた、シンプルかつ、利便性に優れたキャリアで、安定感と演奏性を一層高めたフレーム形状を新たに採用しています。また、ACSベルトを標準装備し、激しい動きを伴う演奏シーンにおいても体にフィットし、プレイヤーの体の負担を軽減します。

品番	税込価格	対応機種	重量
■身長155～190cmに対応			
CXS-2	¥57,200	FFXスネアドラム用 w/CXSA-2	3.3kg
CXT-2WO	¥53,350	マーチングタム用	2.9kg
CXB-2	¥53,350	バスドラム用	2.9kg

*対応身長は、参考目安となります。

■ACSベルト付属



NEW

CX エアフレームキャリア (スモールサイズ)

CX Airframe Carriers (Small Size)

世界的に高評価を得ているCXエアフレームキャリアのスモールサイズバージョン。国内プレイヤー向けに調整され、小学生高学年から一般まで対応可能です。肩から背中にかけてのフレーム形状をコンパクト化し、またフロントのアーチポジションを上方にシフトさせて、一般団体のテナープレイヤーが使用してもクロスオーバーがやりやすくなりました。さらにセンターロッドの突き出しを短縮し、キャリアを縮めた際の脚への干渉を解消しています。

品番	税込価格	対応機種	重量
■身長140～170cmに対応			
CXS-2-SL	¥57,200	FFXスネアドラム用 w/CXSA-2	3.2kg
CXT-2WO-SL	¥53,350	マーチングタム用	2.8kg
CXB-2-SL	¥53,350	バスドラム用	2.9kg

*対応身長は、参考目安となります。

■ACSベルト付属



MX Tフレームキャリア

MX T-Frame Carriers

軽量でシンプルな、T字型フレームのキャリングホルダー。プレイヤーの体に合わせて2サイズからお選びいただけます。

品番	税込価格	対応機種	重量
■身長155～190cmに対応			
MXS-1	¥45,650	スネアドラム用 w/MXSA-1/B	2.6kg
MXT-1	¥36,850	マーチングタム用	2.2kg
MXB-1	¥36,850	バスドラム用	2.2kg

■身長140～155cmに対応

MXS-1S	¥39,050	スネアドラム用 w/MXSA-1/B	2.5kg
MXT-1S	¥31,900	マーチングタム用	2.0kg
MXB-1S	¥31,900	バスドラム用	2.0kg

*対応身長は、参考目安となります。



ジュニアキャリア

Junior Carriers

軽量かつ耐久性に優れたキャリングホルダー。小学生向けと幼児向けの2サイズをラインナップ。

品番	税込価格	対応機種	重量
■身長105～140cmに対応			
MCH-20S	¥19,250	スネア/テナー/トリオ用	1.2kg
MCH-20B	¥20,350	バスドラム用	1.4kg
■身長90～120cmに対応			
MCH-15S	¥18,150	スネア/テナー/トリオ用	1.1kg
MCH-15B	¥19,250	バスドラム用	1.0kg



キャリア・バックパッド	バスドラムアーム・エクステンダー	スネアドラム用アタッチメント	スネアドラム用アタッチメント
BP-1 ¥3,190(税込)	BEX-1 ¥5,060(税込)	CXSA-2 ¥18,150(税込)	MXSA-1/B ¥13,750(税込)
背中上部の隙間を埋めることにより、CXキャリア装着時の体の負担を軽減するパッド。	バスドラムをさらに高くセッティングするための延長アダプター。キャリアのアーム上部に取り付けて使用します。	ラグポストをはさみ込んで固定する現行のFFXスネアドラムに対応。	現行のFFXスネアとクリップブラケットに対応できるアタッチメント。
マーチングスネアドラム練習スタンド	マーチングバスドラム練習スタンド	マーチングタム練習スタンド	
MSS-2100 ¥29,150(税込)	MBS-2000 ¥30,800(税込)	MTS-2100 ¥30,800(税込)	
マーチングスネアドラム専用の練習スタンド。打面高さ:74～93cm ※スタンドへのセッティングは、スネアドラム用アタッチメントCXSA-2またはMXSA-1/Bが必要となります。	マーチング用バスドラムの練習に便利なスタンド。(中学生～一般) 高さ調整幅:85～120cm セット可能なサイズ:口径14"～32"、深さ:14"～16"	マーチングタムをしっかり支え、より安定したセッティングで練習のできるスタンド。角度調整機能を持たせ、キャリアで使用する際の楽器のポジションを変えやすく練習が行えます。(チャンピオンシップシリーズ/コンペティターシリーズ用高さ77～105cm)	

キャリングホルダー 対応表

キャリア機種	ドラム機種	スネアドラム/テナー/トリオ用キャリア					マーチングタム用キャリア	バスドラム用キャリア			
		スネアドラム/テナー/トリオ	マーチングタム	バスドラム	バスドラム	バスドラム					
		FFX	チャンピオンシップ	コンペティター	ジュニア	ジュニア	チャンピオンシップ	コンペティター	チャンピオンシップ	コンペティター	ジュニア
		●	●	▲	▲	▲	●	●	●	●	×
		●	●	▲	▲	▲	●	●	●	●	×
		●	●	●	●	●	●	●	●	●	×
		●	●	●	●	●	●	●	●	●	×
		×	×	●	●	●	●	設定無	設定無	×	×
		×	×	●	●	●	●	設定無	設定無	×	×

▲…ドラム側がクリップブラケット装備の為、別売「MXSA-1/B」アタッチメント装着で対応。注…MJ-306Tはキャリア標準装備。キャリアのみ買い足しの場合はスネア用をご購入ください。

パール・パーカッション

マラカス

Maracas



コンパクト・マラカス
Compact Maracas
コンパクトな卵型マラカス。サイズはやや小ぶりでもキレの良い本格的なプレイが楽しめます。

Table with 2 columns: Model (M-65), Price (¥5,170), and Size (230x70x70mm)



ビーテッド・マラカス
Beaded Maracas
ファイバーガラスのボディにシェケレ風のビーズをあしらひ、グリップ感の心地よいハンドルを備えたユニークなマラカス。

Table with 2 columns: Model (PFM-20), Price (¥4,180)

ギロ

Guiro



ギロ
Guiro
吹奏楽に欠かすことのできないウッドギロ。メレンゲリズムには欠かす事のできない、2種類のサウンドをもつギロ。表はラティショナルなサウンドが特徴です。

Table with 2 columns: Model (G-86), Price (¥5,830)

メタル・ギロ
Metal Guiro
メレンゲリズムには欠かす事のできない、2種類のサウンドをもつギロ。表はラティショナルなサウンドが特徴です。

Table with 2 columns: Model (PMG-20), Price (¥9,240)

ファイバー・コンボ・ギロ
Fiber Combo Guiro
2種類のサウンドをもつギロ。表はラティショナルなサウンドが特徴です。

Table with 2 columns: Model (PFG-20), Price (¥7,700)

タンバリン

Tambourine



チューナブル・タンバリン
Tunable Tambourine
チューニングキーでチューニングのできるタムタム風のタンバリン。カウベルホルダーへマウントできるホルダー付。

Table with 2 columns: Model (PTB-10), Price (¥11,550)

ヘッドレス・ウッドタンバリン
Headless Wood Tambourines
10"の丈夫なウッドフレームに、歯切れのよいジングルを装備。手になじむハンドグリップを取り付けたタンバリン。

Table with 2 columns: Model (PTH-10B), Price (¥8,800)

ウルトラグリップ・タンバリン
Ultra Grip Tambourine
握りやすく、明るい音色のプラスチック製ジングルを装備したタンバリン。ジングルは音量調整が可能。付属のホルダーでスタンドにセットできます。

Table with 2 columns: Model (PTM-508HR), Price (¥8,580)

ブラスジングル・タンバリン
Brass Jingle Tambourine
エッジにラバーを施しスティック奏法も可能。しかも同時に脱着可能で、ハンド奏法に加えドラムセットへのセッティングもできます。

Table with 2 columns: Model (PTM-10GHX), Price (¥7,480)

ハイハット・ジングルリング
Hi-Hat Jingle Ring
ハイハットスタンドのシャフトにマウントしてジングルサウンドを発揮するモデル。スティックでの演奏も可能。マルチパーカッションにも使える人気モデル。

Table with 2 columns: Model (PJH-10SH), Price (¥6,600)



アッシュトーン・ブロック
Ash Tone Blocks
ホワイトアッシュ材の耐久性に優れたモデル。音の通りの良さが特徴です。

Table with 2 columns: Model (PAB-20), Price (¥5,060)

シェーカー

Shaker



エッグ・カートン
Egg Carton
ボールの中にエッグマラカスを3つ装備し、柔らかいシェーカーサウンドを生み出します。個数を減らして、エフェクティブなサウンドも楽しめます。

Table with 2 columns: Model (PEC-1), Price (¥2,640)

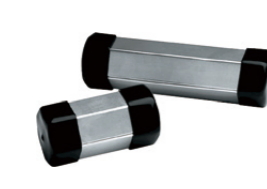

ヘクス・ガンザ
Hex Ganzas
ビッチの異なる2つのサウンドが楽しめるメタルパーカッション。

Table with 2 columns: Model (PGA-30), Price (¥3,300)



ミニ・シェーカリン
Mini-Shakerine
タンバリンのジングルとシェーカーをミックスした、イフェクトパーカッション。

Table with 2 columns: Model (PSR-01), Price (¥3,190)



アゴーシャ
Ago-Shas
シェーカーを振ることによってベル内部の金属片が振動し、心地よいサウンドを生み出す、パールのオリジナルシェーカー。

Table with 2 columns: Model (PAS-50), Price (¥3,960)



シャケレット
Shakelets
両手首や足首に取り付け演奏するシェーカー。ボンゴやカンホンなど様々な楽器に合わせて演奏可能なパールオリジナルモデル。

Table with 2 columns: Model (PWR-40), Price (¥5,280)

スレイベル

Sleigh Bells



スレイベル
Sleigh Bells
心地よく、澄んだ音色が特徴のベル(25個)を備えたスレイベル。細かいフレーズにも表情豊かに応えます。

Table with 2 columns: Model (SB-25L), Price (¥6,600)

シェケレ

Shekere



シェケレ
Shekere
伝統的なシェケレをファイバーガラスで再現した、パワフルなハンドパーカッション。テンションピスをコントロールしてさまざまな音色の変化を楽しむことができます。

Table with 2 columns: Model (PSK-10), Price (¥22,000)

グロッケン(鉄琴)

Glockenspiel

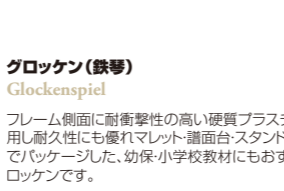

グロッケン(鉄琴)
Glockenspiel
フレーム側面に耐衝撃性の高い硬質プラスチックを採用し、耐久性にも優れたマレット・譜面台・スタンドケースまでパッケージした、幼児・小学校教材にもおすすめのグロッケンです。

Table with 2 columns: Model (PK-900CB), Price (¥36,300)



グロッケン(鉄琴)
Glockenspiel
フレーム側面に耐衝撃性の高い硬質プラスチックを採用し、耐久性にも優れたマレット・譜面台・スタンドケースまでパッケージした、幼児・小学校教材にもおすすめのグロッケンです。

Table with 2 columns: Model (PK-900CB), Price (¥36,300)

キッズ・パーカッションセット

Kids Percussions Set

かわいくて楽しいキッズパーカッション5種(デンデンドラム/ミニウッドギロ/ラウンドウッドシェーカー/ティックトゥックパレット/トング)をパッケージしました。バラエティに富んだリズムと動き、優しい音色はお子様にも最適です。

Table with 2 columns: Model (PB-KIDSP/A), Price (¥7,920)

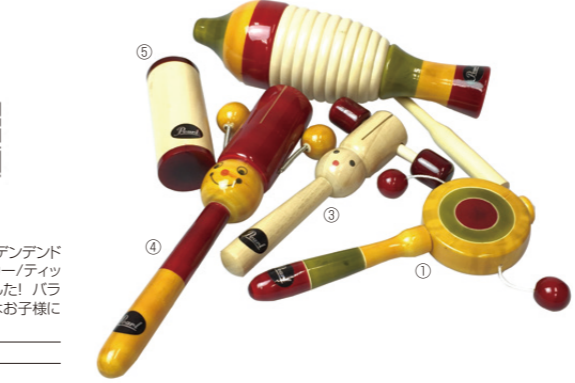

- ①デンデンドラム
②ミニ・ウッドギロ
③ティック・トゥック・パレット
④トング
⑤ラウンドウッド・シェーカー



ミニ パーカッション

Mini Percussion

軽量で丈夫なファイバーグラスを採用した、ミニパーカッション。キレのよいサウンドで、キュートなデザインが人気です。

Table with 2 columns: Model (PMC-1), Price (¥11,660)



スラップスティック

Slapstick

幅の広い木片を組み合わせ、ムチのようなサウンドを再現。ヌケの良さ、ボリューム感抜群のスラップスティックです。

Table with 2 columns: Model (PSS-100), Price (¥7,920)



マレット&スティックテーブル

Mallets & Sticks Table

シンバルスタンドにセットできるクランプ付のテーブル。演奏中にマレット&スティックの持ち替えがしやすいよう、両端のフチを無くし、フラット形状で、弓も置きやすい設計。

Table with 2 columns: Model (PTT-1809), Price (¥9,900)

マレットスタンド

Mallet Stand



従来のPTT-1824にやや大きめのキャスターを装備し、床面に多少の凹凸があってもスムーズに移動が可能。時間制限のある大会やスタッフの少ない現場などで威力を発揮します。

Table with 2 columns: Model (PTT-1824C), Price (¥30,800)

マレットトレイ(テーブルのみ)

Mallet Table



従来のパールマレットテーブル(PTT-1824)をお持ちの場合、このトレイに付け替えて使用できます。静音性を保つためトレイの上面に合成ゴムを装備し、奏者側に「固い壁」がない形状のため、マレットを置く際のノイズを気にせず使用が可能です。

Table with 2 columns: Model (PTT-1524MPT), Price (¥20,900)

ゴン・ポップス

Gon Bops

1954年、当時コンガビルダーとして高く評価されていたマリアーノ・ポバディヤ氏により設立されたパーカッションブランド。古典的なキューバンスタイルのコンガ製造に始まり、その伝統的な手法を残しつつ、革新的な技術を取り入れて世界的に認知されました。また、南米ペルー産のボックスカホンや、独創的なハンドパーカッションなども多彩にラインナップ。

ゴン・ポップス・コンガ

Gon Bops Congas



アレックス・アクーニャ・コンガ

世界的なパーカッショニスト、アレックス・アクーニャのシグネチャーモデル。北米産アッシュ材を採用し、キューバンスタイルによるウィンター・シテイストが特徴で、チューニングレンジの広い、シャープなサウンドを発揮します。

品番	モデル	税込価格	サイズ
GON-AA1075	QUINTO	¥161,700	10 3/4" x 30"
GON-AA1150	CONGA	¥170,500	11 1/2" x 30"
GON-AA1225	TUMBA	¥179,300	12 1/4" x 30"

■北米産アッシュ胴 ■ティアドロップフープ
 ■カラー：ナチュラル ■ナチュラルロー・ハイドヘッド
 ■ヘッド：GON-SP2019(10-3/4)/GON-SP2021(11-1/2)/GON-SP2022(12-1/4)



トゥンバオ・プロ・コンガ

バラッド材を採用した伝統的なキューバンスタイルの胴に、プレイヤーの手にやさしいティアドロップフープを装備した、汎用性の高い最もスタンダードなモデル。

品番	モデル	税込価格	サイズ
GON-TP1075	QUINTO	¥122,100	10 3/4" x 30"
GON-TP1150	CONGA	¥127,600	11 1/2" x 30"
GON-TP1225	TUMBA	¥129,800	12 1/4" x 30"

■バラッド胴 ■ティアドロップフープ
 ■カラー：ウォルナット ■ナチュラルロー・ハイドヘッド
 ■ヘッド：GON-SP2019(10-3/4)/GON-SP2021(11-1/2)/GON-SP2022(12-1/4)



マリアーノ・コンガ

コンボップスの創始者マリアーノ・ポバディヤ氏が当時編み出したモデルを、現代風にアレンジした復刻モデル。伝統的なスタイルのフープやボディ形状に加え、シェルにはドリアン材を採用し、豊かなヴォリュームとハリのあるサウンドが得られます。

品番	モデル	税込価格	サイズ
GON-MB1075	QUINTO	¥110,000	10 3/4" x 30"
GON-MB1150	CONGA	¥115,500	11 1/2" x 30"
GON-MB1225	TUMBA	¥118,800	12 1/4" x 30"

■ドリアン胴 ■トラディショナルフープ
 ■カラー：マホガニー・サテンオイル
 ■ナチュラルロー・ハイドヘッド
 ■ヘッド：GON-MH1075/GON-MH1150/GON-MH1225

ゴン・ポップス・ボンゴ

Gon Bops Bongo



アレックス・アクーニャ・ボンゴ

世界的に有名なパーカッショニスト、アレックス・アクーニャのシグネチャーモデル。北米産のアッシュ材を採用し、あたたかみのあるウィンテージサウンドで、いかなる環境でも安定したサウンドが得られます。

品番	税込価格	サイズ
GON-AA0785	¥102,960	8 1/2" & 7"

■北米産アッシュ胴 ■ティアドロップフープ
 ■カラー：ナチュラル ■ナチュラルロー・ハイドヘッド
 ■ヘッド：GON-SP2004/GON-SP2006



トゥンバオ・プロ・ボンゴ

オーク材を採用した胴に、プレイヤーの手にやさしいティアドロップフープを装備した、ゴン・ポップスのラインナップでは最もスタンダードなボンゴ。

品番	税込価格	サイズ
GON-TP0785	¥66,000	8 1/2" & 7"

■オーク胴 ■ティアドロップフープ ■カラー：ウォルナット
 ■ナチュラルロー・ハイドヘッド
 ■ヘッド：GON-SP2004/GON-SP2006



マリアーノ・ボンゴ

マリアーノ・コンガ同様に、ゴン・ポップスの創始者、故マリアーノ・ポバディヤ氏によって設計されたボンゴの復刻モデル。ドリアン材を採用した胴は、抜群のヴォリューム感と音スケの美しいサウンドが魅力です。

品番	税込価格	サイズ
GON-MBBG	¥45,100	8 1/2" & 7"

■ドリアン胴 ■トラディショナルフープ
 ■カラー：マホガニー・サテンオイル ■ナチュラルロー・ハイドヘッド
 ■ヘッド：GON-MH0700/GON-MH0850



フィエスタ・コンガセット

マンゴージュエルにティアドロップフープを装着した本格的な仕様で高いコストパフォーマンスを誇るフィエスタシリーズよりコンガセットとボンゴが登場!

品番	税込価格	サイズ
GON-FS112SET #N	¥111,100	11" x 28" 12" x 28"
GON-FS785 #N	¥ 19,800	8 1/2" & 7"

■マンゴージュエル ■ティアドロップフープ
 ■カラー：ナチュラル ■ナチュラルロー・ハイドヘッド
 ■コンガヘッド：GON-DHFS11/GON-DHFS12
 ■ボンゴヘッド：GON-DHFS7/GON-DHFS8.5



パンデイロ

耐久性に優れたプラスチックヘッドと、歯切れの良いプラチネーラを装備した軽量なモデル。ソフトケース付属。

品番	税込価格	サイズ
GON-PPNDR	¥42,900	10"



8" ティンバル・スネア

軽快なティンバルサウンドを生むエフェクトドラムで、スナッピーが装備されスネアの活用もOK。別売のブラケット(PPS37¥5,060)で各種スタンドにマウント。

品番	税込価格
GON-TBSN8	¥35,200

ゴン・ポップス・カホン

Gon Bops Cajon



トゥンバオ・プロ・カホン

Tumbao Pro Cajon

打面には厳選したメイプル材を採用し、他面には気候の影響を受けにくいMDF材(ファイバーボードの一種)を採用。この組み合わせは、まろやかな低域を持つメイプルの音色を、硬質なMDF材によってくっきりと際立たせ、ソフトなタッチでも存在感をしっかりと出すことができる。打面内側上部にはスネアワイヤーを装備し、ゴン・ポップスならではのフラメンコトーンも健在。ソフトケース付属。

品番	税込価格	カラー
GON-TPCJW	¥50,600	ウォルナット
GON-TPCJBTB	¥50,600	バーントラストバースト

■高さ：18" x 幅：12" x 深さ：12"

アレックス・アクーニャ・スペシャルエディションカホン

Alex Acuna Special Edition Cajon

モザイク手法による芸術的かつ個性的なルックスが特徴のアレックス・アクーニャのスペシャルモデル。歯切れのよいスナップ音と強力な低音で、リズムパターンを奏でるにはベストなモデル。ソフトケース付属。

品番	税込価格
GON-AACJSE	¥79,200

■高さ：19" x 幅：12-3/4" x 深さ：11-1/2" ■モヘナ材

フラメンコ・カホン

Flamenco Cajon

ペルー産の本格的なスパニッシュスタイルボックスカホン。軽量のウツ素材で、心地よいスナッピーサウンドが得られます。シートクッション標準装備で、ソフトケースも付属。

品番	税込価格
GON-CJFL	¥53,900

■高さ：18-1/2" x 幅：13-1/2" x 深さ：12"

通勤ター・カホン

Commuter Cajon

折りたたみが可能で、持ち運び際に便利な新提案のボックスカホン。組み立ても容易で抜群のローサウンドを誇ります。

品番	税込価格
GON-CJCOM	¥85,800

■508(H) x 298(W) x 292(D) mm ■7.2kg
 ■ソフトケース付属



フィエスタ・カホン

Fiesta Cajon (受注発注品)

打面以外はファイバーボードの一種、"MDF材"を採用することによりパワー感を強調。打面はポップなカラーが施され、ヴィジュアルインパクトは抜群です。

品番	税込価格
GON-FSCJLC	¥22,000
GON-FSCJUV	
GON-FSCJCB	
GON-FSCJWM	

■457(H)x305(W)x305(D)mm



フィエスタ・ジェンベ

Fiesta Jembe (受注発注品)

マンゴージュエルに10"のREMOスエードヘッドを装備した、あたたかくオープンなサウンドのフィエスタジェンベ。ポップな4色をラインナップ。

品番	税込価格
GON-FSDJLC10	¥46,200
GON-FSDJUV10	
GON-FSDJCB10	
GON-FSDJWM10	

■サイズ：10"×19" ■シェル：マンゴージュエル
 ■ヘッド：REMOスエード

アレックス・アクーニャ・カウベル



アレックス・アクーニャが使用してきた様々なカウベルの集大成。重厚なスチール材を、幅広いフラットな形状にしたオリジナルのデザインで、主張しすぎず、しっかりと音楽に馴染む伝統的なサウンドが特徴です。ジャンルによって使い分けらるタイプを用意。

品番	税込価格	仕様
GON-AAPAIL	¥13,640	バイラベル
GON-AABOMB	¥13,640	ボンボベル
GON-AACAMP	¥11,880	カンパナベル
GON-AACHAC	¥11,000	チャチャベル
GON-AATIMB	¥13,640	ティンバルベル

クラブス

Claves

軽量ながら大きな音量が出せるメタル製クラブス。

品番	税込価格
GON-PCLAVM	¥3,300

フィエスタ・ウッド・シェーカー

Fiesta Wood Shaker

シャープでハイピッチなサウンドを発揮する、大中小の3サイズを1パックにしたウッドシェーカー。※商品ごとにロゴ面のフィニッシュが異なります

品番	税込価格	仕様
GON-FSPWSH3	¥7,700	3個セット

トーキング・シェーカー

Talking Shaker

牛革部分を指で押さえ、その強弱によって音に変化するユニークなシェーカー。2個1セット。

品番	税込価格	仕様
GON-PSHPSPR	¥5,390	ラージ
GON-PSHS1PR	¥4,180	スモール

メタル・シェーカー

Metal Shaker

丈夫なスチール製で、指で挟んで持つのに最適な形状。グリップの強弱、縦横の振り方向により、様々な音色が楽しめます。

品番	税込価格
GON-PSHM	¥6,600

ラトルクラップ

Rattleclap

ピッチの高いドライなサウンドで、長いサステーンが得られるビブラスラップ。

品番	税込価格
GON-PRATH	¥6,160

レモ・ドラムヘッド REMO Drum Heads



半世紀を超える歴史を誇り、世界中のアーティストに愛用されるREMOヘッドは、U.S.A.デュボン社の高品質ポリエステルフィルムを素材として使用し、そのフィルムにさまざまな厚みの設定や表面加工などを施し、次々と斬新なサウンドキャラクターを生み出してきました。中でも、「ウェザーキングヘッド」は、優れた音色、音量、幅広い音域、耐久性を特徴とし、ドラムヘッドの代名詞と呼ばれる程、圧倒的な評価を獲得しています。

レモ・ティンパニヘッド REMO Timpani Heads



ルネッサンス

フィルムの両面に特殊なサンディング&コーティング加工を施すことにより、カーフスキンヘッドのしなやかで深みのあるサウンドを再現しました。また、フレイムにインサートリングを装備、より正確な音程感が得られます。
[ティンパニ88シリーズに標準装備]



スエード

フィルムの打面側に特殊なサンディング加工を施し、カスタムヘッド特有の力強さとルネッサンスの柔らかさを備えたハイブリッドタイプ。強打にも音が割れにくく、ふっくらとした響きとスゲの良さを発揮。インサートリング装備。
[ティンパニ85シリーズに標準装備]



カスタム

インサートリングをフレイム部に採用し、バランスのよいテンションの得られるティンパニヘッドで、明るくレンジの広いサウンド、正確な音程感、シャープなレスポンスが特徴。
[ティンパニ75シリーズに標準装備]



スタンダード

常に安定した音程とオープンでストレートなサウンドを発揮する、レモのスタンダードティンパニヘッド。
[ティンパニ55G、45シリーズに標準装備]

ティンパニヘッド交換動画はこちら



レモ・ティンパニヘッド (税込価格)			
サイズ/種類	ルネッサンス		スエード
20" (51cm)	RC-2200RS ¥25,520		SU-2200RS ¥25,520
23" (59cm)	RC-2500RS ¥26,840		SU-2500RS ¥26,840
26" (66cm)	RC-2800RS ¥28,050		SU-2800RS ¥28,050
29" (74cm)	RC-3100RS ¥29,150		SU-3100RS ¥29,150
32" (81cm)	RC-3400RS ¥36,410		SU-3400RS ¥36,410

レモ・ティンパニヘッド (税込価格)			
サイズ/種類	カスタム		スタンダード
20" (51cm)	TC-2200RO ¥18,920		
23" (59cm)	TC-2500RO ¥22,550		TY-2500 ¥14,630
26" (66cm)	TC-2800RO ¥23,760		TY-2800 ¥15,950
29" (74cm)	TC-3100RO ¥25,520		TY-3100 ¥17,600
32" (81cm)	TC-3400RO ¥30,250		TY-3400 ¥19,690

レモ・コンサートバスドラムヘッド REMO Concert Bass Drum Heads



ファイバースキン3

フィルム表面にファイバー繊維をラミネートした、厚くて丈夫なバスドラムヘッド。ツブ立ちがよく、あたたかいふっくらとした音色と豊かな音量が特徴。
[PBA、PBBシリーズに標準装備]



ルネッサンス

フィルムの両面に特殊なサンディング&コーティングを施した1.0mil厚のフィルムを採用し、あたたかく深みのあるシンフォニックな音色と、しなやかなタッチを備えたバスドラムヘッド。中低音域を効果的に強調し、倍音のバランスと優れたレスポンスを実現。

コンサートバスドラム・チューニング動画はこちら



レモ・コンサートバスドラムヘッド (税込価格)			
サイズ/種類	ファイバースキン3		ルネッサンス
22" (56cm)	FA-522B-BS ¥10,230		
24" (61cm)	FA-524B-BS ¥10,670		
26" (66cm)	FA-526B-BS ¥14,190		
28" (71cm)	FA-528B ¥14,850		
30" (76cm)	FA-530B ¥18,920		
32" (81cm)	FA-532B ¥20,680	RA-132B ¥20,130	
36" (91cm)	FA-536B ¥24,750	RA-136B ¥23,210	
40" (102cm)	FA-540B ¥32,450		

太字のモデルはもっともポピュラーなタイプです。細字のモデルはご注文後の発注となるため、納期にお時間を頂きます。あらかじめご了承ください。

レモ・コンサートスネアヘッド REMO Concert Snare Heads



コンサートスネア・チューニング動画はこちら



スキートーン

ST-114 (14") ¥5,280 (税込価格)
厚さ8mil (200μm) という極薄のヘッドで、打面表面にファイバー素材をラミネートし、柔らかく締まりのよい「本皮」サウンドを再現したコンサートスネアドラム専用ヘッド。カスタムクラシック「マーチ」に標準装備。



コーテッドアンバサダー

114BA (14") ¥3,850 (税込価格)
表面にレモ独自のコーティングを施すことで、輪郭のはっきりしたサウンドを再現できる、コンサートスネア用のヘッドとして最もポピュラーなモデル。幅広い音域を跨り、タッチ、ダイナミクスにストレートに反応。



コーテッドディプロマツト M5 (受注発注品)

113TD/M5 (13") ¥3,520 (税込価格)
114BD/M5 (14") ¥3,850 (税込価格)
コーテッドヘッドとしては最も薄い5mil (125μm) 1枚フィルムのタイプで、極めて繊細でとりわけアニシモでのレスポンスに優れたモデルです。フィルムに特殊なコーティングを施し、カーフスキン(本皮)のしなやかで深みのあるサウンドを再現。細かなストロークにも丸みとふくよかさを感ぜさせる奥行きのあるサウンドが特徴。



ルネッサンス

RA-114 (14") ¥5,830 (税込価格)
RD-114 (14") ¥5,830 (税込価格)
フィルムに特殊なコーティングを施し、カーフスキン(本皮)のしなやかで深みのあるサウンドを再現。細かなストロークにも丸みとふくよかさを感ぜさせる奥行きのあるサウンドが特徴。

レモ・スネアサイド・ヘッド REMO Concert Snare Side Heads



スネアサイド・ヘッド

114SA (14")	¥3,410 (税込価格)	314SA (14")	¥3,410 (税込価格)	RA-114SA (14")	¥4,510 (税込価格)
114SD (14")	¥3,410 (税込価格)	113SD (13")	¥3,300 (税込価格)	※PHP1325/N対応モデル(受注発注品)	

スネアドラム裏面専用の薄いヘッド、あらゆる打面ヘッドを素直に受け止めキャラクターを引き出す。ポピュラーな114SA、フラットなエッジ形状でハイテンションが容易な314SA、ややマイルドなスナッピーサウンドを発揮するRA-114SAの3タイプ。

スネア・ドラムヘッド Snare Drum Heads



パワーストローク3コーテッド

P3-114 (14") ¥4,840 (税込価格)
タイトなアタックと芯のある図太いサウンドが特徴。ノーマットでも十分対応できるヘッドで、ブラシの使用もOK。



パワーストローク4コーテッド

P4-114 (14") ¥4,950 (税込価格)
ダブルフィルムが生む豊かなローエンドに加え、ハイエンドをリングミュートによって適度にコントロール。太くタイトでヘヴィなキャラクター。



アンバサダー X

AX-114 (14") ¥3,850 (税込価格)
1.2mil (300μm) 1枚フィルム構造の耐久性に優れたコーティングヘッドで、しなやかなタッチと、ミドルレンジの爆発的なパワーを発揮。



コントロール・サウンド X

CX-114 (14") ¥4,180 (税込価格)
耐久性抜群の「アンバサダー X」の裏面にブラックドットを装着したコーティングヘッドで、アタックの強烈なバブルなストロークにも対応。



CS コーテッド

CS-114BA (14") ¥4,180 (税込価格)
コーテッドアンバサダーのフィルム裏面にブラックドットを装着し耐久性をアップ。インバクトのあるアタックが特徴。



ピンストライフ・コーテッド

PS-114BE (14") ¥5,060 (税込価格)
ピンストライフヘッドの表面にコーティングを施した、よりヘヴィでタイトなサウンドのモデル。



ファイバースキン 3

FA-514 (14") ¥5,280 (税込価格)
カーフスキン(本皮)の特性をプラスチックフィルムで再現した、ナチュラルで深みのあるトーンのヘッド。表面にザラつきを与え、ブラシにも対応。

ドラムヘッド

レモ・ドラムヘッド
REMO Drum Heads

サイズ、または厚みのバリエーションが豊富で、
タムタムやバスドラム用ヘッドとしてスタンダードなラインナップ。



コーテッド	クリア	ピンストライプ	CSコントロールサウンド	ルネッサンス
コーティング加工で表面をザラつかせ、耐久性を高め、めたく目立つようなヘッド。厚みの違いで3種類あり、いずれもアタック、サステーンをバランスよく発揮。	透明フィルムで作られた明るめの音色のヘッド。音の立ち上がりがよく、心地よいサステーンを発揮するため、アンパサダーはボトム用としておすすぬ。ダブルフィルムのエンペラーは打面用のヘヴィなタイプ。	二重フィルム構造で倍音を抑え、ヘヴィでパワーの強いサウンドを特徴とする打面用ヘッド。音色はあまく、幅広いチューニングレンジでバランスの良し、特に低域の充実したサウンドが魅力。	クリアタイプのフィルムの中に、「ブラックドット」と呼ばれるフィルムを装着し余分な倍音をカット。打面用としては太いアタックが得られ、ボトムに引き締める。	特殊なコーティング技術でカーフスキン特有のナチュラルなサウンド特性をリアルに再現。優れたレスポンス、明るくあたたかいトーンが魅力。

レモ・ドラムヘッド 価格 (税込価格)											
サイズ / 種類	コーテッド			クリア			ピンストライプ	CS	ルネッサンス		
	D (ディプロマット)	A (アンパサダー)	E (エンペラー)	D (ディプロマット)	A (アンパサダー)	E (エンペラー)					
6" (15cm)	-	-	106TA ¥2,970	106TE ¥3,080	C-6TD ¥2,970	C-6TA ¥2,970	C-6TE ¥3,080	PS-306BE ¥3,850	CS-6 ¥3,190	RA-106 ¥4,400	
8" (20cm)	-	-	108TA ¥3,080	108TE ¥3,190	C-8TD ¥3,080	C-8TA ¥3,080	C-8TE ¥3,190	PS-308BE ¥4,070	CS-8 ¥3,300	RA-108 ¥4,510	
10" (25cm)	-	-	110TA ¥3,190	110TE ¥3,300	C-10TD ¥3,190	C-10TA ¥3,190	C-10TE ¥3,300	PS-310BE ¥4,180	CS-10 ¥3,410	RA-110 ¥4,950	
12" (30cm)	-	-	112TA ¥3,410	112TE ¥3,520	C-12TD ¥3,410	C-12TA ¥3,410	C-12TE ¥3,520	PS-312BE ¥4,510	CS-12 ¥3,850	RA-112 ¥5,500	
13" (33cm)	113TD ¥3,520	-	113TA ¥3,520	113TE ¥3,630	C-13TD ¥3,520	C-13TA ¥3,520	C-13TE ¥3,630	PS-313BE ¥4,730	CS-13 ¥4,070	RA-113 ¥5,720	
14" (35cm)	114BD ¥3,850	-	114BA ¥3,850	114BE ¥4,070	C-14BD ¥3,850	C-14BA ¥3,850	C-14BE ¥4,070	PS-314BE ¥4,840	CS-14 ¥4,180	RA-114 ¥5,830	
15" (38cm)	-	-	115BA ¥4,070	-	C-15BD ¥4,070	C-15BA ¥4,070	C-15BE ¥4,180	PS-315BE ¥5,060	CS-15 ¥4,400	RA-115 ¥6,160	
16" (41cm)	-	-	116TA ¥4,180	116TE ¥4,290	C-16TD ¥4,180	C-16TA ¥4,180	C-16TE ¥4,290	PS-316BE ¥5,280	CS-16 ¥4,730	RA-116 ¥6,380	
18"FD用 (46cm)	-	-	118TA ¥5,060	118TE ¥5,280	C-18TD ¥5,060	C-18TA ¥5,060	C-18TE ¥5,280	PS-318BE ¥6,490	CS-18 ¥5,830	RA-118 ¥7,590	
18"BD用 (46cm)	-	-	118B ¥6,380	118BE ¥7,260	-	C-18B ¥6,380	C-18BE ¥7,260	PS-318BB ¥8,030	CS-18B ¥6,930	RA-118B ¥9,900	
20" (51cm)	-	-	120B ¥6,490	120BE ¥7,590	-	C-20B ¥6,490	C-20BE ¥7,590	PS-320BB ¥8,360	CS-20B ¥7,150	RA-120B ¥10,120	
22" (56cm)	-	-	122B ¥7,040	122BE ¥7,920	-	C-22B ¥7,040	C-22BE ¥7,920	PS-322BB ¥8,690	CS-22B ¥7,590	RA-122B ¥10,450	

太字 のモデルはもっともポピュラーなタイプです。細字のモデルはご注文後の発注となるため、納期にお時間をいただきます。予めご了承ください。

D Diplomat ディプロマット (薄め)	A Ambassador アンパサダー (ミディアム)	E Emperor エンペラー (厚め)
--------------------------------	------------------------------------	-----------------------------

マーチング・スネアドラムヘッド
Marching Snare Drum Heads



ブラックマックス / ホワイトマックス	スエードマックス (受注発注品)	フラムIIスネアサイド	エポニー・スネアサイド (受注発注品)
FK-613 (13") ¥15,510 (税込価格) FK-614 (14") ¥15,840 (税込価格)	FK-613W (13") ¥15,510 (税込価格) ※受注発注品 FK-614S (14") ¥15,840 (税込価格)	FK-213SA (13") ¥11,880 (税込価格) FK-214SA (14") ¥12,210 (税込価格)	FK-413SA (13") ¥6,490 (税込価格) FK-414SA (14") ¥6,930 (税込価格)

ウェットな音色と自然なリブが得られるマーチングスネア専用ヘッド。特殊な繊維を使用しハイテンションでも抜群の耐久性を発揮しリブのあるサウンド。

ブラックマックスの表面にスエード加工を施すことで、やわらかなタッチとリブを実現。絶妙なテンションに耐えるフープ構造で耐久性抜群。なブレンドを生むウォームなトーンが特徴。

マーチング・タムヘッド
Marching Tom Heads



マーチング クリア・エンペラー	マーチング クリア・ピンストライプ	マーチング ピンストライプX	マーチング アンパサダー-X
2プライの透明フィルムで明るいアタック感のあるサウンドが特徴。クリンブロック仕様	最も明るく透過性に優れたマーチングテナーヘッド。7milクリアフィルムx2プライにダンピングフィルムを使用した2プライ仕様。輪郭を保ちつつエージェントを施し不要な倍音をおさえます。クリンブロック仕様。	通常のピンストライプよりも厚めの7.5milヘッド。2プライの構造で実現し、豊かな音量に加えて、豊かな音量を実現。ウェザーキング仕様。	本来2プライ構造となる14mil(エンペラー)の厚みを1プライの構造で実現し、豊かな音量に加えて、テナードラムならではのナチュラルで伸びのある響きを引き出すモデル。ウェザーキング仕様。

ドラムヘッド

マーチング・バスドラムヘッド
Marching Bass Drum Heads



スムーズホワイト ホワイトパワーマックス エポニーパワーマックス

パールロゴ無しタイプ



スムーズホワイト ホワイトパワーマックス エポニーパワーマックス

スムーズホワイト	バスドラム用ヘッドとして人気の高いヘッドで、丸みのあるパワフルなサウンドと豊かなサステーンが特徴。エンペラーは厚め(2プライ)のフィルムで豊かなリブが得られ、アンパサダーは薄め(1プライ)のフィルムでレスポンスに優れています。
ホワイトパワーマックス(WP)	フィルム内面にマッピングリングとセンタードットを装備し立ちは際立たせた、マーチングバスドラム用ヘッド。クリアなアタックと素早いレスポンスが特徴で、アリーナではバランスの良い余韻が得られます。
エポニーパワーマックス(EP)	エポニーフィルムを採用し、内面にマッピングリングとセンタードットを装備。ホワイトパワーマックスと比べ、ウエットな音色で、まとまりのあるサウンドです。

■パール・ロゴの無いタイプは品番末尾に"00"を付けてご注文ください。価格はパール・ロゴ入りモデルと同じです。
■"00"タイプは受注生産品となります。

レモ・マーチングバスドラムヘッド (税込価格)					
サイズ / 種類	スムーズホワイト エンペラー	スムーズホワイト アンパサダー	ホワイトパワーマックス(WP)		エポニーパワーマックス(EP)
			WP	EP	
14" (35cm)	214BE/B ¥ 7,260	214B ¥ 7,260	PM-114B	PM-414B	¥10,780
16" (41cm)	216BE ¥ 7,370	216B ¥ 7,370	PM-116B	PM-416B	¥11,220
18" (46cm)	218BE ¥ 7,590	218B ¥ 7,590	PM-118B	PM-418B	¥11,550
20" (51cm)	220BE ¥ 7,920	220B ¥ 7,920	PM-120B	PM-420B	¥11,990
22" (56cm)	222BE ¥ 8,470	222B ¥ 8,470	PM-122B	PM-422B	¥12,870
24" (61cm)	224BE ¥ 8,800	224B ¥ 8,800	PM-124B	PM-424B	¥13,640
26" (66cm)	226BE ¥11,220	226B ¥11,220	PM-126B	PM-426B	¥14,520
28" (71cm)	228BE ¥11,990	228B ¥11,990	PM-128B	PM-428B	¥16,720
30" (76cm)	230BE ¥12,870	230B ¥12,870	PM-130B	PM-430B	¥18,040
32" (81cm)	232BE ¥14,520	232B ¥14,520	PM-132B	PM-432B	¥19,800
34" (86cm)	234BE ¥16,720	234B ¥16,720	-	-	-

太字 のモデルはもっともポピュラーなタイプです。細字のモデルはご注文後の発注となるため、納期にお時間をいただきます。予めご了承ください。
※在庫切れの際は、納期に時間がかかる場合がございますので、予めご了承ください。

パール・ドラムヘッド
Pearl Drum Heads



- CT 明るくパワフルなサウンドを発揮し、ハイピッチに対応。マーチングタムに標準装備。
- CC ヘッド中央にクリアドット(フィルム)を装着した、ハイピッチ対応のスネアドラム打面用ヘッド。
- ST スナッピー効果抜群で、ハイピッチ対応のマーチングスネア・ボトム専用モデル。
- SW コーティングのないバスドラム用ヘッドで、まるで豊かな音色が特徴。パール・ロゴ入り。

パール・ドラムヘッド (税込価格)				
サイズ / 種類	CT	CC	ST	SW
6" (15cm)	CT-6 ¥1,045	-	-	-
8" (20cm)	CT-8 ¥1,045	CC-8 ¥1,430	ST-8 ¥ 935	-
10" (25cm)	CT-10 ¥1,210	CC-10 ¥1,430	ST-10 ¥1,045	-
12" (30cm)	CT-12 ¥1,540	CC-12 ¥1,540	ST-12 ¥1,045	-
13" (33cm)	CT-13 ¥1,540	CC-13 ¥1,650	ST-13 ¥1,210	-
14" (35cm)	CT-14 ¥1,650	CC-14 ¥1,760	ST-14 ¥1,430	-
15" (38cm)	-	CC-15 ¥2,090	-	-
14" BD用 (35cm)	-	-	-	SW-14B ¥1,540
16" (41cm)	-	-	-	SW-16B ¥2,420
18" (46cm)	-	-	-	SW-18B ¥3,190
20" (51cm)	-	-	-	SW-20B ¥3,520
22" (56cm)	-	-	-	SW-22B ¥3,960
24" (61cm)	-	-	-	SW-24B ¥4,510
26" (66cm)	-	-	-	SW-26B ¥4,730
28" (71cm)	-	-	-	SW-28B ¥5,500



パティパッド
PP-5 ¥3,740 (税込価格)

形を自由に委せて、いつでもどこでもスティックワークの練習ができる、柔らかいパティパッドのヘッド。

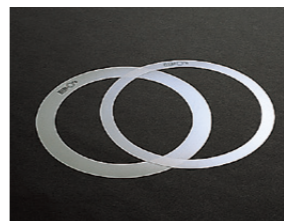

リングマフラー
RO-14 (14"SD用) ¥2,420 (税込価格)
ROS-40 (TomTom用) ¥3,300 (税込価格)

ヘッドの打面に合わせて使用するフィルム製のミュート。RO-14は1"と1 1/2"幅の2タイプ1組、ROS-40は1"幅で10"、12"、13"、16"の4サイズ1組。



ホールカット・リング
DM-5 (5 1/2"径) ¥3,300 (税込価格)

バスドラム・フロントヘッドに貼りつけ、中央を切り抜くことで、手軽にホールカットができる。リング状フィルム。



レモ・マッピングリング・コントロール
MFR-22 (22"用) ¥6,380 (税込価格)
MFR-24 (24"用) ¥6,820 (税込価格)

バスドラムのエッジ部(主に打面側)にはさむ、スポンジ製のミュート。(受注発注品)

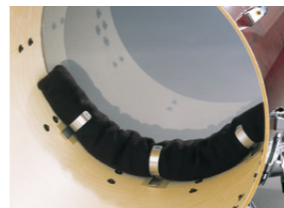

レモ・バスドラムマッピングリング・システム
HK-MUFF-18 (18"BD用) ¥6,710 (税込価格)
HK-MUFF-20 (20"BD用) ¥7,260 (税込価格)
HK-MUFF-22 (22"BD用) ¥7,590 (税込価格)

ディウエックルとの共同開発で生まれた、レモのバスドラムミュート。付属パーツをシェルに取り付けることにより、演奏中のズレを防ぎ、不要の際はパーツごとはずすことができる。(受注発注品)



レモ・バスドラム・インパクトパッド
KS-0002-PH (2枚1組) ¥1,980 (税込価格)
KS-0012-PH (2枚1組) ¥1,980 (税込価格)
KS-0004-PH (2枚1組) ¥2,970 (税込価格)

バスドラム打面に貼り付け強烈なアタック音を発揮するインパクトパッド。KS-0002-PHは直径6.4cm、KS-0004-PHは直径10.2cm。
※パッドのカラーは、3色(黒、白、黄)がランダムに出货されます。

パール・ドラムスティック

パール・コンサートスティック Pearl Concert Sticks

打楽器に精通したスペシャリストの奏者をアドバイザーに迎え、使いやすさと豊かな表現力を細部にまで追求し完成した、コンサートスティック。吹奏楽やオーケストラの打楽器に求められるダイナミックな音楽表現に対応することができる、様々なタイプのスティックをラインナップしました。

品番	太さ x 長さ(mm)	監修	材質	チップ	税込/各1pr.	
501K	14.5 x 380	普原 淳	カタロックス	ティアドロップ	¥5,170	
501C	14.5 x 380	普原 淳	コンプライト (樹脂強化)材	ティアドロップ	¥6,380	
503H	15 x 414	普原 淳	ヒッコリー	三角型	¥2,090	
504H	16 x 403	平尾 信幸	ヒッコリー	卵型	¥2,090	
505H	14.8 x 393		ヒッコリー	ティアドロップ	¥2,090	
506H	14.5 x 405	安藤 芳広	ヒッコリー	パレル	¥2,090	
507H	15 x 400	安藤 芳広	ヒッコリー	パレル	¥2,090	
601H/2	16 x 402	福島あつ	Zürich Concert	ヒッコリー	ポール型	¥2,200
602M	16.5 x 404	福島あつ	Genève Concert	メイプル	ポール型	¥2,200
603K	15.5 x 382	福島あつ	Berlin Concert	カタロックス	ポール型	¥5,170
604M	13.7 x 406	福島あつ	Symphonic Jazz	メイプル	ティアドロップ型	¥2,200
707H	16 x 413	石川 直	ヒッコリー	ポール型	¥2,090	

パール・ドラムスティック Pearl Drum Sticks

素材選びから始まり、長期間のシーズニングを経て1本ずつ入念に加工されたスティックを最高のペアでマッチングしたパール・スティック。パールドラムスの粋を集めたラインアップです。

太さ x 長さ(mm)	Classic Series (税込価格)			特徴
	Hickory ¥1,870	Oak ¥1,650	Maple ¥1,870	
13 x 397	7HC	7AC	—	細く短い仕様。小中学の吹奏楽にもお勤めのモデル。
14 x 407	9HC	9AC	—	ジャズ系のスティックワークがしやすく、アタックに変化をつけやすいモデル。
14 x 412	101HC	101AC	—	ジャズ系サウンドにパワーを出したいプレイヤー向けモデル。
14 x 384	103HC	103AC	—	短めでありながら音量が出やすいタイプ。女性プレイヤーにもお勤めのモデル。
15 x 405	106HC	106AC	106MC	ためでパワーも出やすく、ラウンド(球型)チップでツブ立ちよく、安定したモデル。
14.5 x 398	110HC 110HTC(グリップ部テーパ仕様)	110AC	110MC	トータルバランスに優れ、オールラウンドなベストセラーモデル。
14.5 x 408	110HLC	—	—	—
14.5 x 405	115HC	—	—	チップ、テーパを施さない独特のモデル。マルチパーカッションにもお勤め。



トレーニング用オーグスティック
2S、3Sはストロークトレーニング用としてお勤めのモデルです。
2S 16 x 433mm ¥1,980(税込)/1pr.
3S 18 x 433mm ¥1,980(税込)/1pr.



マレット
シンバル、ドラム用のソフトフェルトマレット。
665-M ¥6,930(税込)/1pr.(ミディアム)
665-H ¥6,930(税込)/1pr.(ハード)



ワイヤーブラシ
歯切りの良いワフフルな音色のブラシ。
722C ¥4,070(税込)/1pr.(押し式)
722E ¥3,410(税込)/1pr.(固定式)



タイトグリップ
スティックのすべりを防ぐテープ。
TG-1#B ¥770(税込)/2pr.1組

ヴィックファース・ドラムスティック

VIC FIRTH

ヴィックファース・ドラムスティック Vic Firth Drum Sticks

高度なスティック製法と優れた品質で世界中のプレイヤーから高い評価を受けているヴィック・ファース。アメリカでの定番シグネチャーモデル、ベストセラーのアメリカン・クラシック、SDを筆頭に吹奏楽やオーケストラで愛用者の多いアメリカン・カスタム。硬質なパーシモン材とラミネートドパーチ材を採用したシンフォニックコレクション。ヴィック・ファースは世界レベルのスティックオリティをお届けします。

シンフォニック・コレクション：1pr.	¥5,830(税込価格)	¥5,300(本体価格)
VIC-SCS1	16.4 x 432mm	パーシモン
VIC-SCS2	15.9 x 431mm	ラミネートドパーチ

シンフォニック・シグネチャー：1pr. ¥6,160(税込価格) ¥5,600(本体価格) ★¥3,630(税込価格) ¥3,300(本体価格)

VIC-STG	16.5 x 426mm	パーシモン	ティム・ジェニス Tim Genis ボストン交響楽団 首席ティンパニスト
VIC-STG2	16.5 x 426mm	パーシモン	—

VIC-SATK	16.8 x 431mm	パーシモン	テッド・アッカーツ Ted Atkatz 打楽器奏者
VIC-SATK2	15.4 x 403mm	ラミネートドパーチ	※ナイロンチップ

VIC-SJN	17.1 x 425mm	ラミネートドパーチ	¥6,600(税込価格)	¥6,000(本体価格)	ジェイク・ニスリー Jake Nissly サンフランシスコ交響楽団 首席打楽器奏者
---------	--------------	-----------	--------------	--------------	---

VIC-SNR ★	15.2 x 420mm	ヒッコリー	ネイ・ロサウロ Ney Rosauro 作曲家/ マルチパーカッショニスト
-----------	--------------	-------	--

アメリカン・クラシック(ヒッコリー)：1pr. ¥2,750(税込価格) ¥2,500(本体価格)

VIC-7A	13.7 x 394mm	
VIC-5A	14.4 x 407mm	
VIC-5B	15.1 x 407mm	
VIC-2B	16 x 413mm	
VIC-R	16 x 423mm	
VIC-8D	13.7 x 407mm	

アメリカン・カスタム(メイプル)：1pr. ¥2,750(税込価格) ¥2,500(本体価格) ★¥6,270(税込価格) ¥5,700(本体価格)

VIC-SD1	16.1 x 417mm	General
VIC-SD2	16.1 x 401mm	Bolero
VIC-SD4	13.8 x 404mm	Combo

VIC-SD6 ★	16.1 x 408mm	Swizzle B	※VIC-SD6 ★ 16.1 x 408mm Swizzle B
VIC-SD9	15.5 x 413mm	Driver	
VIC-SD10	15.5 x 409mm	Swinger	

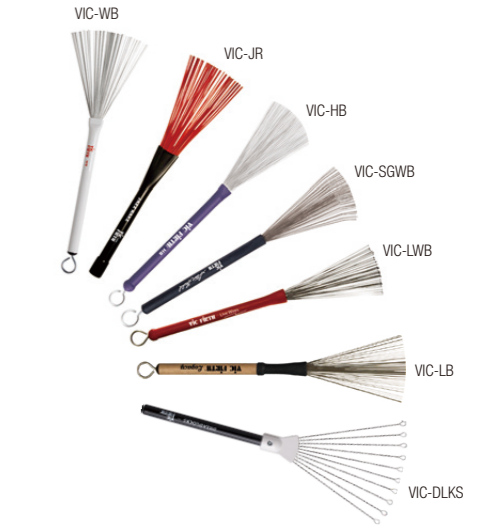

ルート RUTE 各1pr. ¥6,380(税込価格)

音量、アタックを抑えた表現に向く、ラスタタイプのスティック。



VIC-RUTE 18 x 417mm



VIC-RUTE505 17.5 x 381mm

Universal Practice Tips 4個1組 ¥1,760(税込価格)

絶妙なバウンス感を持った伸縮性のあるラバーを採用することで、あらゆるチップ形状に取り付けられることのできる、練習用チップ。これを取り付けることで弱音効果を生み出し、トレーニングパッドがなくても、いつでもどこでも練習ができる。スベア用に1ペア追加した、4個一組。

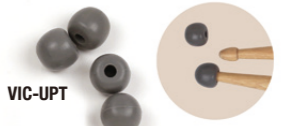

VIC-UPT

Universal Marching Practice Tips 2個1組 ¥1,980(税込価格)

マーチング向けに開発された練習用チップ。絶妙なバウンス感を持った伸縮性のあるラバーで、ほとんどのマーチングドラムスティックに取り付けることができます。弱音効果によりトレーニングパッドがなくても、いつでもどこでも練習ができるのももちろん、独創的な音色を出したい時にも効果を発揮します。



VIC-UMPT

※在庫切れの際は、納期に時間がかかる場合がございますので、予めご了承ください。

パール・ティンパニマレット Pearl Timpani Mallets

シグネチャー・モデル Signature Model

安藤芳広モデル

東京都交響楽団 首席ティンパニ・打楽器奏者

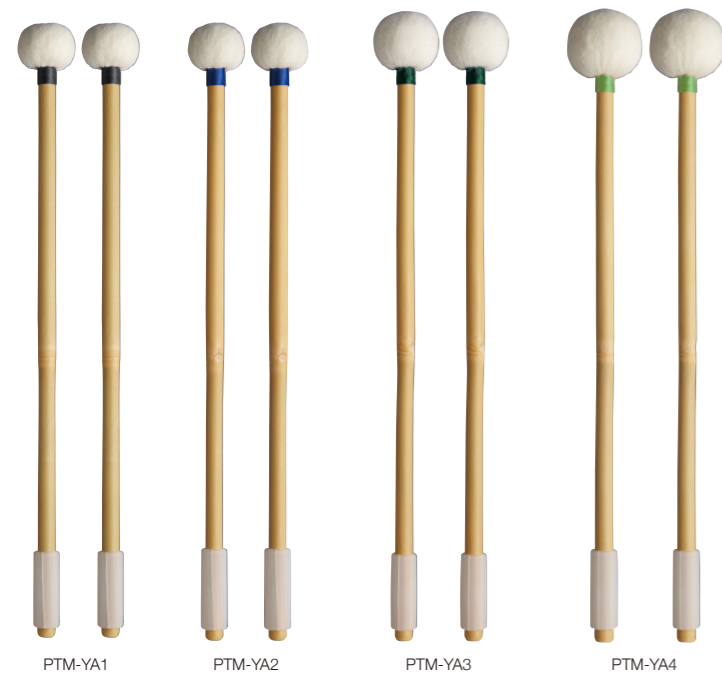

PTM-YA1 (10.5 x 369mm/ヘッド径32mm) ¥21,780 (税込価格)
コンパクトでクリアかつ明るい音色が特徴。軽めの設計ながらヘッドに適度な重さを持たせ、自然な鳴りを実現。

PTM-YA2 (10.5 x 369mm/ヘッド径32mm) ¥21,780 (税込価格)
クリアな音響感に響きを持たせた設計。全体の重さからトゥッティ (tutti) での響きにしっかりとした支えを作ります。スピードをつければ発音に優れ、マレットの重さのみで響きの豊かな美しい弱音を引き出します。

PTM-YA3 (10.5 x 377mm/ヘッド径37mm) ¥21,780 (税込価格)
柔らかすぎずクリアな音響感と、ヘッド部分に重さを持たせた設計。太く、重厚感のある響きを追求したモデル。

PTM-YA4 (10.5 x 379mm/ヘッド径43mm) ¥21,780 (税込価格)
深く、しっかり鳴らせるように設計されたモデル。マーラーやブルクナーなどオーケストラ楽曲に最適。特に低音の輪郭をしっかりと出せるタイプ。

岡田全弘モデル

読売日本交響楽団 首席ティンパニ奏者



PTM-MONW1 (12 x 375mm/ヘッド径24mm) ¥19,800 (税込価格)
ウッド (メイプル) ヘッドを採用。コンサートヘボウ管弦楽団 Nick Woudt 氏考案。クリアでピュアなサウンドを引き出します。

PTM-MO2 (12 x 382mm/ヘッド径40mm) ¥21,780 (税込価格)
太めのコンプーシャフトを採用。ティンパニを鳴らし切るようヘッド部に重量を持たせ、オーケストラに相応しい重厚なサウンドを引き出すマレット。

コンサート・カスタム・モデル

Concert Custom / 安藤芳広 (東京都交響楽団 首席ティンパニ・打楽器奏者) 監修

東京都交響楽団首席ティンパニ・打楽器奏者 安藤芳広氏による監修モデルで、ティンパニの明快な発音と音程感を発揮するため、マレットのヘッド部に重さを与えつつ、硬めの仕様に設定。またシャフトには細めのヒッコリー材を採用し、軽量化による優れたマレット操作性を実現した、6タイプのティンパニマレットをラインナップ。

667C コルクヘッド (12.5 x 348mm/ヘッド径35mm) ... (1 pr.) ¥6,050 (税込価格)
コルク材をヘッド部に採用し、強烈なアタックと、クリアな音色を発揮。総木製のいわゆる“木バチ”よりも軽量なため、ティンパニヘッド面への負担が少ないモデル。

667LH ライトハード (12.5 x 355mm/ヘッド径26mm) ... (1 pr.) ¥6,820 (税込価格)
軽めのウッド芯と高密度のフェルト構造で、鋭いアタックと明瞭なツブ立ちを発揮。とりわけ軽快な曲想に合うライトハードマレット。

667H ハード (12.5 x 355mm/ヘッド径29mm) (1 pr.) ¥6,820 (税込価格)
重めのウッド芯と高密度のフェルト構造により、芯のある骨太な音色が特徴で、アタックとサステインのバランスに優れたハードモデル。

667M ミディアム (12.5 x 372mm/ヘッド径33mm) (1 pr.) ¥7,480 (税込価格)
最もベーシックなタイプで様々な曲想に対応。長めのシャフトと硬めのヘッド芯を採用し、表現力に富んだ、明るく伸びやかなサウンドを発揮。

667MS ミディアムソフト (12.5 x 372mm/ヘッド径39mm) (1 pr.) ¥8,470 (税込価格)
径の大きな軽めのヘッド芯と二重構造のソフトフェルトにより、レスポンスに優れたやわらかなタッチと、ふくよかなサウンドが特徴のモデル。

667S ソフト (12.5 x 372mm/ヘッド径42mm) (1 pr.) ¥8,470 (税込価格)
多層フェルトを採用し、重みを増したヘッドにより、深みのある、ふくらとした低音が特徴。客席に広がる荘厳な響きが得られるモデル。



664シリーズ

やや長めのシャフトを採用し、マルチパーカッション等にもおすすめのマレット。

¥7,150 (税込/各1pr.)

- **664S** ソフト (15 x 368mm)
ソフトフェルト使用。深みのあるやわらかな音色。
- **664M** ミディアム (15 x 370mm)
幅広く使用できる標準的なモデル。
- **664H** ハード (15 x 366mm)
歯切れの良いはっきりしたアクセントをつけます。

662シリーズ

最もスタンダードなシリーズで、スクールバンドからアンサンブルまで幅広く対応するマレット。

¥6,270 (税込/各1pr.)

- **662S** ソフト (15 x 363mm)
ソフトフェルト使用。重くやわらかな音が特徴。
- **662M** ミディアム (15 x 360mm)
幅広く使用できる標準的なモデル。
- **662H** ハード (15 x 360mm)
リズムに歯切れの良いアクセントをつけます。
- **662-EH** エクストラハード (15 x 360mm)
ハードフェルト使用。シャープな音が特徴。

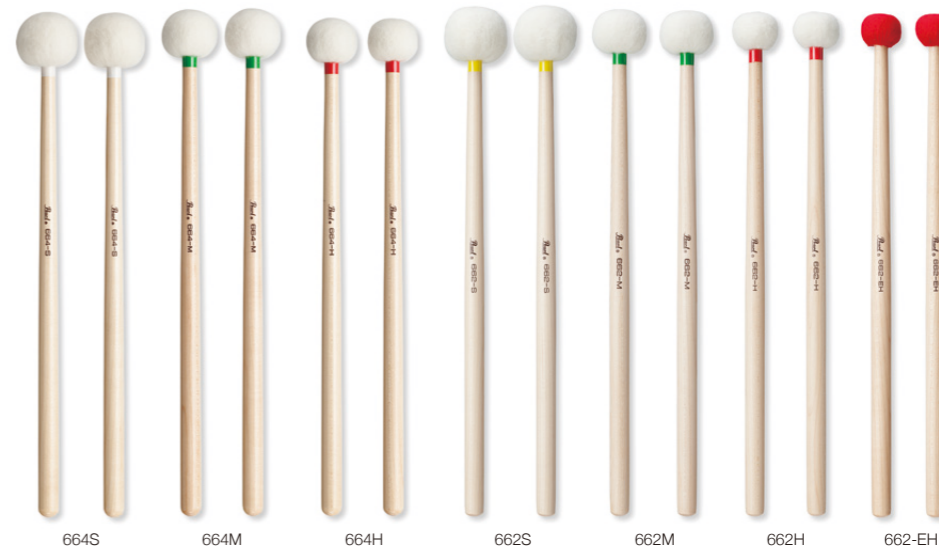

ヴィックファース・ティンパニマレット Vic Firth Timpani Mallets

アメリカンカスタム・ティンパニマレット

American Custom Timpani Mallets

高校、中学の吹奏楽におすすめのティンパニマレット。軽くて密度の高いメイプルシャフトを採用し、明瞭なアタックと十分なパワーを発揮。

(各1pr.)

VIC-T1 ゼネラル ¥10,560 (税込価格)
(15 x 371mm/ヘッド長さ33/径40mm)

VIC-T2 カートホイール ¥11,770 (税込価格)
(15 x 370mm/ヘッド長さ28/径45mm)

VIC-T3 スタッカート ¥10,560 (税込価格)
(15 x 371mm/ヘッド長さ30/径35mm)

VIC-T4 ウルトラスタッカート ¥ 9,790 (税込価格)
(15 x 370mm/ヘッド長さ27/径37mm)

VIC-T5 ウッド ¥ 8,250 (税込価格)
(14.5 x 365mm/ヘッド長さ32/径32mm)

VIC-T6 カスタムゼネラル ¥11,440 (税込価格)
(15 x 373mm/ヘッド長さ35/径45mm)



“ティム・ジェニス”モデル ティンパニマレット

Tim Genis Model Timpani Mallets

GEN1~GEN3は、“ティム・ジェニス”の求める「より繊細に、より大胆に」といった表現に応えるマレットで、ハードフェルト芯、高反発パーシモンシャフトを採用。GEN5~GEN8は、ミディアム〜ベリーハードまでの定番モデルで、いずれもツブ立ちの良いモデルです。



ティム・ジェニス

Tim Genis
ボストン交響楽団 首席ティンパニスト

※柄：パーシモン (各1pr.)

VIC-GEN1 ローラー ¥19,250 (税込価格)
(14 x 368mm/ヘッド径44mm)

VIC-GEN2 ベートーベン・ソフト ¥16,280 (税込価格)
(14 x 365mm/ヘッド径41mm)

VIC-GEN3 ベートーベン・ハード ¥15,400 (税込価格)
(14 x 365mm/ヘッド径38mm)

VIC-GEN5 トーナール ¥15,400 (税込価格)
(14 x 368mm/ヘッド径43mm)

VIC-GEN6 ハードトーナール ¥15,400 (税込価格)
(14 x 364mm/ヘッド径38mm)

VIC-GEN7 アーティキュレート ¥15,400 (税込価格)
(14 x 364mm/ヘッド径33mm)

VIC-GEN8 モルト・アーティキュレート ¥15,400 (税込価格)
(14 x 362mm/ヘッド径32mm)



※在庫切れの際は、納期に時間がかかる場合がございますので、予めご了承ください。

パール・コンサートバスドラムマレット

Pearl Concert Bass Drum Mallets

Concert Model コンサート・モデル／坂上弘志(元大阪フィルハーモニー交響楽団 打楽器奏者) 監修
フェルトヘッドを採用したコンサートバスドラムマレットで、イメージするサウンドや演奏する場面に合わせて、
スモールハードからソフトまで7モデルをラインナップ。グリップしやすいテーパードシャフトにより最小限の力で最大のパワーを発揮。



- CBM-910** スモール・ハード (18 x 370mm / ヘッド径51mm) ¥15,730 (税込価格)
ハードフェルトを採用した小さめのヘッドにより、繊細なツブ立ちを發揮し、明瞭なトレモロを実現。
- CBM-920** ハード (18 x 375mm / ヘッド径60mm) ¥21,780 (税込価格)
ミディアムサイズのハードフェルトを採用し、ツブ立ちの良さに加えて、面で接する打点によりパワーも備えたモデル。
- CBM-930** ミディアム・ハード (18.5 x 370mm / ヘッド径72mm) ¥11,660 (税込価格)
短めのシャフトにより、音量のコントロールや音色の変化にキメ細かく対応でき、様々なトレモロのバリエーションを実現。
- CBM-940** ミディアム・ハード (25 x 385mm / ヘッド径78mm) ¥13,090 (税込価格)
32°クラスの口径の小さなバスドラムに最適で、クリアなアタックを引き出し、フォルテのトレモロにも対応できるモデル。
- CBM-950** ミディアム (25 x 390mm / ヘッド径80mm) ¥14,520 (税込価格)
スタンダードなタイプで、ツブ立ちの良さが特徴。とりわけ吹奏楽で、ピート感を強調したい場合などに適したモデル。
- CBM-960** ミディアム・ソフト (26 x 405mm / ヘッド径86mm) ¥15,950 (税込価格)
厚めのフェルトを採用し、柔らかく深みのある音色を發揮。太く重厚なアタックとパワーを備えたモデル。
- CBM-970** ソフト (26 x 405mm / ヘッド径93mm) ¥17,380 (税込価格)
シリーズ中、最も重量を持たせたタイプで、アタックの鋭い、深く、強力なインパクトをもたらすモデル。

バスドラムマレット・セット
CBM-SET ¥42,900 (税込価格)
 コンサートバスドラムの様々な演奏に対応する、ベーシックな3モデルをセレクトしてパッケージ。
 内容: CBM-920(1 pr.), CBM-940, CBM-960

【シンフォニーモデル】

深胴バスドラムの演奏に適したモデル。独特なグリップ形状、コルクの形やフェルトの厚みの仕上げなど、豊かなサウンドを自然なまま引き出すことができます。



- SBM-800R** ¥ 8,030 (税込価格)
(クリップ部18.5 x 長さ370mm / ヘッド径70mm)
2本でロール用として、また30°以下の小さなバスドラム用としてもおすすめします。
- SBM-832** ¥10,890 (税込価格)
(クリップ部25 x 長さ385mm / ヘッド径80mm)
32°用として設計され、明瞭なサウンド、キレの良さが求められるマーチなどに最適。
- SBM-836** ¥11,660 (税込価格)
(クリップ部25 x 長さ392mm / ヘッド径90mm)
36°用として設計され、豊かな音量、明確なアタック音が得られる代表的なモデル。
- SBM-840** ¥13,090 (税込価格)
(クリップ部25 x 長さ395mm / ヘッド径95mm)
40°用としてつくられ、インパクトのあるダイナミックな音色を求められる際に効果的。

【スタンダードモデル】

635、636は幼児用として、やや小ぶりて軽めに設計され、小さな体でもしっかりとコントロールが可能。



- 635** ¥3,850 (税込価格)
(クリップ部18 x 289mm / ヘッド径70mm)
明瞭なサウンドを引き出す“ソフト”タイプ。トレモロにはベアで。
- 636** ¥3,520 (税込価格)
(クリップ部18 x 289mm / ヘッド径60mm)
バワフルなアタックが必要な時に最適な、“フェルト”のハードタイプ。

ヴィックファース・バスドラムマレット

Vic Firth Bass Drum Mallets

“トム・ゴウガー”モデル・バスドラムマレット

Tom Gauger Model Bass Drum Mallets

重量感をもたせたフェルトヘッドと遠心力を生み出すグリップ形状により、プレイヤーの負担を軽減させ、最小限の力で最大のパワーを引き出します。

- VIC-TG01** ゼネラル (22 x 411mm / ヘッド長さ70 / 径70mm) ¥18,150 (税込価格)
- VIC-TG02** レガート (23 x 410mm / ヘッド長さ70 / 径75mm) ¥18,150 (税込価格)
- VIC-TG03** モルト (20 x 413mm / ヘッド長さ105 / 径70mm) ¥18,150 (税込価格)
- VIC-TG04** ローラー (16 x 400mm / ヘッド長さ65 / 径63mm) (1 pr.) ¥31,900 (税込価格)
- VIC-TG06** フォルテッシモ (20 x 419mm / ヘッド長さ90 / 径75mm) ¥18,150 (税込価格)
- VIC-TG07** ウルトラスタックカート (19 x 406mm / ヘッド長さ55 / 径60mm) ¥13,200 (税込価格)
- VIC-TG08** スタックカート (16 x 411mm / ヘッド長さ68 / 径70mm) ¥14,740 (税込価格)



トム・ゴウガー
Tom Gauger
作曲家/パーカッショニスト



ヴィックファース・ビブラフォン・マレット“コンテンポラリーシリーズ”

Vic Firth Vibraphones Mallets “Contemporary Series”

ミディアムウェイトのラバーコアを採用しクリアなサウンドを実現。ラタンシャフトを採用しミディアム〜ペリーハードの4種類をラインナップ。室内楽や打楽器アンサンブル、オーケストラ等にも対応するユーティリティーなマレット。

品番	税込価格 (各1 pr.)	ヘッド		長さ (mm)	主な用途
		素材	硬度		
VIC-M240	¥14,080	毛糸巻	ミディアム	391	ビブラフォン
VIC-M241			ミディアムハード		
VIC-M242			ハード		
VIC-M243			ペリーハード		

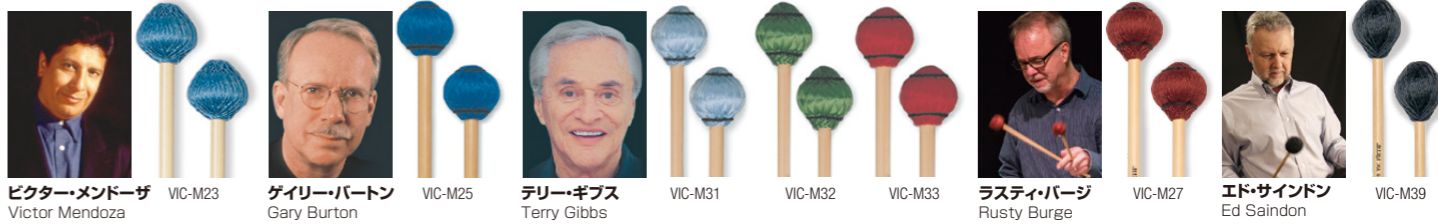

ビクター・メンドーザ Victor Mendoza VIC-M23
ゲイリー・バートン Gary Burton VIC-M25
テリー・ギブス Terry Gibbs VIC-M31
ラスティ・バージ Rusty Burge VIC-M27
エド・サインドン Ed Saindon VIC-M39

ヴィックファース・ビブラフォンマレット

Vic Firth Vibraphones Mallets

ゲイリー・バートンやテリー・ギブスなど、一流プレイヤーのシグネチャー・ビブラフォンマレットの傑作モデル。勢揃い。とりわけ、ハードなM32やM33は、サスペンションバレル用マレットとしても多くのオーケストラプレイヤーに支持されている定番のモデル。全てラタン製シャフト。

モデル	品番	税込価格 (各1 pr.)	硬度	太さ x 長さ x ヘッド径 (mm)
ビクター・メンドーザ・モデル	VIC-M23	¥15,400	-	9.5 x 394 x 38
ゲイリー・バートン・モデル	VIC-M25	¥15,400	-	9.5 x 362 x 36
テリー・ギブス・モデル	VIC-M31	¥15,400	ミディアム	9.5 x 352 x 38
	VIC-M32	¥15,400	ミディアム・ハード	9 x 352 x 35
	VIC-M33	¥15,400	ハード	9 x 352 x 35
ラスティ・バージ・モデル	VIC-M27	¥15,400	-	9 x 394 x 36
エド・サインドン・モデル	VIC-M39	¥15,620	-	9 x 394 x 35



ヴィックファース・“アンダース・アストランド”モデル キーボードマレット

Vic Firth Anders Astrand Model Keyboard Mallets

アンサンブル用にはブルー、ソロ向けにはオレンジのモデルを用意。ともに扱いやすさを重視してラタン製シャフトを採用。この2色のシリーズは、それぞれに硬度の異なる5タイプを揃え、ブルーはオレンジよりもやや重めに設計され、思い通りにアーティキュレーションを發揮。オレンジにはアンサンブルの際にシロフォン用マレットとしてとりわけ有効なM294がラインナップ。



アンダース・アストランド
Anders Astrand
打楽器奏者

品番	税込価格 (各1 pr.)	ヘッド		長さ (mm)	主な用途
		素材	硬度		
VIC-M290	¥15,950	毛糸巻	ソフト	432	マリンバ
VIC-M291			ミディアム・ソフト		マリンバ
VIC-M292			ミディアム		マリンバ/ビブラフォン
VIC-M293	¥16,500	毛糸巻	ハード	432	マリンバ/ビブラフォン・シロフォン
VIC-M294			ペリーハード		シロフォン
VIC-M300			ソフト		マリンバ
VIC-M301			ミディアム・ソフト		マリンバ
VIC-M302	¥17,050	毛糸巻	ミディアム	432	マリンバ/ビブラフォン
VIC-M303			ミディアム・ハード		マリンバ/ビブラフォン
VIC-M304			ハード		マリンバ/ビブラフォン



ヴィックファース・“セオドア・ミルクコフ”モデル マリンバマレット

Vic Firth Theodor Milkov Model Marimba Mallets

ヘッドにモヘア糸をバランスよく配合したことにより、マリンバの音板そのものが持つ固有のサウンドを充分に引き出す効果を發揮。またヒッコリーシャフト特有の重みにより、明瞭なパッセージを引き出す優れたコントロール性を実現。



セオドア・ミルクコフ
Theodor Milkov
マリンバ奏者

品番	税込価格 (各1 pr.)	ヘッド		長さ (mm)	主な用途
		素材	硬度		
VIC-M281	¥15,950	毛糸巻	ソフト	432	マリンバ
VIC-M282			ミディアム・ソフト		
VIC-M283			ミディアム		
VIC-M284			ミディアム・ハード		
VIC-M285			ハード		
VIC-M286			ハード・ブライツ		
VIC-M287			ペリーハード		

※在庫切れの際は、納期に時間がかかる場合がございますので、予めご了承ください。

ヴィックファース・アーティキュレート

Vic Firth Articulate

エクストラソフトからエクストラハードまでヘッド素材や硬さの異なるシロフォンおよびグロッケン用キーボードマレット全42モデルをラインナップ。



品番	税込価格 (各1pr.)	ヘッド素材	硬度	形状	長さxヘッド径(mm)	主な用途
VIC-M400	¥ 7,040	ラバー	エクストラソフト	オーバル	359 x 27.9	シロフォン
VIC-M401	¥ 7,040	ラバー	ソフト	オーバル	359 x 27.9	シロフォン
VIC-M402	¥ 7,040	ラバー	ミディアムソフト	オーバル	359 x 27.9	シロフォン
VIC-M403	¥ 7,040	ラバー	ミディアム	オーバル	359 x 27.9	シロフォン
VIC-M404	¥ 7,040	ラバー	ミディアムハード	オーバル	359 x 27.9	シロフォン
VIC-M405	¥ 7,040	ラバー	エクストラソフト	オーバル	359 x 27.9	シロフォン
VIC-M406	¥ 7,040	ラバー	エクストラソフト	ラウンド	362 x 28.6	シロフォン
VIC-M407	¥ 7,040	ラバー	ソフト	ラウンド	362 x 28.6	シロフォン
VIC-M408	¥ 7,040	ラバー	ミディアムソフト	ラウンド	362 x 28.6	シロフォン
VIC-M409	¥ 7,040	ラバー	ミディアム	ラウンド	362 x 28.6	シロフォン
VIC-M410	¥ 7,040	ラバー	ミディアムハード	ラウンド	359 x 27.9	シロフォン
VIC-M411	¥ 7,040	ラバー	ハード	ラウンド	362 x 28.6	シロフォン



品番	税込価格 (各1pr.)	ヘッド素材	硬度	形状	長さxヘッド径(mm)	主な用途
VIC-M430	¥ 8,030	レキサン	ミディアムハード	ラウンド	359 x 25.4	シロフォン/グロッケン
VIC-M431	¥ 8,030	レキサン	ミディアム	ラウンド	362 x 28.6	シロフォン/グロッケン
VIC-M432	¥ 9,020	レキサン(プラス芯)	ミディアム	ラウンド	356 x 22.2	シロフォン/グロッケン
VIC-M433	¥ 9,020	レキサン(プラス芯)	ミディアムハード	ラウンド	359 x 25.4	シロフォン/グロッケン
VIC-M434	¥11,330	レキサン(プラス芯)	ハード	ラウンド	362 x 28.6	シロフォン/グロッケン
VIC-M440	¥ 7,480	フェノリック	エクストラハード	ラウンド	356 x 22.2	シロフォン/グロッケン
VIC-M441	¥ 7,480	フェノリック	ミディアムハード	ラウンド	359 x 25.4	シロフォン/グロッケン
VIC-M442	¥ 7,480	フェノリック	エクストラハード	ラウンド	362 x 28.6	シロフォン/グロッケン
VIC-M443	¥ 8,800	フェノリック	ハード	ラウンド	356 x 22.2	シロフォン/グロッケン



ヴィックファース・アメリカンカスタム (スタンダード)

Vic Firth American Custom

マリンバ、ピブラフォン、シロフォン、グロッケン用にベーシックなモデルを揃えたシリーズ。ラタンと比べ、しなりが少なく、ダイレクトな感触が得られるやや硬めのパーチシャフトを採用し、安定したストロークを実現。

品番	税込価格 (各1pr.)	ヘッド素材	硬度	長さxヘッド径(mm)	主な用途
VIC-M1	¥9,680	毛糸巻	ソフト	420 x 32.5	マリンバ
VIC-M2	¥9,680	毛糸巻	ミディアム	415 x 31.8	マリンバ
VIC-M3	¥9,680	毛糸巻	ミディアムハード	414 x 33.8	マリンバ
VIC-M4	¥9,680	毛糸巻	ペリーソフト	423 x 41.0	マリンバ
VIC-M5	¥6,710	ゴム	ミディアム	409 x 29.5	マリンバ
VIC-M7	¥6,710	ハードフェノリック	ハード	380 x 28.3	グロッケン/シロフォン
VIC-M10	¥9,680	綿糸巻	ペリーハード	414 x 33.1	ピブラフォン
VIC-M11	¥7,480	プラス	エクストラハード	378 x 15.6	グロッケン
VIC-M14	¥6,710	ポリウレタン	ハード	379 x 28.6	シロフォン

※在庫切れの際は、納期に時間がかかる場合がございますので、予めご了承ください。

アダムス・マリンバマレット

Adams Marimba Mallets

アダムス・マリンバマレットは、幅広い音域で4本マレット奏法が求められる今日のマリンバ楽曲に対応のスペックが特徴です。長めのスケールで快適なフィット感が得られ、美しい音色を無理なく発揮することができます。

品番	税込価格 (各1pr.)	硬度	ヘッド素材	カラー	長さx太さ(ラタン)
AD-MM01	¥10,890	ハード		赤	425 x 8.5mm
AD-MM02		ミディアム・ハード		紫	
AD-MM03		ミディアム		緑	
AD-MM04		ソフト	毛糸巻	青	
AD-MM06		ミディアム・ソフト		黄	
AD-MM08		ミディアム		白	
AD-MM09		ソフト		茶	



“ロバート・ヴァン・サイズ”モデル マリンバマレット

“Robert Van Sice” Model Marimba Mallets

著名なマリンバリストロバート・ヴァン・サイズ氏シグネチャーの、スティーブンスグリップにマッチしたマレット。ラバーコアを採用したMonotonal ModelとMultitonal Modelをラインナップ。ラタン、メイプルシャフトを各モデルに採用。



Rubber Core Monotonal Model

品番: ラタン	品番: メイプル	税込価格 (各1pr.)	硬度	音色	ヘッド素材	カラー	長さx太さ(ラタン)	長さx太さ(メイプル)
AD-R011RV	AD-M011RV	¥11,550	ソフト	ペリーダーク			425 x 8.5mm	425 x 8mm
AD-R012RV	AD-M012RV		ソフト	ダーク				
AD-R013RV	AD-M013RV		ミディアムソフト	ミディアムダーク	毛糸/ラバー	ダークグレー		
AD-R014RV	AD-M014RV		ミディアム	ミディアムブライト				
AD-R015RV	AD-M015RV		ミディアムハード	ブライト				
AD-R016RV	AD-M016RV		ハード	ペリーブライト				



Rubber Core Multitonal Model

品番: ラタン	品番: メイプル	税込価格 (各1pr.)	硬度	音色	ヘッド素材	カラー	長さx太さ(ラタン)	長さx太さ(メイプル)
AD-R021RV	AD-M021RV	¥11,550	ペリーソフト	ペリーダーク			434 x 8.5mm	434 x 8mm
AD-R022RV	AD-M022RV		ソフト	ダーク				
AD-R023RV	AD-M023RV		ミディアムソフト	ミディアムダーク	毛糸/ラバー	ライトグレー		
AD-R024RV	AD-M024RV		ミディアム	ミディアムブライト				
AD-R025RV	AD-M025RV		ミディアムハード	ブライト				
AD-R026RV	AD-M026RV		ハード	ペリーブライト				



“ボグダン・バカヌ”モデル マリンバマレット

“Bogdan Bacanu” Model Marimba Mallets

類稀なるサウンド表現と、美しいまでのマレットワークで、マリンバの持つ表現力を最大限に引き出す“ボグダン・バカヌ”のシグネチャーマレット。ラタンシャフトとメイプルシャフト、各8種類ラインナップ。



品番: ラタン	税込価格 (各1pr.)	品番: メイプル	税込価格 (各1pr.)	硬度	ヘッド素材	カラー	長さx太さ(ラタン)	長さx太さ(メイプル)	
AD-R100	¥14,300	AD-M100	¥12,650	バスソフト			420 x 10.5mm	420 x 9mm	
AD-R110		AD-M110		ブライトソフト			430 x 10.5mm	420 x 8mm	
AD-R120		AD-M120		ソフト			420 x 10mm	420 x 8mm	
AD-R130		AD-M130		ミディアムソフト		毛糸巻	ホワイト	430 x 10mm	420 x 8mm
AD-R140		AD-M140		ミディアム				420 x 10mm	420 x 8.5mm
AD-R150		AD-M150		ミディアムハード				420 x 10mm	420 x 8mm
AD-R160		AD-M160		ハード				430 x 10mm	420 x 8mm
AD-R170		AD-M170		エクストラハード				430 x 10mm	420 x 8.5mm

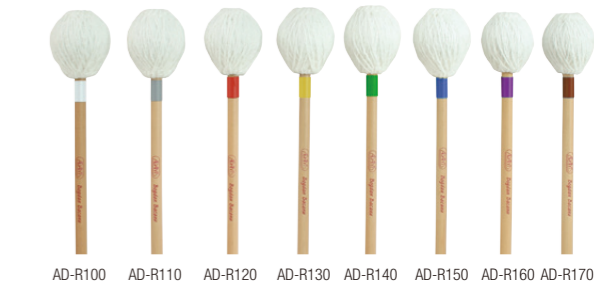

ヴィックファース

“ネイ・ロサウロ”モデル キーボードマレット

“Ney Rosauero” Model Keyboard Mallets

やや重めの手応えで、和声をより重視するタイプの曲に最適。レゾネーターの素晴らしいレスポンスを引き出し、ピアノシモからフォルテンモまで滑らかにつながる安定した音色を発揮。ラタン(籐)製シャフトにより、心地良いストローク感覚が得られるモデル。マリンバ用、ピブラフォン用とハイブリッドの各タイプをラインナップ。



ネイ・ロサウロ
Ney Rosauero
作曲家・マルチパーカッショニスト

品番	税込価格 (各1pr.)	ヘッド素材	硬度	長さ(mm)	主な用途
VIC-M222	¥12,650		ミディアムソフト	425	マリンバ
VIC-M223			ミディアムハード	425	マリンバ
VIC-M226			ミディアム	400	ピブラフォン
VIC-M227	¥14,080		ハード	400	ピブラフォン
VIC-M228			ゼネラル(マルチ)	413	マリンバ/シロフォン/ピブラフォン (ハイブリッドタイプ)

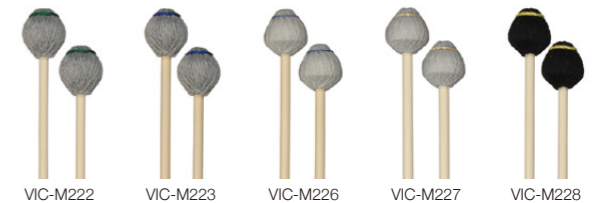

※在庫切れの際は、納期に時間がかかる場合がございますので、予めご了承ください。

ヴィックファース・ゴングマレット

Vic Firth Gong Mallets

太くマイルドなアタックのフリース製ヘッド(ラージ&スモールの2タイプ)と、硬質ラバーディスク芯で鋭い立ち上がり特徴のヘヴィなタイプ(シングル&ダブルディスク芯の2タイプ)の4種類。

(各1本)

VIC-GB1 セネラル ¥20,350 (税込価格)
(26 x 525mm / ヘッド径100mm / 420g)

VIC-GB2 スモール ¥15,620 (税込価格)
(26 x 400mm / ヘッド径110mm / 280g)

VIC-GB3 ヘヴィ ¥16,280 (税込価格)
(22.5 x 440mm / ヘッド径95mm / 520g / ダブルディスク芯)

VIC-GB4 ミディアムヘヴィ ¥16,280 (税込価格)
(22.5 x 440mm / ヘッド径90mm / 320g / シングルディスク芯)



ヴィックファース・シンバルマレット

Vic Firth Cymbal Mallets

シンバルローラーや、長くなめらかなクレッシェンドで演奏する場面に最適。20°クラスの大きめのシンバルでは低音域の豊かなサウンドを引き出します。

VIC-BCS1 ソフト (1pr.) ¥11,550 (税込価格)
(12 x 392mm / ヘッド径45mm)



チャイムハンマー

Chime Hammer



アダムス・チャイムハンマー
AD-CH ¥10,890 (税込価格)

アダムスのチャイムに付属されているプラスチック製ハンマー。打面に牛革が装着されているモデル。(直径45mm、全長340mm)



ヴィックファース・チャイムハンマー
VIC-CH ¥8,800 (税込価格)

ヴィックファースのプラスチックヘッド、ヒッコリー製シャフトのハンマー。(直径42mm、全長270mm)

NEW

ヴィックファース・キーボードマレットバッグ

Vic Firth Keyboard Mallet Bag

かさばりがちなマレットを余裕を持って収納できる大きめのマレットバッグ。

VIC-VXMB0083 ¥9,900 (税込価格)
■63 x 58cm マレットポケットx6



※画像のマレットは商品に含まれません。

スティックホルダー"CADDY"

Stick Holder "CADDY"

3ペア収納できるスティックホルダー。シンバルスタンドに取り付けが可能で、スティックを取りやすい位置に角度調整が可能です。(スティックは別売)

VIC-CADDY ¥6,710 (税込価格)



ヴィックファース・グローブ

Vic Gloves

中指から手のひら部分は適度なフィット感が得られる高級レザー製、外側は通気性に優れたメッシュタイプ、親指と人差し指の近辺はしっかりとしたグリップ感のラバー、指の間のグレイ部分は伸縮性の高い素材を採用しています。細部にまでこだわった究極のドラマーズグローブです。

VIC-GLVS (Sサイズ) / **VIC-GLVM** (Mサイズ) / **VIC-GLVL** (Lサイズ)
各 ¥8,910 (税込価格)



アダムス・マレットバッグ“スマートパック”

Adams Mallets Bag “Smart Pack”

取り回しの良いサイズで、バックパックとしても使えるマレットバッグ。ショルダー、ハンドル付き。

AD-MLSP ¥23,650 (税込価格)
■サイズ: 435 x 330 x 80mm
■マレット約12pr.収納可能



※在庫切れの際は、納期に時間がかかる場合がございますので、予めご了承ください。

ヴィックファース・コーマスター・キーボードマレット

Vic Firth Corpsmaster Keyboard Mallets

“マルチ・アプリケーション”マーチング・マリンバマレット

"Multi-Application" Marching Marimba Mallets

DCIのトップ団体にも人気のあるマリンバマレット。細めのバーチャフトは音量のコントロールがしやすく、二重構造のラバー芯は明瞭なアタック音を引き出します。

品番	税込価格 (各1pr.)	ヘッド		材質/長さ
		素材	硬度	
VIC-M170	¥12,100	毛糸巻/ラバー	ソフト	バーチ/ 431mm
VIC-M171		毛糸巻/ラバー	ミディアム	
VIC-M172		毛糸巻/ラバー	ハード	
VIC-M180		毛糸巻/プラスチック	ソフト	
VIC-M181		毛糸巻/プラスチック	ミディアムソフト	
VIC-M182		毛糸巻/プラスチック	ミディアム	
VIC-M183		毛糸巻/プラスチック	ミディアムハード	
VIC-M184		毛糸巻/ラバー	ハード	



VIC-M170 VIC-M171 VIC-M172 VIC-M180 VIC-M181 VIC-M182 VIC-M183 VIC-M184

“マルチ・アプリケーション”マーチング・ビブラフォンマレット

"Multi-Application" Marching Vibraphone Mallets

マーチングアンサンブルに特化したビブラフォンマレット。このシリーズ全モデル、ヘッド芯にプラスチックを内蔵することにより、すばい音の立ち上がりを実現しました。

品番	税込価格 (各1pr.)	ヘッド		材質/長さ
		素材	硬度	
VIC-M185	¥13,420	毛糸巻/ラバー	ソフト	ラタン/ 406mm
VIC-M186			ミディアム	
VIC-M187			ミディアムハード	
VIC-M188			ハード	
VIC-M189			ペリハード	



VIC-M185 VIC-M186 VIC-M187 VIC-M188 VIC-M189

“イアン・グロム”モデル キーボードマレット

Ian Grom Keyboard Mallets

マリンバマレット(バーチャフト)とビブラフォンマレット(ラタンシャフト)をラインナップ。独自に設計されたラバー芯材を採用し、あらゆるダイナミックレンジで暖かみのあるダークなサウンドを実現。

品番	税込価格 (各1pr.)	ヘッド		主な用途	材質/長さ
		素材	硬度		
VIC-M260	¥13,200	毛糸巻	ソフト	マリンバ	バーチ/ 425mm
VIC-M261			ミディアムソフト		
VIC-M262			ミディアム		
VIC-M263			ミディアムハード		
VIC-M264			ハード		
VIC-M265	¥15,400	ラバー	ミディアムソフト	ビブラフォン	ラタン/ 419mm
VIC-M266			ミディアム		
VIC-M267			ミディアムハード		
VIC-M268	¥15,400	ラバー	ペリハード	マリンバ	バーチ/ 416mm
VIC-M268			ペリハード		



VIC-M260 VIC-M261 VIC-M262 VIC-M263 VIC-M264 VIC-M265 VIC-M266 VIC-M267 VIC-M268

“イアン・モイヤー”モデル キーボードマレット

Ian Moyer Keyboard Mallets

バーチャフトを採用したマリンバマレットとビブラフォンマレット。早いレスポンスでも明瞭な発音。ユーティリティで活用範囲の広いラインナップ。

品番	税込価格 (各1pr.)	ヘッド		主な用途	材質/長さ
		素材	硬度		
VIC-M270	¥13,200	毛糸巻	Mソフト~ミディアム	マリンバ	バーチ/ 430mm
VIC-M271			ミディアム~Mハード		
VIC-M272			ミディアムハード~ハード		
VIC-M273			ハード~ペリハード		
VIC-M274			ミディアム		
VIC-M275			ミディアムハード		
VIC-M276			ハード		
VIC-M277			ハード		
VIC-M278	ペリハード	マリンバ	バーチ/ 432mm		



VIC-M270 VIC-M271 VIC-M272 VIC-M273 VIC-M274 VIC-M275 VIC-M276 VIC-M277 VIC-M278

※在庫切れの際は、納期に時間がかかる場合がございますので、予めご了承ください。

ヴィックファース・マーチングスティック

Vic Firth Marching Sticks

密度が高くなめらかな手ざわりのマーチングスティック。

シグネチャーモデルはアーティストの要望に忠実に応え、ツブ立ち、音の飛び、リバウンドに優れた17種類をそろえました。

～パーフェクトペア～

ヴィックファースのヒッコリースティックは、世界でも最高品質と称される“アメリカ北部産ヒッコリー”を使用。

木の含水率を6%にまで乾燥させることにより、高密度を実現し、スティックの反りを徹底的に排除。

また、最終工程では、1ペアの重量とピッチをコンピュータで選り分け、“パーフェクトペア”と呼ぶことのできる理想的なペアバランスを実現しています。

※印が付いたモデルは2025年4月現在、一時受注停止モデルです。
受注が再開され次第、Webサイトにてお知らせいたします。https://pearl-music.co.jp/vic-firth/



VIC-MS1
17.7 x 419mm ¥3,630 (税込価格)



VIC-MS2
17.7 x 432mm ¥3,630 (税込価格)



VIC-MS3
18.2 x 432mm ¥3,630 (税込価格)



VIC-MS5
17.9 x 432mm ¥3,630 (税込価格)



※**VIC-MS6CO**
17.9 x 435mm ¥6,600 (税込価格)



VIC-STA (トム・オーガストモデル)
17.7 x 432mm ¥3,630 (税込価格)



※**VIC-STA2** (トム・オーガスト“イントア”モデル)
17.1 x 422mm ¥3,630 (税込価格)



※**VIC-SLB** (ルーベティスモデル)
17.8 x 432mm ¥3,630 (税込価格)



VIC-STH (トム・ハナムモデル)
17.5 x 422mm ¥3,630 (税込価格)



※**VIC-STH3** (トム・ハナム“PICCOLO”モデル)
17.5 x 422mm ¥3,630 (税込価格)



VIC-STH4 (トム・ハナム“BEAST”モデル)
17.8 x 432mm ¥3,630 (税込価格)



VIC-SMAP (ジョン・メイブスモデル)
18 x 432mm ¥3,630 (税込価格)



VIC-SMG (マーレイ・ガセックモデル)
18.2 x 432mm ¥3,630 (税込価格)



VIC-SRH (ラルフ・ハーディマンモデル)
18 x 432mm ¥3,630 (税込価格)



VIC-SRHN (ラルフ・ハーディマンモデル) ※ナイロンチップ
18 x 432mm ¥4,070 (税込価格)



VIC-SRHI (ラルフ・ハーディマン“イントア”モデル)
17.1 x 425mm ¥3,630 (税込価格)



VIC-SRHJR (ラルフ・ハーディマン“ジュニア”イントアモデル)
16.1 x 419mm ¥3,630 (税込価格)



VIC-SMJ (マイク・ジャクソンモデル)
18 x 432mm ¥3,740 (税込価格)



VIC-SCM (コリン・マクナットモデル)
17.5 x 432mm ¥3,630 (税込価格)



VIC-SJQ (ジェフ・クイン・ソロスティックモデル)
17.1 x 432mm ¥3,630 (税込価格)



VIC-SJLL (ジョニー・リー・レーンモデル)
18.2 x 432mm ¥3,630 (税込価格)



VIC-SRC (ロジャー・カーターモデル)
18.2 x 432mm ¥3,630 (税込価格)

※印が付いたモデルは2025年4月現在、一時受注停止モデルです。
受注が再開され次第、Webサイトにてお知らせいたします。https://pearl-music.co.jp/vic-firth/

ヴィックファース・マーチング・テナーマレット&スティック

Vic Firth Marching Tenor Mallets & Sticks

MT1A～MT1ASはアルミ製シャフトのマレットで、ラバーグリップを装着したことにより不快な共振を抑え、テクニカルなパッセージでも確実なグリップ感が得られます。

スティックはヒッコリー製シャフトで、ナイロンディスクをフィーチャーした“テナーハイブリッド”をはじめ、マルチタムの華麗なパフォーマンスに対応するモデルをそろえました。



VIC-MT1A	ナイロンディスク(ハード) 17 x 368mm / ヘッド径32mm	¥ 9,130 (税込価格)	VIC-MT2A	フェルト(ハード) 17 x 371mm / ヘッド径28mm	¥10,010 (税込価格)	VIC-MT3A	フェルト(ソフト) 17 x 371mm / ヘッド径40mm	¥10,010 (税込価格)	VIC-MT1AS	ナイロンディスク(ハード) 17 x 363mm / ヘッド径32mm ※リッドアルミシャフト	¥ 9,130 (税込価格)	VIC-MTS1	17.3 x 412mm ※ナイロンチップ	¥3,960 (税込価格)	VIC-SRHTS	17.5 x 405mm (ラルフ・ハーディマンテナースティック)	¥3,630 (税込価格)
VIC-STATHF	17.8mm(グリップ)、16.5mm(シャフト) x 406mm (トム・オーガストハイブリッドテナー/フェルトボール)	¥7,700 (税込価格)	VIC-STATH	17.8mm(グリップ)、16.5mm(シャフト) x 400mm (トム・オーガストハイブリッドテナー/ナイロンディスク)	¥7,150 (税込価格)	VIC-SBBTS	17.4mm(リット部)、16.1mm(グリップ部) x 397mm (ビル・ロックマンテナースティック)	¥3,630 (税込価格)	VIC-SRHTSN	17.5 x 425mm (ラルフ・ハーディマンテナースティックナイロン)	¥3,630 (税込価格)	VIC-SMAPTS	17.8 x 425.5mm (ジョン・メイブス・テナー)	¥3,960 (税込価格)			

(各1pr.)

ヴィックファース・マーチング・バスドラムマレット

Vic Firth Marching Bass Drum Mallets

テーパーヒッコリーシャフトを採用したバスドラムマレットで、とりわけ連符に威力を発揮。ピアノシモでも明瞭なツブ立ちが得られるハードフェルトタイプと、穏やかなタッチのソフトフェルトの2タイプ。



VIC-MB0H	ハードフェルト“SS”(14”～18”用) 16.5 x 360mm / ヘッド径32mm	¥ 9,900 (税込価格)	VIC-MB1H	ハードフェルト“S”(18”～22”用) 16.5 x 360mm / ヘッド径38mm	¥10,450 (税込価格)	VIC-MB2H	ハードフェルト“M”(22”～26”用) 16.5 x 367mm / ヘッド径46mm	¥10,780 (税込価格)	VIC-MB3H	ハードフェルト“L”(26”～28”用) 16.5 x 367mm / ヘッド径52mm	¥12,650 (税込価格)	VIC-MB4H	ハードフェルト“XL”(28”～30”用) 16.5 x 367mm / ヘッド径57mm	¥13,200 (税込価格)	VIC-MB5H	ハードフェルト“XXL”(30”～32”用) 16.5 x 360mm / ヘッド径63.5mm	¥14,300 (税込価格)	VIC-MB1S	ソフトフェルト“S”(16”～22”用) 16.5 x 365mm / ヘッド径55mm	¥10,450 (税込価格)
VIC-MB2S	ソフトフェルト“M”(22”～26”用) 16.5 x 367mm / ヘッド径60mm	¥10,780 (税込価格)	VIC-MB3S	ソフトフェルト“L”(26”～30”用) 16.5 x 367mm / ヘッド径65mm	¥12,650 (税込価格)	VIC-MB4S	ソフトフェルト“XL”(30”～34”用) 16.5 x 367mm / ヘッド径75mm	¥13,200 (税込価格)												

(各1pr.)

マーチング・キーボードマレット

Marching Keyboard Mallets

屋外や広い会場で演奏する際にとりわけパワフルなサウンドを発揮する、キーボードマレット。太く短めのシャフトと、毛糸の巻きを抑えた硬めの芯を採用しました。

品番	税込価格(各1pr.)	ヘッド	素材	硬度	主な用途	材質/長さ
VIC-M63	¥12,320		ポリウレタン	ミディアム	グロックン	ラタン/ 362mm
VIC-M70	¥ 9,790		ナイロン	ミディアム	マリンバ	バーチ/ 419mm
VIC-M71	¥ 9,790			ハード		
VIC-M75	¥12,980			ミディアム	ピブラフォン	
VIC-M76	¥12,870			ハード		



※在庫切れの際は、納期に時間がかかる場合がございますので、予めご了承ください。

パール・マーチングスティック&マレット Pearl Marching Sticks & Mallets

- 709H** マーチングスネア用スティック 石川直モデル
18 x 430mm ヒッコリー材 シースルーホワイトマット仕上げ …… **¥2,640**(税込)
- 707H** コンサートスネア用スティック 石川直モデル
16 x 413mm ヒッコリー材 ナチュラルヒッコリー仕上げ …… **¥2,090**(税込)
- 701H** マーチングスネア用スティック 鼓和モデル
18 x 427mm ヒッコリー材 ブラックラッカー仕上げ …… **¥2,640**(税込)
(各1pr.)

パール・マーチングキーボードマレット Pearl Marching Keyboard Mallets

マーチングアーティスト石黒朱音氏の監修によるマーチングマリンバマレット。アリーナなど非常に広い会場でも客席への音飛びが良く、とりわけ明瞭なサウンドを目指した、マーチング用キーボードマレット。

マリンバ用
PKM-M702 (ソフト) …… **¥9,900**(税込)
柔らかいだけでなく、一つ一つの音を感じられるような重みがあり、ロールからアルペジオまで多彩な表現に対応。

■ヘッド素材:ナイロン毛糸巻き/ラバー 硬度:ソフト
シャフト材質/長さ:合竹/413mm

PKM-M704 (ハード) …… **¥9,900**(税込)
立ち上がりの良い硬めの音色ながら、シロフォンのような硬さではなく、木の温もりを感じられる重厚感のある音が特徴。

■ヘッド素材:ナイロン毛糸巻き/ラバー 硬度:ハード
シャフト材質/長さ:合竹/413mm



監修: 石黒 朱音



ジュニア・マーチングスティック&マレット Junior Marching Sticks & Mallets

幼児から中学生を対象としたマーチング用スティック&マレット。小さな手にフィットする、軽くて使いやすいモデルです。

- ST-300** 17 x 380mm (メイプル材 スネアドラム用) …… **¥2,310**(税込)
中学生、小学生用。ジャンルを問わない丸型チップを採用。
- ST-100** 16 x 350mm (メイプル材 スネアドラム用) …… **¥2,310**(税込)
幼児用。リストの弱さをカバーできる適度な太さのモデル。
- TT-300** フェルト 17 x 330mm/ヘッド径30mm(アルミシャフト製 トリオ、テナードラム用) …… **¥5,170**(税込)
小学生のサイズに合わせて作られた、鼓隊から金管バンドまで使えるモデル。
- TT-100** フェルト 17 x 285mm/ヘッド径29mm(アルミシャフト製 トリオ、テナードラム用) …… **¥5,170**(税込)
幼児のマーチングに本格的なテナーサウンドを実現できるマレット。
- 644** フェルト 12 x 322mm/ヘッド径40mm (オーク材 バスドラム用) …… **¥4,620**(税込)
ソフトフェルトを使用した軽量モデル。主に小学生、幼児に最適。
- BD-100** フェルト 17 x 333mm/ヘッド径49mm (アルミシャフト製 バスドラム用) …… **¥6,380**(税込)
重さ、長さなど、演奏しやすく、音量の出る幼児用モデル。
(各1pr.)



NEW
マーチング・スティックバッグ
VIC-VXSB0071 ¥3,080(税込価格)
マジックテープでスネアドラム等に取り付けるバッグ。スティックの持ち替え時や、予備用スティックの収納に必須のアイテム。(スティック1pr収納可能)



NEW
ダブル・マーチング・スティックバッグ
VIC-VXSB0072 ¥3,960(税込価格)
複数のスティックやマレットを収納できるバッグ。マジックテープで楽器に取り付けて使用します。(スティック2pr収納可能)



ユニバーサル
マーチングプラクティスチップ
VIC-UMPT ¥1,980(税込価格)
マーチングスティックに装着対応する練習用ラバーチップ。弱音効果により、いつでもどこでも練習ができるのはもちろん、独創的な音色を表現したい時にも威力を発揮。



ハイテンション・ドラムキー
VIC-KEY2 ¥4,950(税込価格)
マーチングに不可欠なハイビッチチューニングやキャリア等で強い締めを行うためのハンドルドラムキー。



NEW
ヘビーヒッター・スリムパッド
VIC-HHPSLR ¥17,600(税込価格)
薄めの1/8インチ厚ラバーにより、ツブ立ちの良いサウンドで、リムを装備することにより、一層リアルなトレーニングが可能
■マイラー・ラミネートフィルム付属



NEW
ヘビーヒッター・ストックパッド
VIC-HHPSTR ¥17,600(税込価格)
やや厚めの3/16インチ厚ラバーにより、快適なリバウンドと心地よいサウンドが特徴。リムを装備することにより、一層リアルなトレーニングが可能
■マイラー・ラミネートフィルム付属

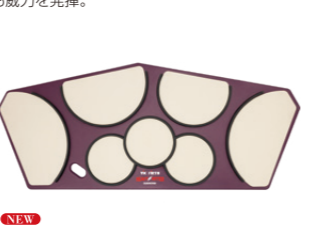

NEW
ヘビーヒッター・クアドロパッド(S)
VIC-HHPQSR ¥72,600(税込価格)
マーチングタムをリアルな感覚とポジションで再現。リムを装備することにより一層リアルなトレーニングが可能。
■マイラー・ラミネートフィルム付属



ヘビーヒッター・ベースパッド
VIC-HHPBASS ¥26,730(税込価格)
シンバルスタンド等を流用し、マウントして使用するタイプ。(スタンド別売)

和太鼓 Wadaiko

伝統を踏まえ、進化を遂げたパール和太鼓は、長い歴史を誇る日本の伝統楽器でありながら、今や、さまざまなジャンルで使われ、海外でも広く親しまれた存在です。その雄大で表現力豊かな響きは、躍動感に満ちあふれ、人々を魅了します。

打楽器を総合的にプロデュースするパールは、この無限の可能性を秘めた伝統楽器に、トラディショナルで格調高い“本げやき”の宮太鼓や締太鼓の代表的なモデルをラインナップしました。伝統を踏まえた上で進化を遂げたパールの和太鼓。用途やご予算に合わせて幅広くお選びいただけるパール和太鼓の数々をぜひお試しください。

なお、パール和太鼓はご注文をいただいてからの生産(受注生産)となりますので、納期については販売店にご相談ください。

大太鼓(宮太鼓)

和太鼓の代表的なモデルで、通称“宮太鼓”とよばれています。胴の素材には、厳選された本げやきと目有胴の2タイプを用意。また、皮の素材も厳選し、太くバワフルな鳴りを発揮でき、耐久性にも優れたものを採用しています。

規格 (口径寸法)	本げやき※			目有胴※			四本柱台※		ヤグラ台※	
	品番	税込価格	本体価格	品番	税込価格	本体価格	品番	税込価格	品番	税込価格
1尺1寸(33cm)	WOK-11M	¥ 350,900	¥ 319,000	WOS-11M	¥ 238,700	¥ 217,000	FP-11N	¥ 68,200	YP-11N	¥ 94,600
1尺2寸(36cm)	WOK-12M	¥ 460,900	¥ 419,000	WOS-12M	¥ 369,600	¥ 336,000	FP-12N	¥ 81,400	YP-12N	¥104,500
1尺3寸(39cm)	WOK-13M	¥ 673,200	¥ 612,000	WOS-13M	¥ 451,000	¥ 410,000	FP-13N	¥ 95,700	YP-13N	¥118,800
1尺4寸(42cm)	WOK-14M	¥ 797,500	¥ 725,000	WOS-14M	¥ 594,000	¥ 540,000	FP-14N	¥ 94,600	YP-14N	¥130,900
1尺5寸(45cm)	WOK-15M	¥1,177,000	¥1,070,000	WOS-15M	¥ 863,500	¥ 785,000	FP-15N	¥113,300	YP-15N	¥138,600
1尺6寸(48cm)	WOK-16M	¥1,353,000	¥1,230,000	WOS-16M	¥1,030,700	¥ 937,000	FP-16N	¥121,000	YP-16N	¥159,500
1尺7寸(51cm)	WOK-17M	¥1,628,000	¥1,480,000	WOS-17M	¥1,237,500	¥1,125,000	FP-17N	¥130,900	YP-17N	¥176,000
1尺8寸(54cm)	WOK-18M	¥2,178,000	¥1,980,000	WOS-18M	¥1,567,500	¥1,425,000	FP-18N	¥146,300	YP-18N	¥193,600
1尺9寸(57cm)	WOK-19M	¥2,640,000	¥2,400,000	WOS-19M	¥1,925,000	¥1,750,000	FP-19N	¥159,500	YP-19N	¥209,000
2尺(60cm)	WOK-20M	¥3,366,000	¥3,060,000	WOS-20M	¥2,387,000	¥2,170,000	FP-20N	¥170,500	YP-20N	¥246,400

■付属品: 和太鼓バチ(WH-137)

*大太鼓(宮太鼓)および四本柱台、ヤグラ台は受注生産のため、お時間を頂きます。予めご了承ください。

締太鼓

地打ちと呼ばれる基本的なリズムをきざむならこのモデル。抜けるような明るい音色が特徴で、和太鼓の中では最も高い音程を持っています。1等品と並附は紐締め、3丁掛は紐締めとボルト締め
の2タイプ。また、1等品のWSD-1OSMは民謡等におすすめします。

規格 (口径寸法)	締太鼓※		スタンド		
	品番	税込価格	本体価格	品番	税込価格
1等品(紐締め)	WSD-1OSM	¥145,200	¥132,000		
並附(紐締め)	WSD-10M	¥171,600	¥156,000		
2丁掛(ボルト締め)	WSD-20BLM	¥242,000	¥220,000	S-1030	¥26,400
3丁掛(紐締め)	WSD-30M	¥300,300	¥273,000		
3丁掛(ボルト締め)	WSD-30BLM	¥350,900	¥319,000		

■付属品: 和太鼓バチ(WH-137)

*締太鼓は受注生産のため、お時間を頂きます。予めご了承ください。



(スタンド別売) S-1030

和太鼓バチ

厳選された樫と朴(ほう)を採用。樫はやや重めで堅く、朴は軽く柔らかい材質です。バランスのとれた形状のため長時間の演奏でも苦になりません。

規格 (口径寸法)	樫		朴	
	品番	税込価格	品番	税込価格
1尺1寸 x 7分(33cm x 2.0cm)	WK-117	¥2,310	WH-117	¥2,200
1尺1寸 x 8分(33cm x 2.4cm)	WK-118	¥3,080	WH-118	¥2,640
1尺1寸 x 9分(33cm x 2.7cm)	WK-119	¥3,080	WH-119	¥2,750
1尺3寸 x 7分(39cm x 2.0cm)	WK-137	¥2,640	WH-137	¥2,420
1尺3寸 x 8分(39cm x 2.4cm)	WK-138	¥3,410	WH-138	¥2,860



(別売) FP-15N(四本柱台)



モリタ・トランペット&トロンボーン練習用ミュート“MUTIO”

MORITA



MUTIO(ミュートイオ)は、トランペット、そしてトロンボーンに最適な練習ミュートとして“音の芯”はそのままに驚くほど静かな消音性を実現しました。楽器装着時の抵抗感は軽めで吹きやすく、安定した低音域はもちろん、きらびやかな高音域までしっかりと再現。“ウッド”タイプはより消音性を高めています。付属の“マウスピース・アタッチメント”はマウスピースに装着することで実際の楽器を吹く時と同じような抵抗感が得られ、よりリアルなバッキングが行えます。さらにMUTIOに差し込むことで消音効果も発揮し、あらゆる場所での練習が可能に。



品名	品番	税込価格	本体価格	カラー
ミュートイオ	MRT-MTP	¥ 9,350	¥ 8,500	#ブルー(BL) / #レッド(R) / #イエロー(YE) / #ブラック(B)
ミュートイオ(ウッドタイプ)	MRT-MTPW	¥11,000	¥10,000	#ペーリュ(BE)
ミュートイオ for トロンボーン	MRT-MTRO	¥12,650	¥11,500	#ブルー(BL) / #レッド(R) / #イエロー(YE)
ミュートイオ for トロンボーン(ウッドタイプ)	MRT-MTROW	¥14,300	¥13,000	#ペーリュ(BE)

※在庫切れの際は、納期に時間がかかる場合がございますので、予めご了承ください。

ティンパニ・カバー



Table with 4 columns: ティンパニ・サイズ, 品番, 価格(税込), 対象モデル. Lists models like PSC-TYFS, PSC-TYFM, PSC-TYFL, PSC-TYFLL.

コンサートバスドラム・カバー&ケース



Table with 4 columns: コンサートバスドラム・サイズ, 品番, 価格(税込), 対象モデル. Lists models like PSC3218ST, PSC361822ST, PSC361822T, PSC361822.

ドラムケース



Table with 4 columns: ドラムケース, ファイバーケース, ソフトケース, スタンドファイバーケース. Lists various drum cases with sizes and prices.

マーチングドラム用ケース



Table with 4 columns: マーチングスネアドラム・サイズ, 品番, 価格(税込), 対象モデル. Lists models like AF-14-1012, AF-15-1314, AF-PM8023, AF-PM0234.

ドラムペダルバッグ



Table with 4 columns: ドラムペダルバッグ, 品名/サイズ, 品番, 価格(税込). Lists models like EPB-1, EPB-2, PSC-SPB, PSC-PBN.

パーカッション用ケース



Table with 4 columns: パーカッション用ソフトケース, 品名/サイズ, 品番, 価格(税込). Lists models like PSC1011CG, PSC1112CG, PSC1213CG, PSC1175TC, PSC-BB, PSC-BC, PSC-BCS.

スネアドラム・ケース



Table with 4 columns: スネアドラム・ケース, ファイバーケース, ソフトケース. Lists models like AF-14-3035, AF-14-5055, AF-14-6065, PSC14-3555, PSC1314-65.

スティックバッグ



Table with 4 columns: スティックバッグ, 品名, 品番, 価格(税込). Lists models like PSC-STBCN, PSC-STBS, PSC-STBOS, PSC-STBD#BP.

マレットバッグ



Table with 4 columns: マレットバッグ, 品名, 品番, 価格(税込). Lists models like PSC-MTB, PSC-MSTMB, SAB-SSB360, AD-MLSP.

シンバル・ケース&バッグ/ゴングケース



Table with 4 columns: シンバル・ケース/バッグ, ファイバーケース, ソフトケース. Lists models like PSC12C, PSC14C, PSC16C, PSC18C, PSC20C, PSC22C, PSC12C~20C, SAB-22SCN, PSC-GC40.

ADAMS マリンバソフトケース



Table with 4 columns: ADAMSマリンバソフトケース, 品名/用途, 品番, 価格(税込), 対応機種. Lists models like SCM50BAW, SCM50RWH, SCM50RWB, SCM50RWL, SCM50RBL, SCM50EP, SCM50RA, PSC-DRC.

リプレースメント・パーツ

※ドラムセットに関するパーツは、パールドラムカタログもあわせてご参照ください。

R2 AIR タムサスペンションシステム

R2 AIR タムサスペンションシステムは、4点のフロートポイントでコンサートトムを均等に保持してシェル本来の音色を引き出し、シームレスなサウンドを実現します。

Table with columns: 品番, 深さ, 適合機種, 価格(税込). Lists various R2AS models and their prices.



I.S.S タムマウントシステム

タムタムのフープにダイカスト製のクランプでマウントするタムホルダーブラケット付きのマウントシステムで、タムタムのナチュラルな鳴りを発揮するパールの独自のシステム。8' & 10'用と12'~16'用の2タイプ。

Table with columns: 品番, 口径, 適合機種, 価格(税込). Lists ISS-0810 and ISS-1216 models.



オプティマウント・サスペンションシステム

オプティマウント・サスペンションシステムは、コンサートトム本体を吊り下げることによって、フープやテンションボルトに負担をかけることなくトムの自然な鳴りを引き出します。

Table with columns: 品番, 深さ, 適合機種, 価格(税込). Lists OPT-0708, OPT-0910, OPT-1112, OPT-1314, OPT-1516 models.



オプティロック・タムマウントシステム

フィルハーモニックコンサートトム「シングルヘッド」モデル、DMP, EXX用のマウントシステムで、タムタムのサステイニングが適度に得られつつ揺れすぎないよう設計されている為、ストレスを感じることなく気持ちよく演奏することができます。

Table with columns: 品番, 口径, 適合機種, 価格(税込). Lists OPL-0608/C, OPL-1016/C, OPLN-0608/C, OPLN-1016/C models.



マスターキャスト(ダイカスト)フープ

Table with columns: 口径/テンション数, 品番, 価格(税込). Lists various master cast hoops with their specifications and prices.

スーパーフープ II (2.3mm スチール)

Table with columns: 口径/テンション数, 品番, 価格(税込). Lists Super Hoop II models with their specifications and prices.

スチールフープ (1.6mm) VISION, FZH, EXX, DMP, MDT

Table with columns: 口径/テンション数, 品番, 価格(税込). Lists steel hoop models with their specifications and prices.

プラスチックフープ (2.3mm)

Table with columns: 口径/テンション数, 品番, 仕様, 価格(税込). Lists plastic hoop models with their specifications and prices.

ラグ

Table with columns: 品番, ネジ穴の間隔, 価格(税込). Lists various lug models with their specifications and prices.

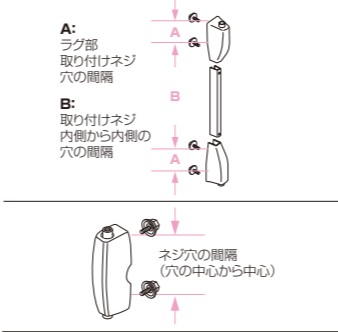

ドラムセット用バスドラムフープ

Table with columns: 品番, サイズ, 価格(税込). Lists various bass drum hoops with their specifications and prices.

ドラムセット用バスドラムフック

Table with columns: 品番, 適合機種, 価格(税込). Lists various bass drum hooks with their specifications and prices.

タムホルダーベース

Table with columns: 品番, 適合機種, 価格(税込). Lists various tom holder bases with their specifications and prices.

タムホルダーブラケット

Table with columns: 品番, 価格(税込). Lists tom holder brackets with their prices.

フィルハーモニックスリール専用スナッピー

フィルハーモニックスネアドラムのために開発された複合タイプのスナッピー。反応レンジや音色が異なる、イエローケーブル・ステンレススチールケーブル・ニッケルワウンドケーブルの3つを組み合わせ、いかなる状況においても最適な表現力を発揮します。

A: ステンレススチールケーブル
B: ニッケルワウンドケーブル
C: イエローケーブル
D: スネアガイド

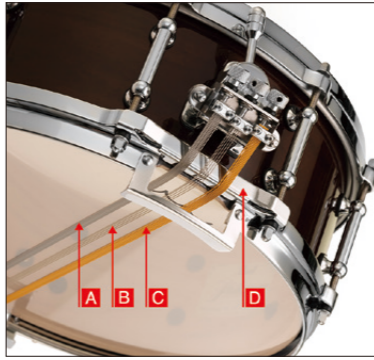

フィルハーモニックスリール専用スナッピー

Table with columns: 品番, 適合機種, 仕様, 価格(税込). Lists various snare snappers with their specifications and prices.

コンサートシリーズ, フィールドモデル

Table with columns: 品番, 適合機種, 仕様, 価格(税込). Lists snare snappers for concert and field models with their specifications and prices.

Ultra-Sound スナッピー

ウルトラサウンドスナッピーは、エンドプレートの内側をカーブさせることにより、ワイヤーのテンションを変化させて異なる音色とレスポンスを発揮します。スタンダードなタイプ、中央がタイトでセンシティブなDタイプ、レスポンスの幅が広いCタイプの3種類。

Table with columns: 品番, 対応サイズ/本数, 仕様, 価格(税込). Lists Ultra-Sound snare snappers with their specifications and prices.



スナッピー

スナッピーはハイカーボンスチール製、ブロンズ製などがあり、スネアコードまたはフィルムが標準装備。

Table with columns: 品番, 対応サイズ/本数, 仕様, 価格(税込). Lists standard snare snappers with their specifications and prices.

スナッピーコード/フィルム

Table with columns: 品番, 仕様, 価格(税込). Lists snare snapper codes and films with their prices.



ストレイナー

Table with columns: 品番, ネジ穴の間隔, 取付方式, 価格(税込). Lists various snare strainers with their specifications and prices.

フロアタムレッグ



Table with columns: 品番, 適合機種, 価格(税込). Lists floor tom legs with their specifications and prices.

ラバーチップ

Table with columns: 品番, 適合機種, 価格(税込). Lists various rubber chips with their specifications and prices.

フロアタムレッグ用 ラバーチップ

R-40は、グリップの優れた合成ゴム製で、クッション機能を持たせたエアーススペンションラバーチップ。

Table with columns: 品番, 適合機種, 価格(税込). Lists rubber chips for floor tom legs with their specifications and prices.



シンバルティルター

Table with columns: 品番, 価格(税込). Lists various cymbal tilters with their prices.

ボルト&ナット

Table with columns: 品番, 径x首下, 価格(税込). Lists various bolts and nuts with their specifications and prices.

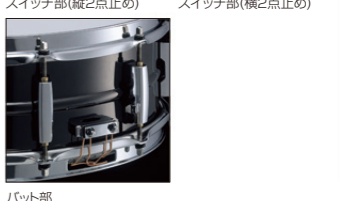
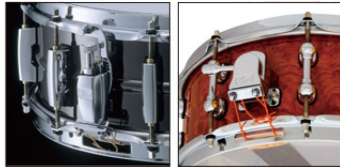

バスドラムスパー



Table with columns: 品番, 適合機種, 価格(税込). Lists bass drum spurs with their specifications and prices.



ラバーチップ

バスドラムスパー(レッグ)先端のラバーチップ。

Table with columns: 品番, 適合機種, 価格(税込). Lists rubber chips for bass drum spurs with their specifications and prices.

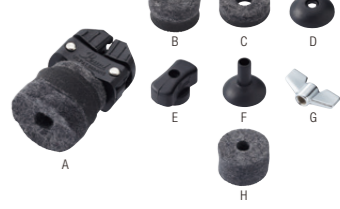

ラグナット/ラグ用

Table with columns: 品番, サイズ, 適合機種, 価格(税込). Lists various lug nuts and lugs with their specifications and prices.



バスドラム

バスドラムウッドフープ
品番 フープ幅直径 カラー 適合機種 価格(税込)

バスドラムフック
品番 適合機種 価格(税込)

バスドラム用ラグ
品番 ネジ穴の間隔 適合機種 価格(税込)



バスドラム用ハンドルボルト
品番 径x首下 適合機種 価格(税込)



ティンパニ

ティンパニヘッド適合一覧表
ティンパニヘッド品番 ヘッドサイズ※ 対応製品(現行品) 対応製品(旧製品) 価格(税込)

●RC:ルネッサンス、インサートリング仕様 SU:スエード、インサートリング仕様 TC:カスタム、インサートリング仕様 TY:スタンダード
※ヘッドサイズ=フレッシュフープ(巻き材)も含めた外側から外側までの直径です。

ティンパニ・ホルト
品番 サイズ(径x首下) 適合機種 価格(税込)

※細文字は旧製品です。

※細文字は旧製品です。

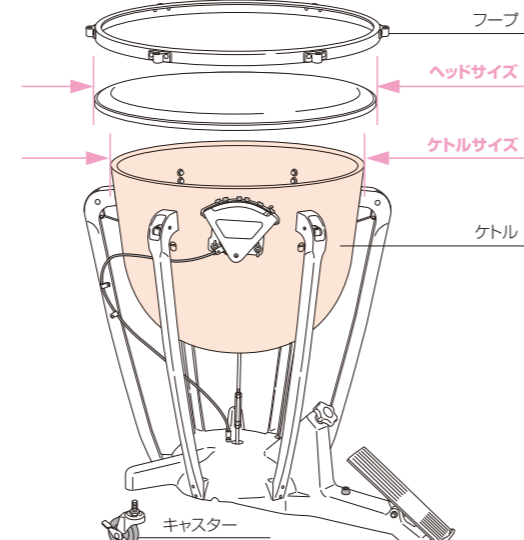

ヘッドサイズ: フレッシュフープ(巻き材)を含めた外側から外側の直径を計ります。
ケトルサイズ: ケトル(釜)の外側から外側までの直径を計ります。

ティンパニ・ゲージ&ワイヤー 一式
品番 適合機種 価格(税込)

マークベース ベースアンプ
Markbass Bass Amps

イタリア発、高品質なサウンドと魅力的なデザインが人気。PLAYERS SCHOOLは音楽学校の校長でもあるジェファバーリン氏が学生向けに開発に携わり、軽量化と高音質を両立し学校備品に最適。



コンポアンプ
品番 価格 出力 プリアンプ スピーカー サイズ/重量

エクスパイブ ワイヤレスシステム
Xvive Wireless System

小型ワイヤレスシステム。



U2(ブラック)ギターワイヤレスシステム
品番: XV-U2/BK
価格: オープンプライス

U2(シルバー)ギターワイヤレスシステム
品番: XV-U2
価格: オープンプライス

U3マイクロフォンデジタルワイヤレスシステム
品番: XV-U3
価格: オープンプライス

詳しくは、パールウェブサイトもあわせてご覧ください。

Artist Selection

SABIAN アーティストセレクションシンバル 2025



カナダで誕生し、世界中のオーケストラや吹奏楽団より絶大な支持を集めるSABIANシンバル。優れた品質を誇るシンバルの中から特にアーティストの感性に合ったペアを選定し、ご紹介する恒例の企画。SABIAN アーティストセレクションシンバル2025では、合わせシンバルにも多彩できらびやかなサウンドと優れたレスポンスで吹奏楽によくマッチするトラディショナルシンフォニックミディアムライトをチョイス。またサスバンドシンバルには深みのあるトーンとクレシェント時のクイックレスポンスが人気のトラディショナルサスバンドを用意しました。NHK交響楽団 打楽器奏者 石川 達也氏による選定品を数量限定でお届けします。



石川 達也
NHK交響楽団 打楽器奏者



20枚限定
Artisan Traditional Symphonic Medium Light 18"
アーティストザン・トラディショナルシンフォニック・ミディアムライト
VL-18ASML/TI 1pr. ¥177,100(税込価格)



20枚限定
Artisan Traditional Suspended 18"
アーティストザン・トラディショナル・サスバンド
VL-18AS/TI ¥88,550(税込価格)

アーティストセレクション 証明書つき



試奏証明書(イメージ)

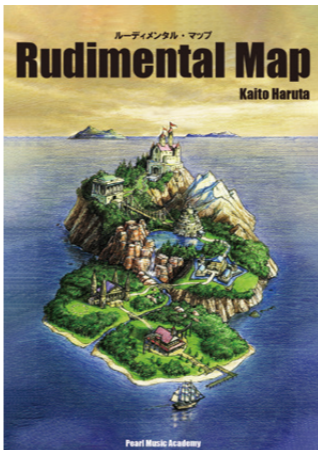

マーチングパーカッションの基本を詳しく解説した教則本。マップとともに攻略していく楽しさに出会える1冊。

ルーディメンタル・マップ

著者: 春田界渡 (マーチングアーティスト)
品番: PMA-RM/KH ¥3,300 (税込価格)



良いドラマーとは、良いアーティストであり、良い人間であること。本書では、あえて"上手さ"に焦点をおいて、ルーディメンタルドラミングの基本をできる限り具体的に、そして深く解説しています。これからもっと上を目指して上達したい人、まさに今何かの壁のぶつかっている人、ドラムラインを引っ張っていくために知識をまとめたい人など、さまざまな人に向けてこのルーディメンタルマップを制作しました。自分自身のマップをこれから書き足していくつもりで、攻略する楽しさを見出しながら、読み進めていただきたい一冊です。

Chapter 1 Technique / テクニック・・・テクニクとは

Table with 2 columns: Chapter 1-1 Rebound / リバウンド and Chapter 1-2 Accent / アクセント. Includes sub-points like 身体の運動, 指, 手首, etc.

Chapter 2 Ability / アビリティ・・・アビリティとは

Table with 2 columns: Chapter 2-1 Tempo / テンポ感 and Chapter 2-2 Rhythm / リズム感. Includes sub-points like 判別力, キープ力, etc.

著者プロフィール
1992年生まれ、横浜出身。2012年から2015年にかけて Blue Devils、RCC Winter Percussionなどのワールドクラスのドラムラインに所属。また、DCI I&E World Class Snare Drum個人部門において日本人初となる2年連続優勝を果たす。2015年4月から関東に拠点に指導、パフォーマンス、レコーディング、審査などを行っており、後進の育成にも精力的に取り組んでいる。



BASIC(基本)からARTS(芸術表現)までのあらゆるテーマをカバーした打楽器プレイヤーや指導者必見の教則本。
打楽器教則本
パーカッション・スタンダードレッスン
"Basic ARTs"
Percussion Standard Lesson "ベーシック・アーツ"
著者: 石内聡明(元読売日本交響楽団 首席打楽器奏者)
品番: PMA-BA/IT2 ¥2,000(税込価格)改訂版



石内 聡明

"Basic ARTs" は、初心者の方から、打楽器専攻の受験生や音大生、そしてさらなるステップアップをめざす打楽器奏者のために書き下された新しい教則本です。打楽器の基本であるスネアドラムを中心に、基本的な技術の解説から専門的なレベルのテーマに至るまで、きめ細かいレッスンを展開したうえ、ディリートレーニングのための練習曲も充実。さらにバスドラム、シンバル、タンバリン、トライアングルの奏法から構え方までを詳しく紹介。著者が一流オーケストラの打楽器奏者として永年培ってきた経験や専門知識に基づいた充実した内容で、指導者の方にもぜひおすすめしたい教則本です。